

Ана Јелић

Цркве брвнаре на територији општине Горњи Милановац

Цркве брвнаре на територији општине Горњи Милановац

Издавач

Музеј рудничко-таковског краја

За издавача

Жељко Цветковић

Аутор

Ана Јелић

Предговор

Драгиша Милосављевић

Рецензија

проф. др Ненад Макуљевић

Ирена Гвозденовић, виши кустос етнолог и антрополог

Лекција и корекција

Драгица Радомировић

Милица Вујисић

Графичко обликовање

Вељко Тројанчевић

Штампа

Codex Print, Горњи Милановац

Тираж: 500

Горњи Милановац, 2024.

ISBN 978-86-82700-08-1

На насловној страни

Главни портал, црква брвнара Св. Ђорђа, Таково;

Часни крст Мелентија Павловића, Манастир Враћевшница;

Јеванђеље из 1779. године, Црква Св. Тројице, Горњи Милановац;

На четвртој страни корице

Икона Богородица са малим Христом, рад Николе Апостоловића, црква Св. Николе, Бољковци

Књига је штампана уз благослов Његовог Преосвештенства Епископа жичког Г. Јустина и финансијску помоћ Министарства културе и информисања Републике Србије

Ана Јелић

Цркве брвнаре на територији општине Горњи Милановац



МУЗЕЈ РУДНИЧКО-ТАКОВСКОГ КРАЈА

Горњи Милановац, 2024.



Часни крст Мелентија Павловића, Манастир Враћевшница. Пред овим крстом су се 1815. године, испред цркве брвнаре Св. Ђорђа у Такову, заклели кнез Милош Обреновић и устаници, Мелентију Павловићу и српском народу. Крст је филигрански рад, са испуном од тисовог дрвета. Некада се чувао у цркви брвнари Св. Ђорђа у Такову, а данас у ризници манастира Враћевшница.



Садржај

7	Захвалност
9	Предговор – мр Драгиша Милосављевић
17	Увод
23	Цркве брвнаре – основне карактеристике
35	Осаћански неимари – градитељи цркава брвнара
41	Цркве брвнаре на територији Општине Горњи Милановац
47	Бершићи
49	Бољковци
53	Брезна
61	Брусница
63	Велереч
65	Врнчани
67	Горњи Милановац (Деспотовица)
75	Доњи Бранетићи
75	Дренова
77	Коштунићи
81	Лозањ
85	Љутовница
107	Мајдан
111	Накучани
111	Озрем
113	Прањани
139	Ручићи
141	Савинац
145	Синошевићи
145	Семедраж
147	Таково
185	Теочин
185	Трудељ
186	Закључак
189	Рецензије
193	Литература

Икона Богородица са малим Христом
(деталј), рад Николе Апостоловића,
црква Св. Николе, Бољковци.
Икона је била део иконостасне целине
која се налази у цркви брвнари
Св. Николе у Љутовници, а рад је
Николе Апостоловића.



Аутор дугује велику захвалност Црквеној општини Горњи Милановац, Црквеној општини Дуб, Архиву српске православне цркве и архивисти Милошу Матијевићу, Народном музеју у Београду, Државном архиву Србије, Заводу за заштиту споменика културе, Краљево, Народном музеју Чачак и директорки Делфини Рајић, историчару уметности мр Драгиши Милосављевићу, рецензентима проф. др Ненаду Макуљевићу и вишем кустосу етнологу и антропологу Ирени Гвозденовић, дизајнеру Вељку Тројанчевићу, лекторима Драгици Радомировић и Милицы Вујисић, колегама из Музеја рудничко-таковског краја Радојку Петровићу и Сашы Савовићу на пруженој помоћи приликом рада на књизи.





Предговор

Феномен истраживања, припада својеврсним индивидуалцима, свесних времена пролазности, али и чина написаног, истраженоги документованог. Не без разлога овај *modus vivandi*, близак је прошлим временима када су записи и натписи били свеколика историја српског народа. Чини се драгоценим много тога откривеног управо у записима и натписима са бројних, црквених рукописних и штампаних књига, са последњих страница, често поцепаних или накнадно прешкрабаних, али писаних понекад и тајном, неодго-нетнутом азбуком, са јасном намером да се тајна збивања сазнају у будућности, која неминовно долази...

1.

Част да ишчитам још увек, непубликовани текст студије Ане Јелић о *Црквама брвнарама околине Горњеј Милановца*, припала је мени. Враћајући се на истраживачки феномен, морам поуздано саопштити, да је поменута студија о дрвеним храмовима рађена по правилима древних и документованих узора, дуго, исцрпно и са доследношћу проверених истраживачких принципа. Прецизније, то је у бити саопштавање свега до чега се дошло како писаним, рукописаним открићима тако и усменим предањима, којима иначе много тога измиче... Ана Јелић, даје сасвим нови и свеколики приступ истраживањима овог мање знаног подручја – именованог Црквама брвнарама, чији ограничени рок трајања намеће и нешто другачији третман. Она је заправо, властитим целисходним правилима, не журећи и не утркујући се са непознаницама, постепено трагала и откривала све што се о црквама брвнарама овог драгоценог, и историјски документованог Горњемилановачког (Деспотовичког) подручја могло докучити и на крају публиковати. Дакле, пред нама је несвакидашња и драгоценна студија о којој се мора још понешто прозборити.

Осврт на дрвене храмове грађене у последњим столећима у селима Горњег Милановца (бивше Деспотовице), отвара многа недовољно знана питања, као и проблеме. Може ли се прихватити тумачење Ане Јелић да је у селима општине (бившег округа Горњи Милановац), било у прошлости укупно 23 цркве брвнаре? Истраживањима као и свештеничким записима то је непобитно доказано, што представља и својеврсну дуго времена чувану непознаницу. Враћајући се на друге просторе земље Србије, познато је да је у време Османске владавине, било веома мало православних храмова, како од камена и цигле тако и од дрвета, па су мештани многих села били принуђени да за празнике пешаче у места где су постојали храмови, или бар њихови остаци. Прихватимо ли бројне дрвене цркве у селима Рудничке нахије, добијамо потпуно нову историјску парадигму, при чему су села градила и обнављала православне цркве, аналогно могућностима, верницима и расположивим средствима.



Вратимо ли се историјском размеђу, тачније времену градњи цркава од дрвета, морамо истаћи да је то градитељство поуздано документовано још у епохама средњег века. По писању Теодосија из XIII столећа, Сава Немањић је по њему, подигао велики број сеоских дрвених храмова. Он је о томе записао следеће: „...*грује многе цркве мале и велике сазида Свети Сава докле је био архимандрит у Свјуденици, не само камене него и дрвене, да се на сваком месту његове државе Бој слави...*”. Како је време његовог рада и стварања познато, а то је време између 1204 и 1217 године, документовано је и подизање бројних храмова. И архиепископ Данило почетком XIV века такође је записао да је Св. Сава био обузет подизањем цркава и богомоља широм Србије: „...*где не стиже да цркву сазида, то заведе да је начине од дрвета...*”. Отворено је питање да ли су могуће коинциденције између средњовековних градњи и оних у временима Османске владавине Србијом, у XVIII и XIX столећу, када су доминирали други услови, као и друга технологија градње?

Вратимо ли се на драгоцену студију Ане Јелић, нужно је подвући, да она располаже драгоценим подацима, о градњи цркава брвнара којих више нема, откривајући свештеничке записе, успомене и летописе, о којима се мало или нимало зна. Примерице, од великог су значаја *Успомене од њоја Свјанојла Ковачевића из Такова и Миломира Андрића из Прањана*, који документују градње цркава у Накучанима и Прањанима, за које тврде да су подигнуте, давне 1720. године, док је Таковски храм „срезан” четири године касније. Не може се заобићи драгоцени *Попис цркава и манастира у Окрућу Рудничком*, из Архива Српске Православне цркве у Београду. Такође у анализи многих несталих храмова чији су трагови ретко сачувани, (у часним трпезама, каменим споменицима или ретким мобилијарем и иконама), она предано даје документоване трагове о градњама, позивајући се на проверене доказе, остатке мобилијара, записе и натписе или сведочења службеника цркава.

2.

Судбина једне од несталих дрвених храмова у селу Брезни, даје основане елементе одсуства равнодушноности бројних савремених, истраживача и аналитичара. Пре свега, у питању је била капитална црква, нестала у атеистичкој епоси, када су и многе друге Православне цркве запостављане и губљене. Извесни делови намештаја цркве брвнаре у Брезни, који су скривени у новој зиданој богомољи, сведоче о мајсторству анонимних градитеља, вичних бриљантној декорацији у времену у коме су многи храмови подизани без украса и декора. Дакле, бриљантни делови – такорећи капитални експонати; западна врата, доворотници и надворотници, сачувани су а које посебно у својој студији издваја и даје фотографије, Ана Јелић.

За уништење дрвоног храма у Брезни, и дозволу да се њена структура не понови – носимо одговорност, готово сви ми подједнако. Заправо сви који се баве народним неимарством, тим својеврсним феноменом, јер је та богомоља била подигнута вероватно од најбољих мајстора из Осата. За њих се зна да су широм Србије градили и дограђивали, подизали не само сакралне дрвене и зидане грађевине већ и многе друге световне



објекте, куле, зидане куће, чардаке, конаке, џамије али и знатно веће грађевине, о којима исцрпно сведочи Ана Јелић, у трагању за градитељима брвнара у горњемилановачком окружењу. На срећу, сведочанство фиктивне „обнове” цркве брвнаре у Брезни, дато је од стране аутора ове студије, Ане Јелић, са фотографијом дела текста из *Таковских новина* из далеке 1971. године, да је „грађа за обнову цркве брвнаре у Брезни, украдена и да још увек није откривен починилац”.

Међу сачуваним дрвеним храмовима аутор студије Ана Јелић, пажњу је посветила и храму у Коштунићима, Заправо црква Св. Петке, налази се у средишту старог гробља, на падини брега. Узимајући у обзир оскудне често и недоступне изворе, остали смо и без података о времену градње као и имена ктитора храма Св. Петке у Коштунићима. По свему судећи, грађевина је подигнута у првој половини XIX века, када и многи други објекти ове врсте у околним селима. Како се ова црква брвнара налази у средини гробља у Коштунићима, често је именована и капелом. Иначе црква је скромних димензија, правоугаоне скоро квадратне форме. „...Са источне стране завршена је четвоространом апсидом, док се на западној страни налази мањи трем”. Темељи су урађени од ломљеног камена на који су положена брвна дебљине 6 цм, док пресек појединих греда износи и до 20–22 см. „Кров је низак, има једноставну конструкцију са заобљеним источним делом”. Црква Св. Петке била је покривена шиндром која је временом пропала, и приликом обнове замењена црепом, а у последњој обнови грађевина је покривена лимом, чиме истински квари све друге карактеристике ове сачуване цркве.

Такође, сачувани и обновљени храм Вазнесења Господњег у селу Прањанима, припада оном малом броју активних цркава, којима још увек долазе верници како из овог тако и из суседних села. Овој богомољи, аутор студије Ана Јелић даје исцрпне изворе који нису пронађени у другим текстовима сличне садржине. Подсећа нас, да је црква Вазнесења Господњег у Прањанима подигнута 1827. године, на месту старије цркве, да је грађена рукама познатих Осаћана, вероватно оних који су се тих година преселили из Осата у „валевска и милановачка села”. Вредно је помена, о чему нас подсећа и писац студије, да је 1901. године храм у Прањанима посетио краљ Александар Обреновић са краљицом Драгом, и цркву даривали са 150 сребрених динара, што је и писмено оцењено као драгоцен прилог.

Атеистичка епоха као и времена без контроле и обнова, условила су бројна оштећења многим богомољама широм Србије па и на храму Вазнесења Господњег у Прањанима, што је доследно документовано са драгоценим фотографијама у студији Ане Јелић. На срећу, по пројекту Добросав Павловића, изведени су исцрпни радови на обнови ове светиње давне 1970. године, од стране Завода за Заштиту споменика културе из Краљева. Обновљени дрвени храм, у Прањанима, за разлику од цркве у селу Брезни, остао је верницима овог као и суседних села, као својеврсна православна епопеја...

Не без разлога, Ана Јелић дала је такође исцрпну анализу унутрашњих вредности цркве брвнаре у Прањанима, при чему, њен осврт на иконе са иконостаса, делове мобилијара и орнаменталне вредности, чини основну грађу за нека будућа истраживања. Основани докази да су иконе са иконостаса дело мање познатог



живописца Сретена Протића Молеровића, потврђени су записом са полеђине једне од икона. Иначе, познато је да је Сретен Протић син проте, зографа и устаничког јунака Јанка Михаиловића из села Негришора у Драгачеву.

3.

Готово капиталним храмовима у селу Љутовници и Такову, аутор студије о црквама брвнарама у општини Горњи Милановац, посветила је посебну пажњу. Како су то споменици са посебним третманом како од Завода за Заштиту споменика културе, тако и од општине Горњи Милановац, ове богомоље имају неупоредиво бољи статус од других, изгубљених или заборављених цркава. Импонују драгоцене информације и анализа унутрашњости храмова Св. Николе у Љутовници и Св. Ђорђа у Такову, које су, исцрпно анализирани, по свему изгледа, први пут. Још увек остаје отворено питање да ли су цркву брвнару у Љутовници и Такову, подизали и декорисали исти неимари. Извесне градитељске сличности упућују на чињеницу да су то можда били исти, ангажовани од стране Српских црквених власти.

Попут многих других и о храму Св. Николе у селу Љутовници, испредају се бројне приповести, које нам саопштава аутор студије, у уверењу да су приповести у много чему доследне а често и тачне. Тако се приповеда да је цркву Св. Николе у Љутовници, подигао српски вожд Карађорђе Петровић, за спомен оних који су изгинули у боју са Турцима у Засавици 1809. године, али је кажу за њу клинче исковао извесни циганин ковач, Петроније Милић из Мекота у Такову. Детаљна анализа цркве Св. Николе у Љутовници, коју нам је приредио аутор ове студије Ана Јелић, потврда је детаљног откривања унутрашњих вредности храма, о којима је до сада мало шта било познато. Иконостасна преграда, тачније иконе Николе Апостоловића, сликане 1810. године, такође сведоче о ангажовању једног из тог времена знаменитог војвођанског живописца за храм Св. Николе у Љутовници.

Једна од последњих цркава у студији Ане Јелић, могла је заправо бити и прва. То је храм Св. Ђорђа у Такову, која је иначе својеврсна знаменитост земље Србије и њене историјске прошлости. Познато је да је на Цвети 1815. године, код овог храма кнез Милош Обреновић, подигао Други српски устанак, који је значајно и пут у коначно ослобођење Србије. Иначе, црква брвнара у Такову, била је предмет студија, страних аналитичара и истраживача српске културе, посебно у XIX веку, али и у временима Османске доминације. Чини се да је један од њих посебно запамћен, о коме сведочи и аутор студије која је пред нама, Ана Јелић. То је знаменити Феликс Каниц, који је више пута пропутовао Србијом, али је негде око 1860. године, видео храм у Такову, са северним и западним декорисаним вратима, за која је написао да по естетској структури такорећи, немају премца. Његов цртеж, цртеж врата цркве у Такову и данас представља драгоцену експонат, који неизоставно прати наше културно наслеђе.

Вредне су помена и легенде које су нашим прецима значиле неупоредиво више него савременицима и ауторима модерних студија, о чему сведочи и писац ове књиге о Црквама брвнарама Рудничког окружења.



Још увек се приповеда да је ову брвнару дао је подићи неки Порча, који је давно чувао овце на месту на коме се сада црква налази. Турци, трговци стоком, повели су овог човбанина са собом, да им пут покаже, и он међутим остане код једног од њих, у Сарајеву, где је дочекао старост и где се обогатио. Знатно касније, он се наводно сетио села у коме је био рођен, и где је доживео младост, па се вратио у Таково, где је и дао подићи ову цркву. Населио је, по тумачењу неких истраживача и фамилију Василијевиће, које је народ звао и Порчићима по њему и његовој прошлости. Такође, зна се да је Порчића било и у непосредној околини, Такова тачније у селу Клатичеву. Долазак краља Александра Обреновића 1891. године у Таково и околна села значио је и посету цркви брвнари посвећеној Св. Ђорђу. Ако се може веровати приповести, коју је пренео Миленко Филиповић, „један од Порчића из Клатичева предао је тада краљу цркву брвнару као своју”.

Попут других сачуваних цркава брвнара у горњемилановачком окружењу писац ове студије, приредила је исцрпан део посвећен вредностима у унутрашњости ове драгоцене богомоље. Без сумње, открила је да су царске двери дело тада младог и недовољно искусног локалног зографа Јеремије Михаиловића, сликане 1808. године. Фриз апостола као неке друге иконе, по њеном суду дело су анонимног сликара, рађене вероватно 20 или 30 година XIX века. Од значаја је да је фриз апостола на иконостасу цркве брвнаре у Такову, донирао господар Јован Обреновић, иначе брат кнеза Милоша Обреновића.

4.

Најзад, нестале, изгубљене цркве брвнаре по бројним селима горњемилановачког окружења, нису могле бити предмет анализе нити им је посвећена доследна пажња у студији која је пред нама. Можда се у том кодексу изгубљених, разликује црква брвнара у селу Лозњу. За њу се верује да је била: „...Једна од најстаријих цркава брвнара у таковском крају. Према једином, до сада познатом извору, саграђена је око 1733. године, у периоду аустријске владавине на овим подручјима. До данас је сачуван само горњи део часне трпезе кога је на камени стуб 1887. године „на старом црквеном месту на свом имању” подигао мештанин из Лозња Илија Божовић”. Народно предање такође каже да је црква у Лозњу била једна од највећих и најлепших од свих цркава тог типа. Детаљан опис цркве са подацима о предметима њеној унутрашњости дао је и српски историчар и публициста Димитрије Руварац.

Већ поменути свештеник и историчар Димитрије Руварац, кога иначе истиче и Ана Јелић, тврди да је храм у селу Лозњу био саграђен за села Лозањ, Озрем и Теочин, и да је храм био посвећен Св. Николи. Он такође пише да је у њој служио поп Петар Симеонов, а да је црква освећена „рукодејством његовог преосвештенства Господина Доситеја Николића, епископа ваљевског 1733. године”. У опису те данас непостојеће цркве, наводи се да су јој „дувари од брвана и да је покривена дрвеним дашчицама, шиндром. На основу њених мера верује се да је била једна од највећих храмова те врсте у Србији. Такође, записано је да је проскомидији која је од дасака храстових необично изведена, било мноштво црквених сасуда и богослужбених предмета”.



На крају преко доследног и исцрпног текста и бројних недовољно познатих фотографија, аутор студије о *Црквама брвнарама оштинине Горњи Милановац*, Ана Јелић, открива мноштво драгоцених трагова, података и извора како о постојећим црквама брвнарама, тако и о оним изгубљеним, несталим које су без сумње постојале у овом делу земље Србије. Преко фотографија и текстуалног дела аутор је представио градитељско наслеђе, као и умеће тадашњих мајстора у градњи црква брвнара на нашем тлу. При томе она је са правом дала и осврт на градитеље из Осата преко Дрине, њихова мајсторска надметања и драгоценост остварења.

Вратимо ли се на период великог културног успона и узлета српског средњовековног црквеног градитељства, нужно је подсетити и на период празнине и прекида током Османске владавине. Културни замах од неколико векова прекинут је турским освајањем Србије половином 15. века. Од тог времена па до почетка XIX столећа, српски народ преживљавао је тешка времена у борби за физички и духовни опстанак. У том дугом периоду после пропасти средњовековне српске државе, градитељство је било сведено на једноставне архаичне и архетипске облике, па су и духовни храмови подизани и грађени у дрвету са малим димензијама. Међутим са друге стране, цркве брвнаре тиме постају снажно упориште православне вере”.

Можда се и настанак ових дрвених објеката може разумети и као континуитет старе, народне неимарске традиције у одређеним условима и према тренутним могућностима народа.Ови објекти су имали велики значај за народ, јер је црква у тим тешким временима била место окупљања, веровања и наде у опстанак, али и место очувања народног духа и традиције. Црква брвнара је била саборно место за веру и литургијски живот. Цркве брвнаре су објекти архетипске форме, сведене, монашки скромне, својим обликом најсличније изворном доживљају *куће*. Народ је могао да их разуме и прихвати као свој дом, као континуитет кућног амбијента са доживљајем топлине дома. Оне упечатљиво тумаче турбулентни период српске историје, али и показују изванредно умеће народног мајстора, мајстора у дрвету...”.

На крају студија која је пред нама, јесте драгоценост истраживачког и ауторског дела. То је и својеврсна потврда узајамно коришћених српских извора, рукописа и докумената као и легенди и предања, деценијама и столећима понављаних. Цркве брвнаре горњемилановачког окружења, чине драгоцену плејаду српског културног наслеђа.

мр Драгиша Милосављевић



Главни портал, детаљ,
црква брвнара Св. Ђорђа,
Таково

*А кад дође Исус у околине Тесарије Филипове, и ишаше
ученике своје и говорећи: ко говоре људи ја је син човечији?
А они рекоше: једни говоре да си Јован Крститељ,
други да си Илија, а други Јеремија, или који од пророка.
Рече им Исус: а ви шта мислите ко сам ја?
А Симон Петар одговори и рече: ти си Христос, син Бога живога.
И одговарајући Исус рече му: благо теби, Симоне сине Јонин!
Јер тијело и крв нијесу теби што јавили,
него отац мој који је на небесима.
А ја теби кажем: ти си Петар, и на овом камену сазидаћу
цркву своју, и врата пакла неће је надвладаћи.*

Јеванђеље по Матеју, гл. 16



Увод

Цркве брвнаре представљају карактеристичан вид градитељског наслеђа како због архитектуре, материјала од којег су грађене, тако и због чињенице да су настале у временима када је било забрањено подизати објекте у верске сврхе.¹ Оне су одраз историјских, културних и економских прилика у којима су настале.²

Највећи број цркава брвнара у Србији подигнут је крајем 18. и током 19. века и може се поделити на три периода. **У први период** сврставају се цркве брвнаре које су настале у предустаничком времену, тачније у последњој деценији 18. и првим годинама 19. века. То је било време када се цркве брвнаре нису много разликовале од сеоских кућа за становање. После одлуке да се смеју подизати и обнављати цркве у Србији, оживела је њихова градња,³ нарочито после Првог српског устанка и првог ослобођења земље од турског ропства.⁴ **У други период** сврставају се цркве брвнаре које су настале у време Другог српског устанка па све до краја владавине кнеза Милоша Обреновића. После успеха Другог српског устанка под Милошем Обреновићем градња постаје интензивнија, обнављају се и граде нове. Настаје прави процват у Србији.⁵ Овај период се назива **Цвешна фаза осаћанској неимарства**, и тада је саграђен и обновљен највећи број цркава брвнара. **У трећи период** сврставају се цркве брвнаре настале у време друге половине 19. и почетка 20. века. У овом периоду интензитет њихове изградње опада, јер се предност даје зиданим црквама.⁶

Податке о времену и начину градње, освећењу, величини и местима где су подизане цркве брвнаре, црквеном мобилијару и богослужбеним предметима, пружа различита архивска грађа из 18. и 19. века, разни црквени спи-

¹ Вујовић, 1986: 102, Изградња дрвених богомоља била је прастара градитељска вештина и један вид наставка традиције народног неимарства.

² Ђоровић, 1993: 341, Познато је да су Турци строго забрањивали свако исповедање вере хришћанске и та забрана практично траје од лета 1459. године, па све до периода аустријске владавине над делом Србије од 1718. до 1739. године.

³ Пантелић, 1949: 108, 113, Кучукајнарциским миром (1774), били су Турци приморани да укину забрану обнављања старих и подизања нових цркава и манастира. Ово право Србији је признато 20 година касније. Користећи те повластице Срби су у року од 6 година обновили већи број цркава и манастира.

⁴ Гачић, 2001: 54, У време Карађорђа (1800-1813), вршено је углавном обнављање цркава брвнара, али су у извесној мери подизане и нове. Иза слома устанка поново су паљене и рушене.

⁵ Павловић, 1962: 30-32, Подигнуто је и обновљено преко 70 храмова у Србији од дрвене грађе. У истом периоду кнез Милош је наредио да се сагради велики број зиданих цркава.

⁶ Вујовић, 1986: 101; Костић, 2022: 192.



си, документа и акта из канцеларије кнеза Милоша, записи са црквених предмета, икона, црквених књига, разна народна предања, мемоарска дела путописаца, сећања људи који су писаним белешкама памтили цркве, описи српских старина, прилози појединих наших истакнутих историчара и писаца, као и сачуване цркве брвнаре.⁷ Малобројни сачувани архивски извори пружају увид у стање и број цркава. Из црквених пописа, сазнајемо појединости о години градње, стању и инвентару цркава брвнара уз забелешке о разним догађајима.

Извештај Мишрополије београдске око 1735. године, важан је извор за историју српске цркве на подручју северозападне и западне Србије. Уједно, један је од најбољих и најтачнијих извештаја,⁸ и омогућава увид у тадашње стање православне цркве. Из *Пописа о стању цркава у Окружју рудничком из 1836. године* сазнајемо о црквама брвнара у таковском крају.⁹ Значајан извор за историју цркве у Хабзбуршкој Краљевини Србији објавио је и Радослав Грујић.¹⁰ Он је сакупио и истраживао прошлост православне цркве и српског народа. Љубомир Стојановић је објавио збирку извора ћирилске провенијенције, фрагментарно сачуваних краћих записа и натписа, који су у појединим случајевима једини траг о одређеним личностима и догађајима. Објавио је и родослове и летописе, старе српске повеље и писма, као и низ других ћирилских извора.¹¹



Попис о стању цркава у Окружју рудничком из 1836. године, Архив српске православне цркве, Београд

⁷ Вујовић, 1986: 33.

⁸ Руварац, 1905.

⁹ Чува се у Архиву српске православне цркве.

¹⁰ Грујић, 1914.

¹¹ Стојановић, 1929–1934; Стојановић, 1927.



Путописци и учени људи, Срби или странци, писали о стању у Београдском пашалуку, нпр. Вук Стефановић Караџић, Феликс Каниц, Јоаким Вујић, Георгије Магарашевић, Ото Дубислав Пирх, остављајући при том драгоцене податке не само о зиданим црквама, већ и о црквама брвнарама.¹² Извештаји хабзбуршких официра који су путовали по Београдском пашалуку 70-тих и 80-тих година 18. века, такође омогућавају да се утврди где су све постојале цркве и манастири, као и улога свештеника.¹³ Вук Стефановић Караџић је у *Даници за 1827. и 1828. годину* објавио делове својих историјских списа, једну врсту устаничке хронике, и први живопис Хаџи Рувима Нешковића, у коме говори о његовој вештини у различитим уметничким гранама.¹⁴ Такође, истиче да у тадашњој Србији ни у десетом селу није било цркве, и да је становништво морало да одлази далеко у друге цркве и манастире због причести и исповеди.¹⁵ Јован Мишковић, у књизи *Ојис Рудничкој округи* и Феликс Каниц у књизи *Србија, земља и сѣановништво* помињу постојање црква брвнара.

Податке о црквама брвнарама оставили су и наши познати научници и истраживачи Радомир Станић, Бранко Вујовић, Добросав Ст. Павловић. Наш највећи познавалац црква брвнара Добросав Ст. Павловић у својим радовима, које је брижљиво и систематично сакупљао, наводи да је у Србији у периоду с краја 18. и почетка 19. века било око 160 црква брвнара, али да је до данас остало сачувано око 40. На територији општине Горњи Милановац до данас су остале сачуване само четири, и то у селу Таково, Прањани, Љутовница и Коштунићи.

¹² Вујић, 1901–1902; Магарашевић, 1983; Пирх, 1899.

¹³ Пантелић, 1933: 113-125; Пантелић, 1936.

¹⁴ Вујовић, 1986: 33, Прве оскудне податке о уметничком стваралаштву у предустаничком и устаничком времену пружили су писци књижевних, мемоарских и историографских дела насталих још у првој половини и средином прошлог века.

¹⁵ Караџић, 1935: 408.

Црква брвнара Св. Ђорђа, Таково
(фотографија: мр Драгиша Милосављевић)



*...Црквица од брвана вековноја храшћа
каквоја буром разнесена силава,
без икона, без мириса уља и воска,
с Исусом под сводом, малим као иџрачка,
морала је бити месито ходочашћа
задужбина нека на земљи свейачка.*

*Тек знам, као и за цркву из свој села,
да је свейта као ваздух, реке, чесме,
као њезда и зеленило шумских сџреха,
као свейтац и џчела,
и ако заџише ко у њој сџих љубавне џесме
да није никаква учинио џреха.*

Десанка Максимовић, Дрвена црква

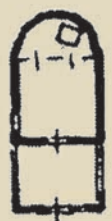

КУБАНИ



ГОРАЖДЕВАЦ

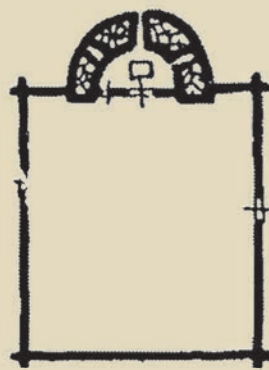

РАДИЉЕВИЋИ

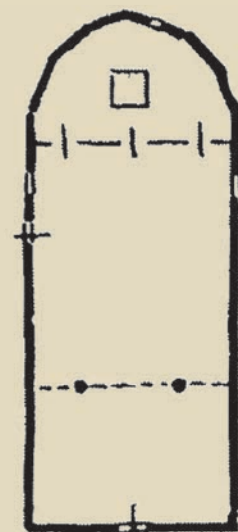

СМЕД. ПАЛАНКА

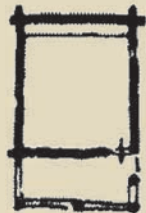

СЕЛЦИ

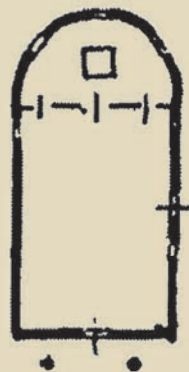

БУТОВНИЦА

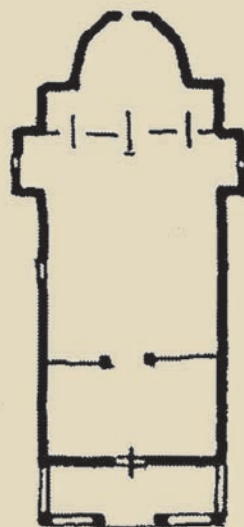

ТРЪЗНЕ



СЕДЕВАЦ

Шема основа црква брвнара, из књиге: Д. Ст. Павловић, „Цркве брвнаре у Србији”, Саопштења, књ. 5, Београд 1962, 59.



Цркве брвнаре – основне карактеристике

Облик цркава брвнара се у прво време није разликовао од обичних кућа брвнара које су биле намењене за становање.¹⁶ Биле су једноставних облика, издуженог правоугаоника који се на источној страни завршавао олтарским простором. Брзо су могле бити саграђене, и биле су јефтине за изградњу. То је била предност у односу на грађевине које су зидане. У случају опасности, могле су бити у току једне ноћи, лако и брзо расклопљене и премештене са једног на друго скровитије и сигурније место. Такав је случај био са црквама брвнарама у Брезни, Вреоцима, Вранићу...¹⁷ Дрвени делови су обележавани зарезима, сваки комад посебно, да не би долазило до погрешке приликом поновног склапања.¹⁸ Често се дешавало да су цркве брвнаре спаљивање од стране Турака. Убрзо после паљења грађене су нове, на истом или неком другом месту. Нпр. цркву брвнару у Бранковини код Ваљева, Турци су спаљивали чак седам пута.¹⁹ Ђаја паша је уочи битке на Љубићу 1815. године, пролазећи кроз село Мајдан, преноћио у цркви брвнари, после чега ју је запалио, а село опљачкао.²⁰

Народ је скромно живео, али се није мирио са наметима и ограничењима турских власти. Желео је народ да цркве буду што лепше. Грађене су углавном на скровитим местима, удаљене од главних путева, у шумским пределима, у близини неког извора или реке. Временом су се око цркава брвнара формирала гробља, где су сахрањивани верски достојанственици и народни јунаци.

Одступање од правоугаоног облика грађевине је на источној страни тј. олтарском делу. Апсида може бити решена на различите начине: преломљени, заобљени облици... Код конструкције зидова постоји неколико начина градње:

¹⁶ Вујовић, 1986: 103, У историји су забележени случајеви да су се дрвеној кући тек касније додавала обележја богомоља.

¹⁷ *Таковске новине*, 11. фебруар 1988, 5, Зна се, опет по легенди, да је црква из Дринчића у Теочину пренета 1814. године за једну ноћ у шумовит поток села Брезна, да је Турци не би запалили; Гачић, 2001: 51-79, Предање каже да је брезанска црква пренета преко ноћи из села Теочин на место звано Ломни поток поред данашњег брезанског потока.

¹⁸ Павловић, 1994: 26.

¹⁹ Вујић, 1902: 66-67.

²⁰ Петровић, 1897: 11; Радојевић, 1971: 45.



Кућа кнеза Милоша у Горњој Црнући, источна страна (цртеж Сава Дерикоњића), из књиге: Д. Милосављевић, *Осаћани – наслеђе генерацијској уметности*, Ужице–Сребреница 2019, 91.



– Зидови могу да се састоје од хоризонтално сложених и на угловима спојених брвана и талпи, без вертикалних стубаца на угловима. Ступци се могу јавити уз отворе за врата и по један на бочним, подужним зидовима ради укрућења (Таково, Љутовница, Смедеревска Паланка).

– У зидовима може да постоји већи број вертикалних стубаца, који су постављени обично на бочним зидовима распоређени на одстојањима ради бољег укрућивања конструкције. На овај начин је склопљен највећи број цркава брвнара у Србији (Дуб, Прањани...).

– Вертикална укрућења могу да буду појачана косницима са унутрашње или спољне стране зида (Севојно, Покајница, Вранић...).²¹

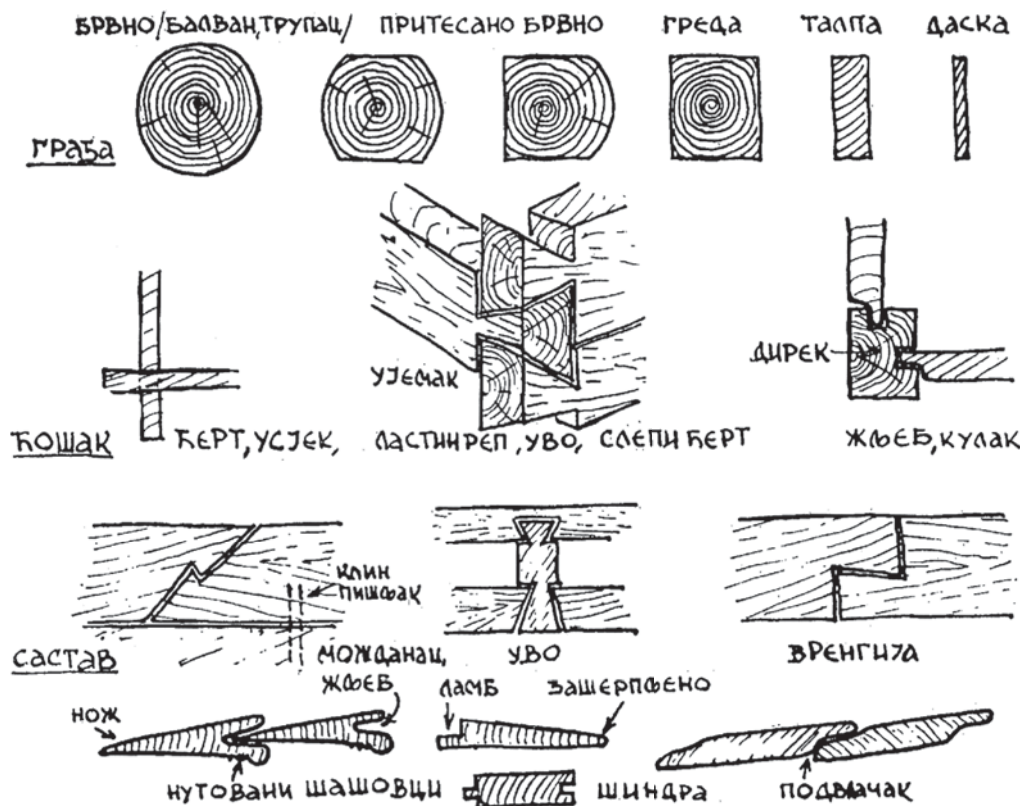

Пресек грађе, угаоне везе и састави, облик шиндре, из књиге: Д. Ст. Павловић, „Цркве брвнаре у Србији”, Саопштења, књ. 5, Београд 1962, 63.

²¹ Павловић, 1962: 61-62.



Уобичајени начин угаоних везивања је „усјеком или ћертот”, „на ластин реп” или „на уво”, или без препуста на угловима „слепи ћерт”.²² Мали простор између зидова и таванице, као и дрвене површине које не упијају звук већ га одбијају, доприносе лошој акустици. Због тога су градитељи употребљавали посуде од печене земље, које су качили о греду слемењачу, да слободно висе у простору. На тај начин се постиже боља акустика.²³ Прозори су били малих димензија, углавном су служили као пушкарнице, али и за проветравање просторија. Кроз њих продире слаба светлост, што доприноси мистицизму простора. Могу бити решени као најпримитивнији прорези, али и као прави прозорски отвори. На прозорским отворима могу да постоје пречаге, крст или дрвене решетке. Најмањи отвори обично су на апсидама. На неким црквама брвнарама срећемо прозорске отворе који су са унутрашње стране затворени капцима који могу да се померају (Таково, Прањани...).

За покривање црква брвнара употребљаван је клис, шиндра или шашовац. Током конзерваторских радова, дешавало се, да се употреби друга врста дрвета и друга техника израде. Конструкцију крова чине парови рогова спојени при врху везачем чија је функција да учврсти и осигура стабилност у попречном правцу. У подужном правцу посебног укрућења између рогова нема. Слеме се не мора прекрити ничим посебно, већ се листови шиндре с једне стране кровне плоче препуштају преко листова друге стране, што је довољно да се слеме заштити од кише.²⁴

Шиндра је најсложенија за израду. За њену израду користи се храстово или буковао дрво, а може да се користе бор и смрча. Шиндра од храстовог дрвета је најтрајнија, али је тешка за обраду, док је она од буковог дрвета лакша за обраду, али није трајна, лако прима влагу, витопери се, пуца, и брзо трули. Шиндра се добија радијалним цепањем краћих комада облице. Дашчице имају дебљину од 5 до 10 цм, а широке



Црква брвнара Св. Николе, Љутовница



Црква брвнара Св. Николе Љутовница



Црква брвнара Св. Ђорђа, Таково

²² Павловић, 1962: 69; Костић, 2022: 195.

²³ Павловић, 1962: 70-71.

²⁴ Финдрик, 1980: 215-216, Народно градитељство познаје више различитих кровних покривача од дрвене грађе: даска, клис, шиндра, шимла, шашуљак, шашовац.



су од 15 до 25 цм. Доње ивице увек су изравнате „под конац” и косо засечене да би се вода лакше сливала. За греде кровне конструкције, брвна и талпе зидова може се употребити дрво које има чворове, док се за шиндру мора користити најбоља грађа. Не сме се употребити дрво које се увило, јер ће при цепању неће дати равне, већ извитоперене површине. Шиндра тражи велики нагиб крова који није мањи од 45°. Најчешће се креће од 55-65°. Листови шиндре се увек постављају под косим углом у односу на вертикалу, тј. у односу на правац сливања воде. На тај начин вода теже продире кроз спојнице (проструг или ламб), и спој два листа додатно обезбеђује.

Клис су дашчице величине, дебљине 2,5 цм, без жљебова. Има облик сличан црепу, са доњом заобљеном или зашиљеном страном.

Шашовац је други назив за цепане даске. Користи се углавном за израду таваница. Његова припрема је слична шиндри, једино што су шашовци мање ширине и тањи су. Између две наспрамне таванске греде, у жљебове просечене на бочним странама, нижу се листови шашоваца под правим углом у односу на тавањаче, или закошено, тако да су два наспрамна реда под углом (рибља кост). То је уједно и најпростији начин израде таванице.

У народном духу, у виду стилизованих геометријских и вегетабилних орнамената резбарене су површине на улазним вратима, довратницима, у унутрашњости цркава, на иконостасу и на црквеном намештају. Дуборезна орнаментика, рађена у плитком рељефу извођена је руком, посебним ножевима.²⁵ Често је орнаментика бојена црвеном, плавом, зеленом, мрком и жутом бојом, да би шара дошла

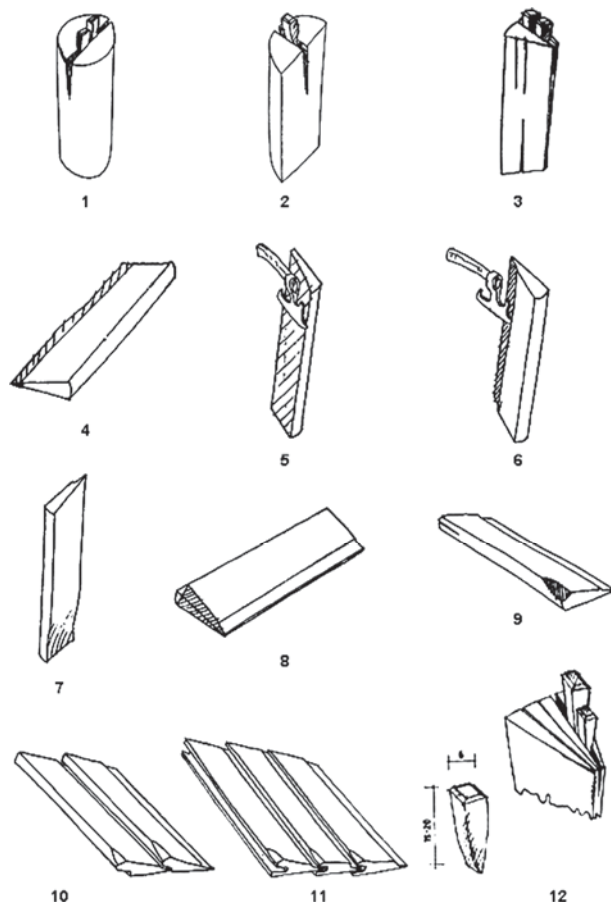

Поступци приликом израде шиндре, из књиге:
Р. Финдрик, „Прилози познавању кровних покривача од дрвене грађе у нашем народном градитељству”,
Рашка баштина 2, Краљево 1980, 217.

²⁵ Павловић, 1961: 75, У цркви у Миличиници пронађен је ручни дрвени струг (ренде) са заобљеним профилем који одговара тракастом профилу са венца у унутрашњости цркве.



до изражаја. Обојена орнаментика даје свежину тамним површинама дрвета. Мотиви као што су таласасте траке, меандар, и преплет различитог су порекла.²⁶ Имајући у виду услове под којима се уметност грађења црква брвнара развијала, дрводеље су се могле инспирисати различитим уметностима које су се развијале на нашем тлу: српском средњовековном црквеном уметношћу (првенствено моравска школа као нпр. мотив тордиране траке и преплета који је са камена пренет на дрво), источњачким мотивима са беговских кућа и џамија, црквама из Србије, Босне и Херцеговине, Македоније где наилазимо на индентичну обраду врата, затим војвођанским бароком, народном уметношћу коју је српски сељак носио у себи од најстаријих дана.



Врсте и подврсте крста и рељефних бордура на стећцима, из књиге:
Д. Милосављевић, *Осаћани – наслеђе генерацијској искуства*,
Ужице-Сребреница 2019, 275.



Врсте и подврсте рељефних бордура на стећцима, из књиге:
Д. Милосављевић, *Осаћани – наслеђе генерацијској искуства*,
Ужице-Сребреница 2019, 275.



Орнаментална декорација са стећака, из књиге:
Д. Милосављевић, *Осаћани – наслеђе генерацијској искуства*,
Ужице-Сребреница 2019, 276.

²⁶ Павловић, 1961: 75, Није чудо што на извесне сличне шаре наилазимо чак код Копта (лучни фризу у Лувру), у Скандинавији (сложеније стилизовани биљни преплети код врата), у Карелофинској (једноставнији чипкасти венци и геометријска стилизација обраде појединих архитектонских елемената), или код дрвених црква из Поткарпатске Русије и нама најближих суседних области Румуније и Хрватске.

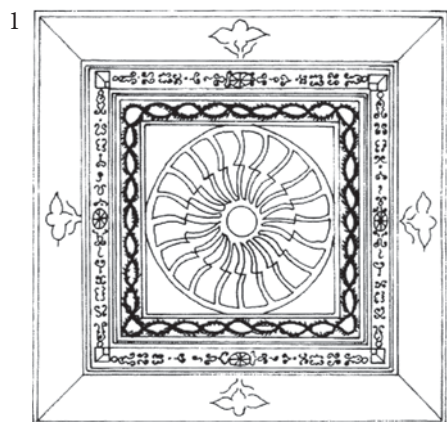

1. Розета са таванице текије, Мостар, из књиге: Д. Милосављевић, *Осаћански неимари*, Прибој 2000, 69.

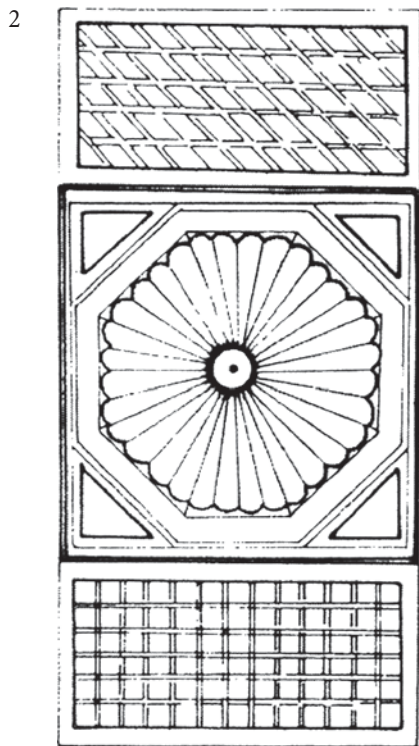

2. Розета са таванице градске куће, Сарајево, из књиге: Д. Милосављевић, *Осаћански неимари*, Прибој 2000, 69.

3. Орнаментални детаљи са северног портала цркве Св. Ђорђа, манастир Враћевшница, из књиге: Д. Милосављевић, *Осаћански неимари*, Прибој 2000, 77.



4. Детаљи надвратника са северног портала Амициног конака, Крагујевац, из књиге: Д. Милосављевић, *Осаћански неимари*, Прибој 2000, 78.

5. Стећак из Коњица, Херцеговина, из књиге: Д. Милосављевић, *Осаћани – наслеђе генерацијској уметности*, Ужице-Сребреница 2019, 249.



Црквени намештај, долапи, шкриње, налоњи, певнице, престоци столови рађени су од дрвета, и најједноставније су обликовани. По облику и шарама намештај је подсећао на средњовековни. Светлост је осим кроз мале прозоре, долазила и са свећа са свећњака и чирака, кандила, полијелеја и кола с већим бројем свећа. Полијелеји и кола обешена су о таваницу помоћу ланаца. Имају различит облик и од различитог су материјала. Усклађени су према величини цркве и саставни су део архитектуре.²⁷ Свећњаци су били камени, гвоздени и дрвени. Камени свећњаци су углавном били непомићни и постављени су симетрично испред олтара. Једноставне су обраде, округлог, четвртастог или вишеугаоног пресека. Дрвени свећњаци могли су бити непомићни, они имају нешто богатију обраду, резани су од једног ступца, док су они помични били изрезани од једног комада дрвета.

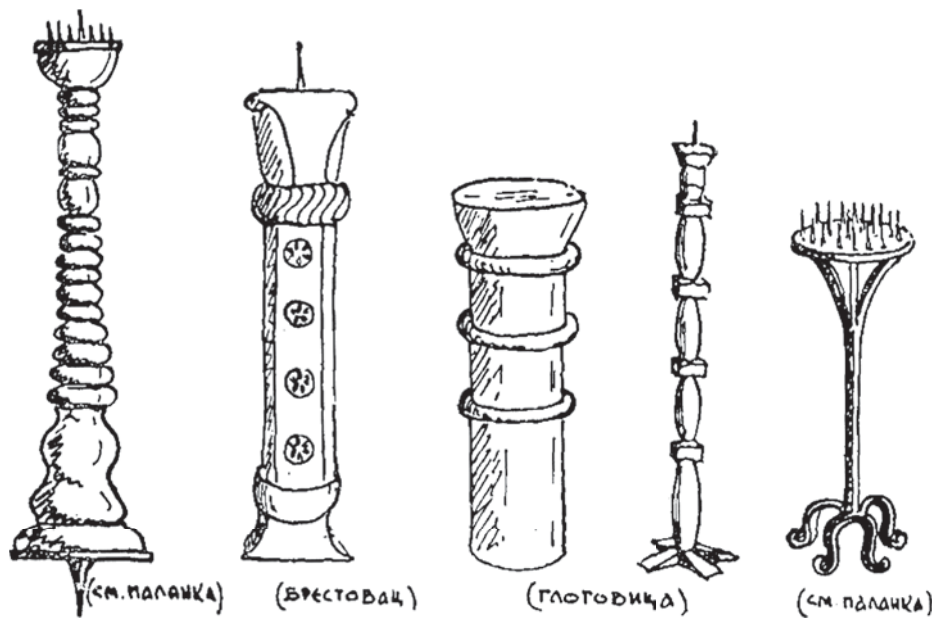

Дрвени, камени и гвоздени свећњаци из цркава брвнара, из књиге: Д. Ст. Павловић, „Цркве брвнаре у Србији”, Саопштења, књ. 5, Београд 1962, 78.

Часне трпезе рађене су од камена, углавном као четвртасте плоче на каменом или зиданом стубу, ретко на дрвеном. Стуб је четвороугаоног или вишеугаоног пресека, без посебне стопе. Крстионица, уколико је била од камена, могла је имати облик у виду пехара. Амвон је кружног облика од камена или опеке, са уклесаним стилизованим орнаментима, и именима дародаваца. Такође, постоје дрвени крстови постављени на средини иконостаса, над царским дверима и над самим иконостасом. Они су били обрађени резањем и шарањем, са насликаним

²⁷ Једно од најлепших кола је у цркви брвнари у Дубу.



Триод, написан „рукоју много грешнаго чрнорисца Диомидија”, у Студеници 1662. године. При дну је и запис Милована званог Самотурца Алексића, који је Триод откупио када су Турци разорили Студеницу 1806. године. Чувао се у цркви брвнари Св. Николе у Љутовници, а сада је у ризници манастира Студеница.

Цркве брвнаре углавном нису имале звона, већ само клепала.²⁹ По тумачењу Тихомира Ђорђевића „Турци су звоњење црквених звона сматрали саблазан за своју веру, и нигде их нису трпели”. У време Турског периода звона у Србији готово да није било, нити су се оглашавала. Тек после 1830. године, када кнез Милош успева да од Турака издејствује већу аутономију и поновну употребу звона, поред цркава се подижу звонаре.³⁰ Звона које народ није успео да сакрије, чекајући боља времена, Турци су скидали, односили и претапали у топове.³¹

Распећем Христовим или без њега. Крстови у челима кровних темена могу бити од дрвета, једноставније урађени, или од гвожђа, декоративнији и различитих облика.

Из цркава брвнара остале су сачуване богослужбене књиге које су штампане средином 18. века и касније. Оне су рађене на кожи, са брижљиво исписаним словима, и декоративно урађеним поглављима. Остали су сачувани и разни други црквени предмети. Имена приложника обично су уписивана са годином даривања. Вредни помена су и текстилни предмети који су набављани или поклањани од стране уметника – занатлија као што су пешкири, завесе, покрови везени и украшени на различите начине.

Цркве брвнаре представљају културне и духовне центре у којима су доношене важне одлуке, где су одржавани зборови и други скупови, подизани устанци и разне буне, слављени празници, литије, где су обављана крштења, венчања. Кнез Милош се трудио да у народу развије свест о вери и религиозности. Остао је упамћен као ктитор великог броја цркава, а даривао је и многе богослужбене предмете. Јоаким Вујић је хвалио спремност кнеза Милоша да подиже цркве и поистовећивао га је са великим српским средњовековним владарима и ктиторима.²⁸

²⁸ Вујић, 1986: 204.

²⁹ Руvaraц, 1905: 109, 157, 159, У првој половини 18. века, у кратком раздобљу аустријске окупације, осиромашено становништво једва да је понегде успевало да подигне скривена звона.

³⁰ Ђорђевић, 1929: 26, Иако су у време кнеза Милоша цркве слободно обнављане, па и нове подизане, тек је Хатишерифом из 1830. године, између осталог, поново дозвољена употреба звона. Откопавају се из скровишта или се лију нова, па се подижу на новосаграђене дрвене звонаре. Својом вертикалом скрећу пажњу на ове, још увек скромне црквене грађевине, док звуком не сметано позивају вернике на молитву.

³¹ Ђорђевић, 1929: 39-40.

Ђорђе Крстић, „Таковска црква 1881–1883”,
уље на платну кашираном на картон, 37,9 x 30,3 цм,
Народни музеј, Београд, инв. бр. НМ 665



Црква брвнара у Дубу, изглед са северозапада,
цртеж Сава Дерикоњића



Сви Осајичани имају неку урођену њежњу ка висинама и да они најјуледнији међу њима и они најскромнији желе да се исићу бар за ње-
даљ више од месџа на коме су. Ко не може нишића друћо он бар сања и
џрича о уздизању. И џа жеља за усћоном сваке врсџе и џо сваку цену, за
илузијом висине, не осџавља их никада, све до смрџи која је крај свих
жеља и за Осајичане, нека врсџа џоследњеј нарочићој усћона. Она
џрелази са сџаријих на млађе, од нарашџаја на нарашџаје...

Иво Андрић, Осајичани

Предео из Осата, из књиге: Д. Милосављевић,
Осаћани – наслеђе генерацијског искуства,
Ужице-Сребреница 2019, 48.





Осаћански неимари – градитељи цркава брвнара

Осат је област на крајњем истоку Босне и Херцеговине, између Вишеграда и Сребренице, на левој страни реке Дрине. Први пут се помиње у писаним документима у средњем веку у уговору између угарског краља Жигмунда и деспота Стефана Лазаревића 1426. године под именом „Ozach”.³² У средњем веку област је била позната као рударски крај са великим бројем рудника, у којима су претежно радили Саси.³³ Највероватније је да име потиче још од времена насељавања првих словенских народа на ово подручје, где су затекли остатке материјалне културе Римљана. Римљани су на овом подручју подизали винограде, и због тога се у народу усталило веровање да име области потиче од латинског назива „оцаг” – вино.

Срби су ову област почели масовније да насељавају после Косовске битке 1389. године. Градитељи деспота Стефана Лазаревића обнављали су и градили утврђења у долини реке Дрине ради заштите од Турака. Са собом су доносили искуство у грађењу.³⁴ Историјска сведочанства средњовековних правила зидарских позива као што су нпр. Светостефанска, Дечанска и Арханђеловска хрисовуља пружају сведочанства о томе како су градитељи градили, и на који начин су стицали знања и искуства.³⁵

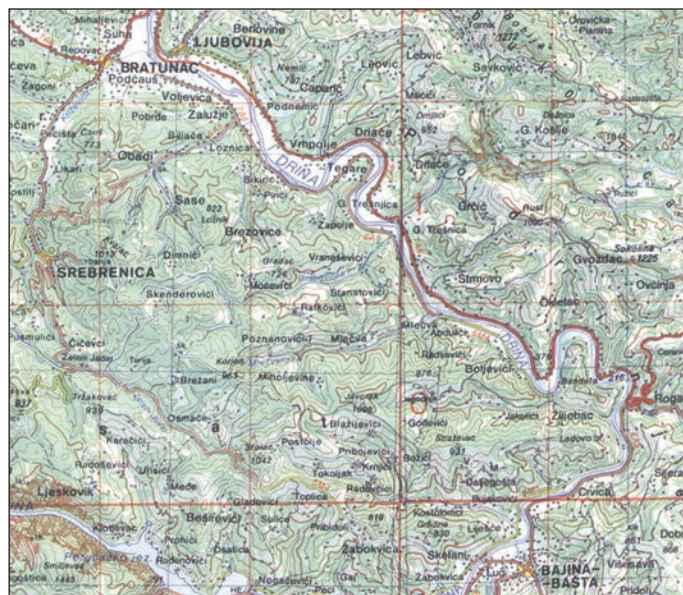

Карта области Осата, из књиге: Д. Милосављевић,
Осаћани – наслеђе генерацијског искуства,
Ужице-Сребреница 2019, 144.

³² Милосављевић, 2000: 33; Скарић, 1930: 10.

³³ Павловић, 1930: 351.

³⁴ Стојкановић, 2009: 68, На основу сачуваних историјских извора може се тврдити да је већина српских средњовековних грађевина били саграђена од дрвета. Византијски писац Прокопије у 6. веку пише да су куће Словена биле „бедне колибе разбацане далеко једна од друге”. Неретко су дворци и палате у средњовековној српској држави подизане од дрвета. Двор Стефана Немање, вероватно у Топлици, био је од дрвета и камена, окружен дрвеном оградом.

³⁵ Стојкановић, 2009: 68, Ови документи су сведочанство о статусу неимара, о њиховим обавезама и привилегијама које су уживали.



Неимарска дружина из Осата са архитектором Момиром Коруновићем у Чајничу, 1958. године, из књиге: Д. Милосављевић, *Осаћани – наслеђе генерацијској искусиња*, Ужице-Сребреница 2019, 148



Неимарска дружина Осаћана из Горњих Радијевића (Зарићи и Васићи), из књиге: Д. Милосављевић, *Осаћани – наслеђе генерацијској искусиња*, Ужице-Сребреница 2019, 145.

Многи путописци и учени људи остављали су податке о осаћанским неимарима.³⁶ Вук Караџић је о вештини градње Осаћанских неимара забележио да су сви Осаћани дрводеље, и да су врло добри људи.³⁷ О Осаћанима писао је и Милан Ђ. Милићевић. Он у књизи *Кнежевина Србија*, наводи да су Осаћани прелазили Дрину, да су градили куће по Шумадији и да су били једини мајстори у Србији.³⁸ Стојан Новаковић писао је како су Осаћани мајстори који су градили куће дашчаре и шиндралије са високим стрмим крововима.³⁹ Значајан извор за проучавање осаћанског неимарства је Протокол Војводе Карађорђа Петровића, вођен током Првог српског устанка од фебруара 1812. до маја 1813. године. Из Потокола сазнајемо да је војвода канцеларија тражила неимаре из Осата од војвода Ужичке и Соколске нахије, Кара Марка⁴⁰ и Петра Васића.⁴¹ Сваког пролећа осаћански неимари

³⁶ У народу се под „неимар” мисли на зидара, а под „дунђер” мисли се на дрводељу.

³⁷ Караџић, 1935: 469, 589.

³⁸ Милићевић, 1876: 566.

³⁹ Новаковић, 1965: 103.

⁴⁰ Милосављевић, 2000: 46, Кара Марко, изузетна личност, из Грујичића, по занимању је био ковач, познат је био по свом јунаштву и као учесник Првог српског устанка и као заштитник сиромаша

⁴¹ Милосављевић, 2000: 37.



Неимарска дружина Осаћана на раду у Орашцу 1940. године, из књиге: Д. Милосављевић, *Осаћани – наслеђе генерацијској искуства*, Ужице-Сребреница 2019, 155.

прелазили су Дрину скелама код Љубовије, Вишеграда и Зворника у потрази за пословима.⁴² Централно место њиховог окупљања у Србији било је Ваљево.⁴³ За Осаћане неимарски позив је био више од занимања. На наше просторе донели су новине у конструктивном и декоративном смислу. Градили су сакралне и световне објекте, али оно по чему су остали познати су цркве брвнаре. Ретко су остављали своје потписе, због чега су имена градитеља углавном остала анонимна.⁴⁴

Делове мобилијара, крстове, свећњаке, полијелеје радили су у зимском периоду у Осагу, и с пролећа су их на коњима преносили у објекат за који су их направили. Током зиме, на славама и другим окупљањима разговарали су о предходној сезони. Највећа част за породицу била је када би тетка дошла да посети тек рођено дете у породици. Она је новорођеном детету даривала шарену торбу са дунђерским алатом за буду-

ћи одлазак на рад.⁴⁵ Славили су Св. Тому, заштитника дрводеља. На надгробним споменицима Осаћана уклесани су неимарски алати којима су се користили током грађења.

За склапање послова био је задужен мајстор-баша, главна личност у дружини.⁴⁶ Забележено је да су у време кнеза Милоша плате радника биле мале, и да је он учествовао у одабиру неимарских дружина. Лично је познавао најбоље мајсторе из Осага, као нпр. чланове породице Гођевци.⁴⁷ Имао је утицај на насељавање осаћанских породица у Србији. Насељавање Осаћана настављено је кроз цео 19. и током прве половине 20. века.⁴⁸ Временом су почели да подучавају домаће становништво, које је самостално градило и обнављало објекте, првенствено

⁴² Милосављевић, 2000: 43, Податак турског Ђумрукције код Љубовије, који је једног пролећа средином 19. века превезао у Србију 700 неимара по имену Јован, осим других имена.

⁴³ Милосављевић, 2000: 11; Карановић, 1930: 146.

⁴⁴ Милосављевић, 2000: 11, Патријархална култура из које су поникли није у први план стављала појединце, већ првенствено колектив, коме су сви без изузетка служили: и они који су остајали код куће у Осагу, као и они који су били на радовима широм Србије.

⁴⁵ Карановић, 1930: 145.

⁴⁶ Милосављевић, 2000: 41.

⁴⁷ Ђорђевић, 1925: 47; Костић, 2022: 265.

⁴⁸ Милосављевић, 2000: 75.



оне сеоске.⁴⁹ Осаћани су на рад одлазили између Благовести (7. април) и Ђурђевдана (6. мај), а враћали су се између Митровдана (8. новембар) и Аранђеловдана (21. новембар). На пут су кретали увек у недељу. Само су малобројни остајали преко зиме у Србији, уколико су зиме биле благе и дозвољавале грађење, или ако су грађени јавни објекти чије је завршавање било везано роковима.⁵⁰ Најчвршћим уговором сматрали су задату реч, која је била чвршћа од било каквог писаног уговора. Завршени објекти били су гаранција за нове послове. За кратко време, неколико деценије, осаћански неимари су иза себе оставили на стотине сакралних и световних објеката широм Србије. За израду објеката користили су алате које су сами правили. Изгледом и техничком особинама алат је био идентичан алату који је коришћен на простору Балкана током 18. века. Сличан алат видимо у Европи у 16. и 17. веку.⁵¹

Алати осаћанских неимара могу се поделити у четири групе: за обраду дрвета, обраду камена, зидање, и за меревање. Најчешће су употребљавали секиру за грубо тесање грађе, тестеру (различите финоће) за сечење и урезивање грађе, просек за жлебљење дирека и греда тј. за израду удубљења у дрвеним елементима, брадву за цепање шиндре или клиса тј. за израду кровног покривача, кесер за сечење дрвета и прикивање ексе-ра, васер-вагу (либела) за одређивање равне површине, чекић за тесање камена, мацола-чекић, раван са обе стране, шпичево за тесање камена, ванглу и мистрију за малтерисање, пердашицу за равнање малтера, разна длета и рендиће ручне израде за израду удубљења и спојева, и украшавање дрвених површина. За меревање површина имали су посебан систем мера. У ту сврху користили су штап са мерама, ђунију за конструисање



Лево: Символи заната мајстора Михаила Петровића из цркве у Криваји под Цером, 1791. године, из књиге: Д. Милосављевић, *Осаћани – наслеђе генерацијског искуства*, Ужице-Сребреница 2019, 209.

Десно: Споменик Сретену М. Стевановићу, гробље у Черговишту, Горачићи – Гуча, из књиге: Д. Милосављевић, *Осаћани – наслеђе генерацијског искуства*, Ужице-Сребреница 2019, 208.

⁴⁹ Филиповић, 1960: 59; Петровић, 1949: 26.

⁵⁰ Милосављевић, 2000: 42.

⁵¹ Кузовић, Стојнић, 2013: 82, У Централној и Западној Европи је од почетка 18. века постојала традиција серијске производње алата за потребе грађења, док на Балкану није постојала развијена серијска производња градитељских алата.



Столарско-бачварски алат Љубинка Савића из Бољевића, крај 19. века, из књиге: Д. Милосављевић, *Осаћани – наслеђе генерацијској искуства*, Ужице-Сребреница 2019, 317.



Алат неимара Пера Ивановића из Факовића, 19. век, из књиге: Д. Милосављевић, *Осаћани – наслеђе генерацијској искуства*, Ужице-Сребреница 2019, 314.

правог угла, макару и висак, за одређивање вертикале, канап за обележавање правца на дрвеној грађи или те-мељу...⁵²

Једна од специфичности осаћанских неимара је и језик којим су се служили. Многи историчари, етнолози и лингвисти су у својим истраживањима показали интересовање за тајни језик Осаћана. Језик Осаћана назива се „Баналачки” или „Дунђерски”, а Осаћани га зову „Бањачки”. Већина истраживача сматра да су створили и неговали тајни језик из практичних разлога, да их домаћини код којих су радили не би разумели у одређеним приликама. Према сачуваним писаним изворима, тајни језик им је остао од заштитника Св. апостола Томе. Истраживачи су сагласни да овај језик нема сличности ни са једним словенским језиком, али се виде утицаји грчког и албанског.

⁵² Кузовић, Стојнић, 2013: 72.

Црква брвнара Св Ђорђа, Таково
(цртеж Сава Дерикоњића), из књиге:
Н. Радосављевић, *Православна црква
у Београдском њашалуку 1766–1831*,
Београд 2007, 375.





Цркве брвнаре на територији општине Горњи Милановац

Територија општине Горњи Милановац припадала је средњовековној жупи Брусница.⁵³ После пада под турску власт овај крај је ушао у састав нахија Морава и Рудник.⁵⁴ У *Турским њојисима* забележени су приходи становника у селима и градовима, али нема помена о постојању црквених грађевина. Међутим, у пописима се често помињу свештеници, што упућује да су у местима које пописи бележе постојале цркве. Свештена лица су иначе имала значајну улогу за време Првог и Другог српског устанка, а многи од њих су били и активни учесници истих.⁵⁵

За време аустријске окупације (1717–1739) почиње интензивније насељавање, и долази до побољшања.⁵⁶ Руднички кадилук је претворен у Руднички дистрикт. Овај период није дуго трајао, али је развитак који је овим периодом започео, настављен је и под обновљеном турском влашћу.⁵⁷ Крајем 1718. године, приликом разграничења са Турском и увођењем нове администрације извршен је попис насеља и становништва по коме је у Рудничкој нахији било је 38 насеља.⁵⁸ Кнез Милош је наредио окружним и среским старешинама, да са надлежним протојерејима изврше попис имовине свих цркава и манастира у окружјима (крушевачки, алексиначки, чачански, руднички...). Пописивачи су наводили, за сваку цркву који су пописали, где се налази, ко и када ју је саградио, од каквог је материјала саграђен и у каквом је стању. Попис је обављен крајем лета и почетком јесени 1836. године.⁵⁹ Из *Појиса о стању цркава у Окружју рудничком из 1836. године*, сазнајемо да су прве цркве брвнаре у таковском крају саграђене у Брезни 1796. године, Бољковцима 1797. године, Љутовници 1809. године и Прањанима 1827. године, док је у *Извештај Митрополије београдске око 1735. године* забележено да су прве цркве брвнаре у таковском крају подигнуте у Такову и Прањанима 1724. године и Лозњу 1733. године.

Требало би узети у обзир да пописивачи понекад нису водили рачуна о томе да ли се ради о датуму почетка зидања (обнове), завршетку радова или о датуму освећења цркве, па су датуми могли да се и за по неколико година разликују. Бележили су оно што им је на лицу места речено. Међутим, упоређењем са другим документима могуће је утврдити о ком датуму је реч.

⁵³ Андрејић, 2014: 111-113.

⁵⁴ Андрејић, 2018: 58.

⁵⁵ Радосављевић, 2007: 395.

⁵⁶ Филиповић, 1960: 109.

⁵⁷ Филиповић, 1960: 106.

⁵⁸ Филиповић, 1960: 106.

⁵⁹ Чува се у Архиву српске православне цркве.



Писмо упућено кнезу Милошу, 6. април 1837. године, Крагујевац, Архив српске православне цркве, Београд

Јован Мишковић, у књизи *Ојис Рудничкој округи* и Феликс Каниц у књизи *Србија, земља и сѣановнииѣво* помињу постојање цркава и наводе постојање неколико цркава брвнара у таковском крају. Тихомир Ђорђевић наводи податак да су после Пожаревачког мира 1718. године у таковском крају постојале само цркве у Прањанима, Лозњу и Такову. Миленко С. Филиповић је пишући о таковским селима навео постојање цркава брвнара у појединим селима таковског краја. Драгоцене податке о постојању цркава брвнара на таковском подручју пружају до скоро сачувани *Лейојисци* цркава брвнара у Такову, Љутовници, Бољковцима... Захваљујући свештеницима Станојлу Ковачевићу из Такова и Миломиру Андрићу из Прањана, који су сакупљали податке о прошлости цркава таковског краја, сачувани су подаци да су у селима Накучани и Прањани цркве брвнаре подигнуте 1720. године, а у Такову 1724. године.⁶⁰

⁶⁰ До сада једини помен о постојању цркве брвнаре у селу Накучани.



Цркве брвнаре на територији општне Горњи Милановац у току свог дугогодишњег постојања нису добиле одговарајућу публикацију, нити засебну студију, која би се бавила неким за њу везаним проблемима. Научној обради, препреку је представљало недовољно сачуване архивске грађе, мали број сачуваих записа. Број цркава брвнара које су постојале на територији општине Горњи Милановац могуће је делимично реконструисати. Истраживањима која су вршена у периоду од 2015. године до 2021. године утврђено је, да је на територији општине Горњи Милановац било изграђено 23 цркаве брвнаре.

Овде ћемо набројати и описати по азбучном реду места тј. села у коме су саграђене, оне које су остале сачуване до данас на територији општине Горњи Милановац, као и оне које су некада постојале, или су остале сачуване кроз народно предање. Због тешких и несигурних времена у којима су настајале, често су у току ноћи расклапане и премештане на сигурнију локацију. То отежава да се утврди да ли је и где нека од цркава брвнара постојала. На темељима или местима некадашњих цркава брвнара подизане су нове, а неке су временом промениле облик, затварани су дрвени тремови, прекриване су другим материјалима који су умањили њихову аутентичну форму. На територији општине Горњи Милановац сачуване су до данас четири цркве брвнаре: у селима Такову, Љутовници, Прањанима и Коштунићима, и помени у различитим изворима о онима које данас више не постоје (у селу Мајдан, Брезна, Теочин, Лозањ, Горњи Милановац, Брусница, Бољковци...). Сачувани иконостаси у њима представљају аутентичне целине из времена подизања, док покретни фонд икона и сачуваних богослужбених предмета сведочи о животу цркве. Евидентирана је и црква брвнара Св. апостола Томе изграђена у градском језгру. Иначе је редак случај да црква брвнара буде изграђена у граду. Истарживањем и евидентирањем цркава брвнара као споменика из наше прошлости, омогућено је да се оне сагледају у светлу духовне, културне и просветне улоге, и да етнографске и уметничке вредности буду препознатљиве научној и широј јавности. Оне сведоче о културно-историјској слици Горњег Милановца у прошлости, садашњости и будућности.

Занимљиво је да је један број осаћанских неимара и њихових породица насељаван је у 3. и 4. деценији 19. века у села око Такова и Горњег Милановца, где су касније настављали рад на сакралним и профаним објектима.⁶¹ Данас се место на коме су били насељени Осаћани, на путу Горњи Милановац-Прањани, у селу Бершићи, који образује велике кривине, а које подсећају на серпентине назива „Осаћанске кривине или завојнице”.⁶²

⁶¹ Филиповић, 1960: 59-61.

⁶² Перишић, 2002: 107; Гачић, 2001: 77.

Цркве брвнаре на територији општине Горњи Милановац

Цркве брвнаре које су сачуване

- **Коштунићи** – у сред старог гробља, на падини брега, налази се црква брвнара – капела посвећена Светој Петки. Датира из прве половине 19. века.
- **Прањани** – црква брвнара посвећена Вознесењу Христовом подигнута је 1827. године, на месту старије цркве Св. Николе.
- **Таково** – црква брвнара Св. Ђорђа саграђена је 1795. године на месту цркве брвнаре из 1724. године.
- **Љутовница** – црква брвнара Св. Николе првобитно посвећена Светом архистратигу Михаилу саграђена је 1809. године у време Карађорђа, а заслугом јереја Јована Вулиновића Томића из Љутовнице.



Цркве брвнаре које су некада постојале

- **Бољковци** – црква брвнара саграђена 1797. године, била је посвећена св. Николи. Налазила се у сред села под брдом на врло ружном месту, саградили су је парохијани села Бољковци.
- **Брусница** – на простору данашње цркве почетком 19. века саграђена је црквица-капела од дрвета. Саградио ју је Јован Обреновић.
- **Врнчани** – У Варошком Пољу била је саграђена дрвена црква. На месту где је била дрвена црква остао је да стоји камени стуб који је са часном трпезом чинио целину у олтару дрвене цркве.
- **Деспотовица/Горњи Милановац** – црквица брвана Св. апостола Томе саграђена је 1858. године. Требало је да служи народу док се не сагради нова црква.
- **Лозањ** – на месту Црквине 1732/33. године била је саграђена дрвена црква посвећена св. Николи.
- **Мајдан** – црква брвнара се први пут помиње 1815. године када је Ђаја паша уочи битке на Љубићу пролазио кроз Мајдан на путу за Чачак. Јован Мишковић помиње цркву „на десној обали Краснојевачке реке на 5 минута од састава са Мајданском реком”, да је дрвена и да се налази на лепом месту.
- **Накучани** – 1720. године била је подигнута црква брвнара.
- **Прањани** – на месту цркве брвнаре посвећене Вазнесењу Христовом, постојала је црква брвнара посвећена Св. Николи. Саграђена је 1724. године.
- **Синошевићи** – У *Успоменама од јојиа Сшанојла Ковачевића* остало је забележено да је у селу постојала дрвена црква.
- **Таково** – црква брвнара је била подигнута 1724. године. Први свештеник при овој цркви био Војин Радуловић.
- **Савинац** – обнова цркве Св. Саве је завршена 1860. године, и састојала се од доградње дрвене припрате, поправки неких елемената у самој цркви, и изградњи нове дрвене звонаре. Градитељске послове водио је Настас Ђорђевић.
- **Дренова** – Горња и Средња Дренова се помињу у *Попису из 1528. године*, где је записано име попе Никола, што би значило да је ту постојала црква, највероватније дрвена.



Цркве брвнаре које су постојале према народном предању

- **Бершићи** – на потесу Црквине постојала је дрвена црква и маџарско гробље.
- **Велереч** – на Гробницама се некада налазила црква и старо гробље.
- **Доњи Бранетићи** – народ је овде саградио цркву од дрвета, а Јован Мишковић је забележио да се у атару села налазе остаци старе цркве, која је славила светог Јована.
- **Озрем** – црква брвнара постојала је на Јовању.
- **Ручићи** – у атару села, у месту Батињевац била је чесма и дрвена црква.
- **Семедраж** – на Ровинама била је црква брвнара која се звала „Љесковица”.
- **Теочин** – на потесу Ђелије постојала је црква брвнара из 1773. године.
- **Трудељ** – на локалитету Ђелије постојала је дрвена црква.





Бершићи

Село Бершићи се првобитно налазило у шуми испод брда Галич. Кроз село теку речице Дичина, Озремица и Ријека. Око 1880. године почело је насељавање народа у поље поред реке Дичине. Село је веома раштркано. У ово село доселили су се Осаћани из Босне, који су остали познати као градитељи црква брвнара. Остало је забележено да су долазили у Србију половином 18. века, и да су касније остајали у Србији на имањима која су заузимали.⁶³ По Осаћанима који су се доселили у Бершиће, у део села где су велике кривине, назива се Осаћанске кривине. У Ријеци се налази Порта где је Запис на липи. Ту се састају мештани села када су Тројице. На потесу Западама, према селу Лочевци, налази се место Црквина. Према народном предању на овом месту постојала је црква и „маџарско гробље”.⁶⁴ На постојање цркве, указује помињање „попа”, сина Живка. На гробљу је остала сачувана плоча на којој је велики крст, на коме је био „љељен”, што према народном веровању значи да је ту поп погинуо од јелена.⁶⁵



Надгробна плоча кнеза Васа Поповића на фасади цркве Св. Димитрија у Брезни. Посмртни остаци Васа Поповића положени су у темељ цркве Светог Димитрија у Брезни 1833. године. Плоча се првобитно налазила у порти старе Саборне цркве у Београду, где је кнез Васа Поповић уз почасту сахрањен 1832. године.⁶⁶ Васа Поповић (1777–1832) родом из Бершића, био је брат од ујака кнегиње Љубице и истакнута личност у време владавине кнеза Милоша, његов велики пријатељ, учесник на договору у Такову 1815, а од 1819. године главни кнез Пожешке нахије. Према народном предању у Бершиће је дошао из Босне, тачније из Осата где је имао чардак.⁶⁷

⁶³ Перишић, 2002: 107, Као посебна насеобина било им је брдо са десне стране реке Дичине према Галичу.

⁶⁴ Андрејевић, 2018: 59; Филиповић, 1997: 185.

⁶⁵ Филиповић, 1960: 185.

⁶⁶ Вујовић, 1981: 8.

⁶⁷ Милићевић, 1979: 554-557; Филиповић, 1997: 186.

Псалтир попа Јована,
црква Св. Николе, Бољковци





Бољковци

Село Бољковци смештено је у долини бољковачке реке. Граничи се са севера селима Лалинци и Штавицом, са истока Угриновцима и Кривом Реком, са југа Ручићима, са запада Горњим Бранетићима.⁶⁸ Са југозападне стране села пролази главни планински венац који од Рудника иде на запад.⁶⁹ Село је разбијеног типа, и има 4 засеока: Чвортановац, Проструга, Ракитовац и Буковача. У средини села, у речној долини, смештено је насеље са школом, црквом, механом, дућанима и кућама.

Јован Мишковић у књизи *Ојис Рудничкој округи* не помиње порекло назива села, као ни истраживачи Качера, Милоје Т. Ракић и Јеремија Павловић.⁷⁰ Међутим, Живко Перишић у књизи *Време именов зајамћено: рудничко-џаковски крај*, наводи народну причу по којој су момци из овог, били бољи од момака из других села, и да је свака кућа имала ковача тј. КОВЦА што је довело до имена села.⁷¹ Најраније помињање села је у трећој деценији 16. века, тачније 1523. године, када се село помиње као Бојковце, у нахији Островица.⁷² У *Појисима Смедеревској санџака из 1540, 1559/60. и 1572. године* нема помена овог села.⁷³

Остало је сачувано народно предање према коме је у селу, у Прострузи, близу „маџарског гробља” постојала црква. На том месту мештани су изоравали црквене предмете.⁷⁴ Јеремија Павловић у књизи Качер и Качерци, наводи да су се уз рушевине некадашњег манастира, почетком 20. века, налазиле плоче од „калуђерског гробља”.⁷⁵ У Географској енциклопедији насеља Србије налази се занимљив податак да Бољковци спадају у стара села настала по предању, на делу венца Поструге, где је постојало старо насеље и црква.⁷⁶

У *Извештају Ваљевске епископије око 1735. године*, село Бољковци забележено је са 16 кућа, али нема помена о постојању цркве брвнаре у селу.⁷⁷ На основу тога закључујемо да је црква брвнара саграђена после 20.

⁶⁸ Мишковић, 2007: 187.

⁶⁹ Ракић, 1905: 831.

⁷⁰ Ракић, 1905: 735-859; Павловић, 1928.

⁷¹ Перишић, 2002: 17; Аксентијевић, 2014: 135, Ово предање би требало узети са опрезом, јер се јавља крајем XX века. Највероватније да је ову причу сковао домишљати Бољковчанин...

⁷² Аличић, 1985: 14; Аличић, 1984: 477.

⁷³ Аксентијевић, 2014: 135.

⁷⁴ Ракић, 1905: 832.

⁷⁵ Павловић, 1928: 9-10.

⁷⁶ Географска енциклопедија насеља Србије, књ. I, Београд 2001, 474.

⁷⁷ Руварац, 1905: 202; Радосављевић, 1997: 44.



фебруара 1736. године, јер се не наводи међу црквама Рудничког дистрикта, тј. међу 32 цркве Ваљевске епархије.⁷⁸ Према подацима из *Пописа цркава и манастира у Окружју рудничком из 1836. године*, који се чува у Архиву српске православне цркве, забележено је, да је у селу Бољковци постојала црква брвнара саграђена 1797. године, посвећена Св. Николи. Налазила се у сред села под брдом на врло ружном месту, и имала је неуредну тесну порту. Саградили су је парохијани села Бољковци. Такође, забележено је да је била саграђена од дрвета и да је у време пописа била у „рђавом стању”. Остао је сачуван и попис црквеног инвентара: трапезни крст, две рипиде, 2 чирака, кадионица, 8 кандила, 1 звонце, 1 петохлебница, 5 икона, 1 полијелеј, двери, 1 путир, 1 дискос, 1 велики гвоздени чирак, 12 апостолских икона, 1 звездаца... Од црквених одежди: 1 антиминс, 3 престолна чаршава, 2 фелона, 1 стихар, 3 епитрахиља, 1 нарукнице, 1 појас, 1 канице, 1 ваздух, 2 дарка, 3 ђачка стихара; од црквених књига: Јеванђеље, Службеник, Апостол, Осмогласник на мало коло, Празнични минеј, Обштак, Триод, Пентикостар, 1 велики Требник, 1 Благопотребнопрожение; 1 звоно...⁷⁹



Попис цркава и манастира у Окружју рудничком из 1836. године, Архив српске православне цркве, Београд

⁷⁸ Руварац, 1905: 154-204.

⁷⁹ Попис цркава и манастира у Окружју рудничком из 1836. године, Архив српске православне цркве; Радосављевић, 2007: 374; Ђокић, Стевић, 2008: 227.



Да је на месту зидане бољковачке цркве постојала црква брвнара сведочи и црквена књига, псалтир, у којој је написано име попа Јована и 1775. година, као и икона из тог времена, а која се налази у олтару ново саграђене цркве.⁸⁰ Изградња нове цркве на месту цркве брвнаре започела је 1838. године и трајала је све до 1843. године. Нова црква посвећена је Св. Николи, баш као и црква брвнара. Иконостас из цркве брвнаре пренет је највероватније у цркву брвнару Св. Николе у Љутовници,⁸¹ где се и данас чувају делови овог иконостаса. Иконостас је осликао Никола Апостоловић. Као сведочанство да је Апостоловићев иконостас красио цркву брвнару у Бољковцима остала је сачувана икона Богородица са малим Христом.⁸² Она се чува у новој зиданој цркви у Бољковцима, а била је део Апостоловићевог иконостаса. Највероватније је да је црква брвнара после изградње нове зидане цркве пренета на гробље у Горњем Милановцу, и служила је као капела све док није саграђена нова.⁸³



Псалтир попа Јована,
црква Св. Николе, Бољковци

⁸⁰ Гачић, 2001: 160.

⁸¹ *Лейојис цркве бољковачке*; Р. Гачић, 2001: 162.

⁸² Више о икони Богородица са малим Христом, рад Николе Апостоловића у делу који се односи на цркву брвнару Св. Николе у Љутовници.

⁸³ *Лейојис цркве бољковачке*; Р. Гачић, 2001: 160; Ово би требало узети са резервом, јер постоји могућност да је црква брвнара Св. апостоле Томе, која је била изграђена у мају 1858. године у вароши Деспотовица (Горњи Милановац), пренета на милановачко гробље.



Часна трпеза, најважнији је део олтарског у коме се врши Евхаристија с честицом мошти која се приликом освећења храма ставља испод или у њу. У средишњем делу плоче видимо усек кружног облика у коју су положене честице мошти светитеља, црква брвнара Св. Ђорђа, Брезна



Брезна

Село Брезна налази се 20-ак км западно од Горњег Милановца. Припада типу развијених и старијих насеља таковског краја.⁸⁴ Некада је у атару овог села било много дрвећа-брезе, по чему је и село добило име.⁸⁵ Средишњи део насеља, смештен у долини брезанске реке, назива се Варошица и важно је административно, привредно и црквено средиште села. Због свог положаја, историјских околности, као и због саобраћајних путева, Брезна је била седиште неколико околних села: Бершићи, Леушићи, Теочин, Лозањ, Коштунићи, Брајићи и Срезојевци. На основу сачуваних извора сазнајемо да је Варошица формирана током 30-тих година 19. века и да је свој процват доживела у другој половини 19. века, након добијања аутономије, у време када се Кнежевина Србија нагло развила.⁸⁶ У историјским документима, забележено је да је село 1820. године имало 23 куће са 30 неожењених и 57 арачких глава, док је 1833. године имало 36 кућа са 37 ожењених и 82 арачке главе.⁸⁷

Црква брвнара се налазила на месту званом „Ломни поток”, у шумовитом крају, под Висом или Рујевином.⁸⁸ Из *Пойиса црква и манастира у Окружју рудничком из 1836. године* сазнајемо да је била је посвећена Св. Ђорђу.⁸⁹ Према народном предању из Брезне је у току ноћи пренета у суседно село Теочин.⁹⁰ Из Теочина је пренета у село Лозањ, па опет у Брезну у „Ломин поток”, где се и данас чувају њени остаци.⁹¹ Делови црквеног мобилијара чувају се у зиданој цркви Св. Димитрија у Брезни.⁹² Сачувано је и Јеванђеље из 1751. године, у коме је запис јереја Остоје из 1773. године: **Да се зна каъ бистъ ѿстоя нерен мца септврия днь и АѢОГ** (1773)⁹³, као и јереја Василија

⁸⁴ Пантелић, 1948: 11-12, 26.

⁸⁵ Мишковић, 2007: 137, Бреза је врста дрвета.

⁸⁶ Вујовић, 1981: 7.

⁸⁷ Филиповић, 1960: 180-185.

⁸⁸ Милосављевић, 2000: 98; Павловић, 1962: 121; Павловић, 1981: 215, 218-219; Вујовић, 1981: 5-12; Станић, 1979: 27; Станић, 1989: 61.

⁸⁹ У досадашњој литератури се наводи да је црква брвнара у селу Брезни била посвећена Св. Димирију. Увидом у *Пойис из 1836. године* који се чува у Архиву српске православне цркве, утврђено је да је црква брвнара у селу Брезна била посвећена Св. Ђорђу.

⁹⁰ Павловић, 1981: 215; Милосављевић, 1994: 73.

⁹¹ Филиповић, 1960: 180; Вујовић, 1981: 7-8, У немирним временима крајем 18. века или у току Првог српског устанка, брвнара је премештена на садашње место, које се зове „Ломни поток”; Недељковић, 2007: 374, Црква брвнара постојала је у Теочину 1773. године, али је она касније премештена у Брезну.

⁹² Крајем 30-тих година 19. века добило нову од камена сазидану цркву, брвнара је остала поред нове цркве, као светиња и сведочанство историјске прошлости.

⁹³ Павловић, 1956: 215.



Попис цркава и манастира у Окружју рудничком из 1836. године, Архив српске православне цркве, Београд

Ломовића и Веселина-пароха теочинских из 1817. године, када је била велика глад и ока жита износила „на чаршији 37 пара а цена књизи гроша 12”...

Црква брвнара Св. Ђорђа одолевала је зубу времена све до 60-тих 20. века, када је због дотрајалости грађе и људске немарности заувек изгубљена.⁹⁴ На основу описа који су истраживачи оставили, сачуваних фотографија, као и на основу *Пописа цркава и манастира у Окружју рудничком из 1836. године*, знамо како је изгледала. Када је саграђена нова зидана црква Св. Димитрија, у њу су пренете престоне иконе из цркве брвнаре.⁹⁵ Добросав Ст. Павловић наводи да су током 1951. године изнад западних врата цркве брвнаре, у надратном орнаменту били видљиви остаци натписа који помиње 1814. или 1817. годину. Претпостављамо да се натпис са овом годином могао односити на време изградње или, можда обнове цркве.⁹⁶ Историјске прилике у Србији након Другог српског устанка, навеле су Павловића да 1817. годину узме као могуће време градње брвнаре.⁹⁷

Црква брвнара је у време када ју је видео Добросав Ст. Павловић била у великој мери оштећена и претила јој је опасност да потпуно пропадне.⁹⁸ Западни део је био уништен, шиндра је била сатрулила, свод је пропао, а хор и трем од 1946. године нису постојали. На олтарској прегради није било икона. Грађа је међутим, била здрава, као и кровна конструкција и зидови од брвана.⁹⁹ Око цркве је било гробље, које је након Првог светског рата било напуштено. Међу гробовима је гроб Василија Поповића, управитеља Пожешке нахије и кнеза Танаска Михаиловић из Бершића.¹⁰⁰ На месту где је била црква брвнара Св. Ђорђа, остао је само камени стуб са плочом, тј. део часне трпезе из олтарског простора.¹⁰¹

⁹⁴ *Таковске новине*, 23. септембар 1971. године.

⁹⁵ Павловић, 1956: 218.

⁹⁶ Милосављевић, 1994: 73.

⁹⁷ Станић, 1979: 27, Овакво датовање прихватили су сви који су се касније бавили истраживањима ове брвнаре; Вујовић, 1981: 9.

⁹⁸ Павловић, 1956: 219.

⁹⁹ Павловић, 1956: 219.

¹⁰⁰ Филиповић, 1960: 180.

¹⁰¹ Милосављевић, 2000: 73.



Црква брвнара Св. Ђорђа, Брезна, из књиге: Д. Ст. Павловић, „Цркве брвнаре у Србији”, *Саопштења V*, Београд 1962, 35.

Црква брвнара Св. Ђорђа, Брезна, апсида источна страна, из књиге: Д. Ст. Павловић, „Цркве брвнаре”, у: *Археолошки сјоменици и налазишта у Србији, Централна Србија, 2*, Београд 1956, 218.



НЕСТАЈА ГРАЂА БРЕЗАНСКЕ ЦРКВЕ БРВНАРЕ

Црквица брвнара у Брезни, која је била склона паду, пре годину дана расточена је и грађа сложена и обезбеђена с намером да се реставрира чим се за то обезбеде средства. Црква је била стављена под заштиту државе.

Грађа је, међутим, нестала у току овог лета. Зна се само да је дошао један камион и однео грађу, а куда, остало је непознато.

Црквица је подигнута у 18. веку у Теочину без турског одобрења. Турци су имали намеру да је запале па су је Срби за једну ноћ пренели у брезански поток, који је у то време био обрастао густом шумом.

Врата, црква брвнара Св. Ђорђа, Брезна, из књиге: Д. Ст. Павловић, „Цркве брвнаре”, у: *Археолошки сјоменици и налазишта у Србији, Централна Србија, 2*, Београд 1956, 218.

Нестала грађа Брезанске цркве брвнаре, *Талковске новине*, 23. септембар 1971. године



Из писма које је кнезу Милошу упутио капетан црногорски Петроније Андрејевић 16. августа 1836. године сазнајемо да је на Господњи дан у Брезни, Петроније Андрејевић изашао до цркве у Брезни и да је сазвао кметове и остали народ да би их обавестио да ће на пролеће почети градња цркве. То говори да је 1836. године у Брезни постојала црква.¹⁰² Такође, из другог писма које је Његовој светости 28. маја 1837. године из Бруснице упутио Петроније Андрејевић сазнајемо како је по вољи кнеза Милоша кости Васа Поповића сахранио код брезанске цркве уз присуство господина Атанацка и Петра Поповића. Сахрани су присуствовали и прота бруснички Тома Миловановић са још шест свештеника. Такође, у истом писму се наводи како је стару брезанску цркву са старог места преместио далеко 10 аршина да се у њој обавља служба док се нова не сагради, и да је новој цркви истог дана (24. маја 1837. године) темељ поставио сам.¹⁰³

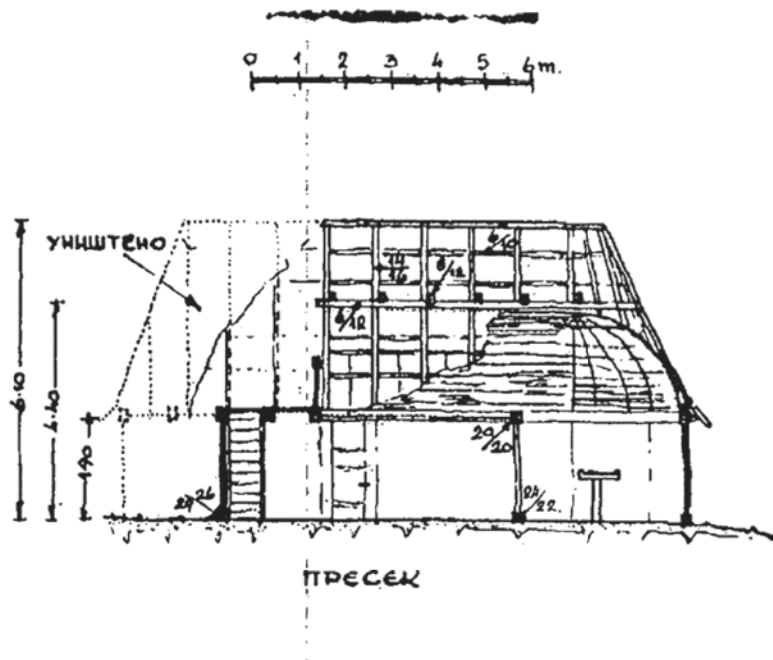
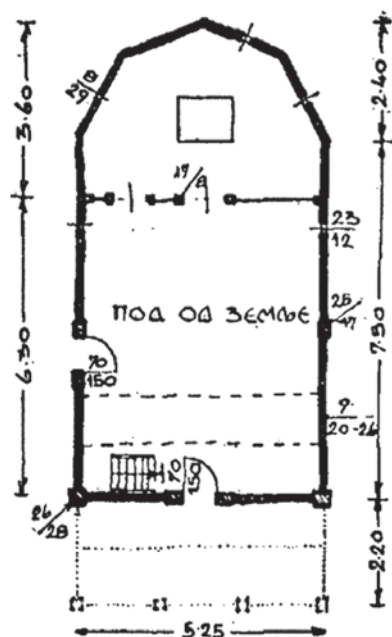

Црква брвнара Св. Ђорђа, Брезна, из књиге: Д. Ст. Павловић, „Цркве брвнаре”, у: *Археолошки сјоменици и налазишта у Србији, Централна Србија, 2*, цртеж арх. Бранислава Којића, Београд 1956, 217.

¹⁰² Љушић, Самарџић, 1995: 219.

¹⁰³ Љушић, Самарџић, 1995: 245.



Најбољи опис цркве брвнаре у Брезни дао је Бранко Вујовића у раду који је објављен у Зборнику Народног музеја у Чачку.¹⁰⁴ Црква брвнара Св. Ђорђа спада у групу брвнара средње величине (димензије 5,45 x 11,0 м), са издуженом основом у облику лађе. На западној страни имала је отворен трем постављен на 4 стуба. Из трема се улазило у цркву. Поред главног улаза на западној страни, постојао је још један на северној. На источној страни била је апсида, са спољашње стране четворострана. Припрата није била одвојена од наоса. Из западног дела, у унутрашњости, стрме дрвене степенице водиле су на спрат у хор цркве. Олтар је од наоса цркве био одвојен олтарском преградом која је горњим делом (крстом) досезала до темена свода, док је њен основни део, који ограничава архитравна греда, био висок 2 м. Између вертикалних стубаца чији је пресек 26 x 28 цм, положена су брвна, дебљине 9 цм, образујући зидове цркве брвнаре. Кровни покривач био је стрм и висок, а слемена греда је прелазила висину од 6 м, а био је покривен шиндром величине 20 x 85 цм. Наос и олтарски простор су били засведени полуобличастим сводом од шашоваца. Необично је то што није имала прозоре. Врата, урађена од масивних храстових дасака, завршена су лучно и богато су декорисана. Осим на вратима, декорација је постојала и у олтару, изнад царских двери и на унутрашњем венцу испод таванице.



Розета, главни портал цркве брвнаре
Св. Ђорђа, Брезна



Дуборезна декорација са надвратника
главног портала цркве брвнаре
Св. Ђорђа, Брезна



Дуборезна декорација са
главног портала цркве брвнаре
Св. Ђорђа, Брезна

Дуборезна орнаментика на вратима сачињена је од биљних мотива, преплета у виду лозице са цветовима, и геометријских мотива у облику правоугаоних и кружних поља, розета и крстова. Једна врата се чувају у Музеју Другог српског устанка у Такову, а друга у цркви Св. Димитрија у Брезни. Осим орнаментике у дуборезу, постојали су сликани украси и посебно обојене површине. Стилизовани биљни и геометријски мотиви били су обојени живим бојама.¹⁰⁵

¹⁰⁴ Вујовић, 1981: 10.

¹⁰⁵ Павловић, 1956: 215, Павловић ове декоративне целине доводи у везу са „дрвенаријама соба изложених у Земаљском музеју у Сарајеву”.



Западна врата се састоје из осам квадратних поља, која су међусобно одвојена профилисаним оквирима. У средишту сваког поља је шестоугаона резбарена розета, осим у једном пољу, где је постављена алка од кованог гвожђа. На довратним гредама изведена је стилизована биљна орнаментика. Слично као ова, урађена су и северна врата, са шестоугаоним пољима са розетама, налик на саће. Орнаментална декорација резана је вешто у плитком рељефу и сведочи о изузетном мајстору. Сличан пример украшавања видимо на порталима цркве брвнаре у Дубу, и у Такову.¹⁰⁶



Главни портал из цркве Св. Ђорђа,
Брезна, Музеј Другог српског устанка,
Таково

Главни портал цркве брвнаре
Вазнесења Христовог, Дуб

¹⁰⁶ Милосављевић, 2000: 50-51, 73, За разлику од цркве у Дубу, где је све сачувано у првобитном облику, од цркве у Брезни остали су само делови.



Због велике сличности портала на црквама брвнарама у Брезни, Дубу и Такову, тј. на основу начина на који су резане орнаменталне целине, можемо претпоставити да их је радила иста неимарска дружина, можда чак исти мајстор.¹⁰⁷ Осим на порталима и довратним гредама постојала је орнаментика и у унутрашњости цркве. Исти мајстор је урадио орнамент изнад царских двери. Иконостасна преграда је била правоугаоног облика, са доњом страном обрађеном у облику седластог лука. Таласаста лозица са листовима и цветовима прати ивицу плоче. Средишњи мотиви су три крста уписана у круг, од којих је централни рељефан, а бочни удубљени у површину плоче. Радећи декорацију на овој цркви брвнари непознати народни неимар приказао је на најбољи начин своје уметничке квалитете.¹⁰⁸



Црква брвнара Св. Ђорђа, Брезна,
орнаментални детаљ са врата

Олтарска преграда Црква брвнара, Брезна,
из књиге: Д. Ст. Павловић, „Цркве брвнаре”,
у: *Археолошки споменици и налазишта у Србији,*
Централна Србија, 2, Београд 1956, 218.

¹⁰⁷ Милосављевић, 2000: 51, 73, Ваљало би указати и на сродност декоративне тематике, цркве у Дубу са системом украшавања нешто старијих цркава као што су нпр. Миличаница, Сеча Река и делимично црква брвнара у Такову.

¹⁰⁸ Павловић, 1956: 121.

Брусница, цртеж по Каницу,
из књиге: F. Kanitz, *Das Königreich
Serbien und das Serbenvolk*,
Leipzig 1904, 475.





Брусница

Село Брусница налази се на западној страни Горњег Милановца, граничи се са севера Клатичевом и Велере-чи, са истока Горњим Милановцем и Луњевицом, са југа Брђанима, а са запада Семедражом.¹⁰⁹ Село се први пут помиње у документу из 14. века. Наиме, цар Душан је 1354. године оставио запис о Брусници на средњовековној Хрисовуљи, којом једна српска властелинка поклања манастиру Хиландару село Лесковљане (Синошевићи).¹¹⁰ На повељи се налази Душанов потпис и печат: „Благоверни Стефан, цар свих српских и грчких земаља, приморја и западних страна”. На крају повеље је датум и место потписивања: 14. август 1354. године, Брусница под Рудником.¹¹¹

Село је добило име по камену „брусник” кога има у околини.¹¹² Кроз насеље протиче Речица, притока Деспотовице.¹¹³ Разбијеног је типа и дели се на два велика краја. У селу постоји гробље на месту Врбљу. У *Попису из 1516. године* помиње се Мала Брусница са 8 домова, 4 неожењена и 1 млином.¹¹⁴ У *Турским пописима из 1528. и 1572. године* помиње се да је у Брусници саграђен манастир под именом Врбово на потесу Врбље.¹¹⁵ На почетку Првог српског устанка ослобођен је Рудник, који је скоро три и по века био седиште Рудничке нахије. Тврђаву на Руднику устаници су порушили, град су запалили, а Турке протерали.¹¹⁶ Пошто је Први српски устанак завршен споразумом устаничке војске 1813. године, турски муселим није могао да се врати у спаљени Рудник, па је за своје седиште изабрао Брусницу.¹¹⁷

После Другог српског устанка Брусница је остала и даље седиште рудничке нахије, а касније и рудничког округа. Од 1824. године остала је забележена у разним пописима као „касаба или варош Брусница”.¹¹⁸ Варош је била смештена на узаном земљишту између два брда, Бранковог и Игришта, окружена са два потока, Мауковац и Бесним потоком. Недељом и празницима варош је била пуна народа.¹¹⁹ Велики сточни вашар се одржавао на

¹⁰⁹ Мишковић, 2007: 122.

¹¹⁰ Синошевићи је село у Општини Горњи Милановац.

¹¹¹ Гачић, 2006: 150; Миловановић, 2000: 31-32.

¹¹² Мишковић, 2007: 124.

¹¹³ Филиповић, 1960: 252.

¹¹⁴ Аличић, 1985: 458-459.

¹¹⁵ Миловановић, 2000: 119, Манастир су порушили Турци у 17. веку, а гробље у Врбљу остало је до даншњих дана; Зиројевић, 1984: 82.

¹¹⁶ Миловановић, 2000: 93.

¹¹⁷ Милићевић, 1979: 476.

¹¹⁸ Миловановић, 2000: 93.

¹¹⁹ Миловановић, 2000: 94.



Црква Св. Николе, Брусница (фотографија: мр Драгиша Милосављевић)

Спасовдан сваке године и привлачио је много народа. У Брусници је прво био подигнут „мали конак”, а касније и „велики конак”. Поред ова два конака било је и неколико других зграда. Почетком 19. века, на простору где се данас налази црква Св. Николе, била је саграђена црквица-капела од дрвета и чардак направљен од шашоваца.¹²⁰ Црквицу-капелу је за потребе села саградио Јован Обреновић. Према народном предању, она је била саграђена је на темељима цркве брвнаре из ранијег периода.¹²¹ Црквицу-капелу помиње Јоаким Вујић у *Пућешесџвију*, наводећи:

¹²⁰ Миловановић, 2000: 93.

¹²¹ Гачић, 2006: 148.



Запис у дрвету, Брусница

„...Више ове резиденције, к востоку јест и једна новонаправљена од дрва и илајина (балвана) кайела, коју је Јејо Високородие і. Јован сојсйвеним својим ижживе-нијем (шрошку) дао најравити.....”¹²²

Црквица-капела отворена је 1827. године.¹²³ Поред тога што је Брусница имала црквицу-капелу, 1836. године подигнута је нова камена црква, покривена ћерамидом и лимом.¹²⁴ У време када је 1839. године кнез Милош протеран из Србије, нова црква у Брусници није имала иконостас и престоње иконе. Због тога су из црквице-капеле пренете у нову цркву иконе и друге богослужбене ствари потребне за вршење службе. Начелство округа рудничког поднело је 10. августа 1839. године Попечитељству внуртних дела предлог да се Брусница пресели на простор поред реке Деспотовице.¹²⁵

Велереч

Село Велереч налази се југозападно од Рудника. Са севера се граничи са селом Мајдан, са истока Сврачковцима и Невадама, са југа Грабовицом и Брусницом, а са запада Клатичевом и Љутовницом.¹²⁶ Насеље је веома раштркано. У месту Старо Село, крај Речице, која тече средином села, у чијој близини се налазило „маџарско гробље”, смештена је ограђена порта са Записом.¹²⁷

На дну сеоског атара, су ливаде које се зову Гробнице. Према народном предању ту се некада налазила црква која је највероватније била дрвена, као и старо гробље. Цркву, пуну народа, запалили су Турци по наређењу дахије Аганлије. Гробље више не постоји, остао је само низак камен у који је ударена међа.¹²⁸

Такође, по народном предању, Турци су пролазећи кроз село, у Војновцима, убили младожењу и његовог брата, а младу је са собом повео Ђаја паша. Са њом је преноћио у мајданској цркви, коју је сутрадан запалилио.¹²⁹

¹²² Вујић, 1902, 148.

¹²³ Миловановић, 2000: 120.

¹²⁴ Миловановић, 2000: 94, Кнез Милош је 1836. године дошао у Брусницу да положи камен темељац новој брусничкој цркви. Исте године у Брусницу је из Чачка пресељен Окружни суд; *Новине србске*, 16/29. мај 1836. године.

¹²⁵ Миловановић, 2000: 95-96.

¹²⁶ Мишковић, 2007: 121.

¹²⁷ Филиповић, 1960: 225.

¹²⁸ Филиповић, 1960: 225.

¹²⁹ Филиповић, 1960: 226.

Крст, црква брвнара, Врнчани
(власништво породице Савић)





Врчани

Село Врчани налази се југозападно од Рудника, у сливу Врчанске реке. Граничи се са севера селима Добрињом и Јанчићима, са истока Рожцима.¹³⁰ Име села потиче од „Врчанице” на опанцима.¹³¹ Село је разбијеног типа, и дели се на више засеока: Вараге, Ново Село, Спасовина, Локва, Дрме. У селу постоје два гробља, старије и новије. Према народном предању на потесу Варошко Поље постојала је дрвена црква, која је премештена у Таково. На месту где је некада била дрвена црква стоји камени стуб који је са олтарском трпезом чинио целину.¹³² На предњој страни каменог стуба урезан је крст. Од црквеног инвентара остао је сачуван крст, као сведочанство о постојању цркве брвнаре на овом месту.¹³³



Камени стуб,
део Часне трпезе,
црква брвнара, Врчани

¹³⁰ Мишковић, 2007: 151

¹³¹ Мишковић, 2007: 152

¹³² Филиповић, 1960: 213-214.

¹³³ Савовић, 2017: 9.



Горњи Милановац (Деспотовица)

После разарања Рудника, Брусница је постала нахијско, а касније и окружно средиште. Војвода Милан Обреновић, господар Рудничке нахије, своје седиште је пренео у Брусницу. Неповољна конфигурација терена, све већи број оних који су се досељавали, ометало је напредак и развитак Бруснице, због чега је окружни начелник Вуле Вукомановић, 1838. године покренуо питање пресељења варош на другу локацију. Ово питање било је 15-ак година у центру пажње становника и власти. Међутим, нестабилне прилике у Србији, промена династије, нису дозвољавали да се овај проблем реши. Године 1851. питање пресељења вароши постаје поново актуелно. Одређена је комисија која је требало да пронађе погодно место. Јан Неволе архитекта, војвода Стеван Книћанин члан Државног савета и Јеврем Ненадовић помоћник Попечитељства унутрених дела чинили су прву комисију.¹³⁴ Државни саветник Стефан Книћанин и помоћник министра унутрених дела Александар Ненадовић чинили су другу комисију која је образована нешто касније са истим задатком.

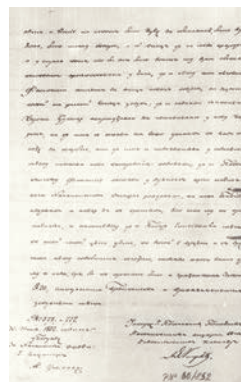
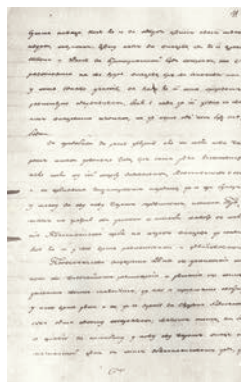
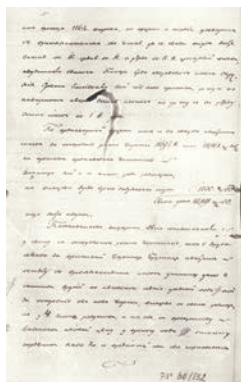
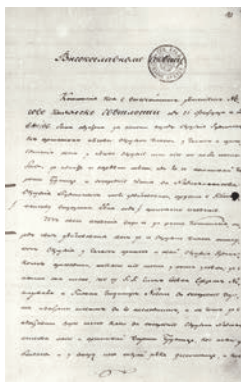

Документ о доласку трочлане комисије која је требало да пронађе погодно место за пресељење Бруснице. Јан Неволе архитекта, војвода Стеван Книћанин члан Државног савета и Јеврем Ненадовић помоћник Попечитељства унутрених дела чинили су прву комисију, Државни архив Србије, ДС 157-0016, 157-0017, 157-0018, 157-0019, 157-0020.

¹³⁴ Перуничкић, 1968: 569-577; Државни архив Србије, ДС 157-0016, 0017, 0018, 0019, 0020.



Инжењер Август Ланг је био задужен за решавање проблема око снабдевања вароши водом. Коначно кнез Александар Карађорђевић је 5/17. јануара 1853. године издао указ по коме се варош Брусница премешта на другу локацију, на потес Дивље Поље, крај реке Деспотовице. Новоосновано насеље добило је име Деспотовица.¹³⁵ Окружне установе су из Бруснице пресељене у нову варош. У новој вароши било је изграђено око сто приватних кућа, педесет дућана, десетак механа, више занатских и других радњи.

Досадашња сазнања и писање о првој цркви у вароши тј. о црквици брвнари Св. апостола Томе, првенствено о времену њене изградње, архитектонском склопу, и евентуалном сликаном програму остало је у оквирима претпоставки. Озбиљнијим покушајима научне обраде, нарочито са аспекта истраживања локалне историје проблем представља непостојање архивске грађе.

У ризници цркве Св. Тројице у Горњем Милановцу чува се Јеванђеље у коме је приложнички запис који говори у прилог постојања ове црквице брвнаре и њеним приложницима. Постојање црквице брвнаре Св. апостола Томе деценијама је представљало једну од највећих ениги за истраживаче локалне историје и историје уметности уопште.¹³⁶ Током истраживања о црквама брвнарама у периоду од 2015-2022. године осим поменутог јеванђеља, пронађен је податак у *Србским новинама* који говори о тачном времену изградње ове црквице брвнаре.¹³⁷

Први писани помен о цркви и разлозима за њену изградњу у вароши Деспотовици објављен је у *Србским новинама* из 1856. године, у новинском чланку од 2. децембра 1856. године, где није прецизирано да је реч о црквици брвнари Св. апостола Томе, већ је само исказана жеља и намера да се у вароши подигне црква.¹³⁸ Наиме, у чланку који се односи на варош Деспотовицу, забележено је како је новоподигнута варош у рудничком округу, Деспотовица (у време изградње цркве брвнаре Св. апостола Томе варош се звала Деспотовица), оживела и да се

¹³⁵ Андрејић, 2018: 111-113, Брусница је у средњем веку била жупско средиште.

¹³⁶ Дурковић-Јакшић, 1989: 65, Наводи да је у Горњем Милановцу нова црква од тесаног камена, рађена по жељи кнеза Милоша (8. новембар 1862), подигнута у близини старе цркве за коју се не зна кад је и ко ју је подигао, и да је стара црква била разрушена и да се у њој није служило; Андрејић, 2018: 61; Боловић, Марушић, 2012: 39-40.

¹³⁷ Јелић, 2021: 57-64; *Таковске новине*, 9. децембар 2021, 10.

¹³⁸ Црквица брвнара Св. апостола Томе на главном тргу у вароши Деспотовици подигнута је пре садашње цркве Св. Тројице.

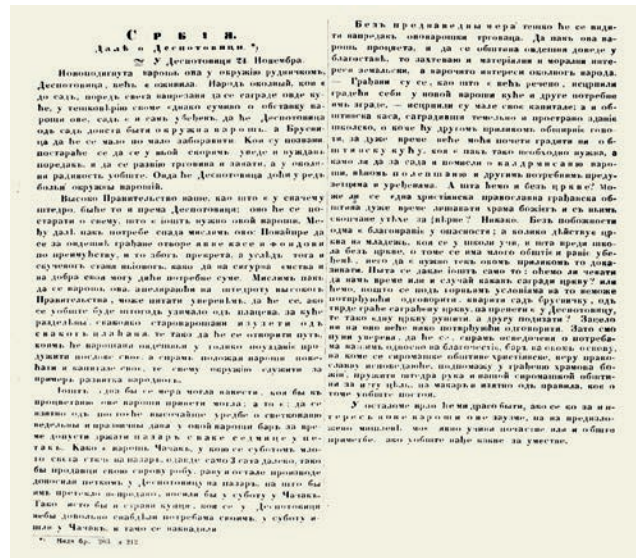

Србске новине, 2. децембар 1856. године



народ трудио да ту сагради куће, надајући се да ће Деспотовица постати окружна варош, а да ће Брусница мало по мало бити заборављена. Чак је предложено да се за грађане отворе јавне касе и фондови, јер су грађани временом исцрпели своје капитале градећи себи у новој вароши куће и друге зграде. Општинска каса је, такође, била потрошена, због градње школске зграде, тако да се за дуже време није могло градити. Није било средстава ни за градњу општинске куће, а ни за калдрмисање вароши.

Питање које је мучило становнике новоосноване вароши Деспотовице, било је, шта ће радити становници вароши без цркве? Да ли једна хришћанска православна грађанска општина може дуже време бити без храма божијег? Шта вреди школа без цркве. Да ли би требало чекати да време или неки случај сагради цркву, или би требало, пренети цркву из Бруснице у Деспотовицу?¹³⁹

У чланку из *Србских новина* из 1857. године забележено је како је кнез Александар Карађорђевић приликом своје прве посете вароши Деспотовици 19. септембра 1857. године, шетајући се кроз варош приметити, да се ни где у вароши не гради црква. Том приликом је председнику општине Вују Васићу уручио 100 цесарских дуката, с намером да се оснује посебн фонд за изградњу цркве. Кнез је преноћио тог дана у згради Окружног начелства и сутрадан отпутовао из вароши.¹⁴⁰

Тачне податке о изградњи црквице брвнаре Св. апостола Томе налазимо у чланку из *Србских новина* од 20. маја 1858. године, где је забележено како је у суботу 8. маја 1858. године владика ужички Јанићије у вароши Деспотовици обележио место на коме је требало подићи цркву од брвана. Наиме, враћајући се са Сабора архиепископа 7. маја владика ужички Јанићије посетио је варош Деспотовицу. Он је том приликом преноћио код тадашњег окружног начелника вароши Младена Жујовића, а сутрадан посетио читалиште поклонивши том приликом 150 гроша. Након тога, обележио је место на коме је требало саградити цркву од брвана, да се народ не би лишавао

с. У Деспотовици, 13. Мај. У прошлый Петак враћаюћи се са сабора архиепископского поиди на съ прееосвященномъ владыкѣ ужичкомъ. Владика. Ибо: прееосвященство владыка въидѣвъши г. окржностъ начальника, и сутраданъ у мѣсто поселило наше читалиште, и сутраданъ та са 150 гр. ч. После прееосвященномъ нашъ архiereй благоволио обележити мѣсто, где ће се за време подиѣи црквица одъ брвана, да се не лишавамо наше свѣте богомолѣ, а затѣмъ и оставило наше мѣсто и отпутовао у Карановацъ. Црквица ова, кою словенуехъ, быѣе готова юмъ до Петрова дне оне године, а мѣстумъ на скоро ће се почети задѣти стена и велика црква, на кою цель председатель свѣта г. войвода Вучицъ уредствовао обитиѣи нашою покловати 3000 Др. съ тѣмъ обязательствомъ, да му обитиѣи докъ е наша две годишнѣ по 8% вѣстерса, а по иѣиковой смерти да савъ капиталъ принадлежити нао илѣна собственности. Но благородный овай дародатель нѣе се у великодушности своей ограничиво само тѣмъ што е овако похваливъ деломъ притекао обитиѣи нашою у поможѣ, ноа безъ те поможѣ, будиѣи нова и юмъ слаба, не бы за дugo у стало быѣа имѣти свое цркви, него е юмъ обѣщано, да ће оной цркви покловати и едно звано. Ова богомолѣна жѣтѣа колько увеличавѣа имѣ г. прееосвященно, толико и на часть и на дѣку служи своему народу нашему да се у иѣиковой срединѣ налазе патриотѣ, коѣ та то враа побожѣа чувствѣа одушевляюу. Мы не знаю есвердинѣ изразити свою благодарность, не то одъ Бога му просити, да донѣа да права, ноа ће се иѣиковъ иѣтерднѣи поидѣи, прѣоче и у мѣсто да се за иѣга нѣмѣа молѣте престолу свѣташнѣа. — Панаѣуръ. кон се в Спасову дну оидѣе дрѣво, показѣо се прилично добаръ. Доста е было и продавано и купѣца. Стона е убитѣе была на врао доброй цѣнѣ, а особито конѣа. И при своему што се коды народа приѣеѣана осудѣи, у новцу инакъ су и дуѣдинѣ добро назывѣа.

Србске новине,
20. мај 1858. године

с. У Деспотовици, 25. Мај. У прошлый Петакъ после освѣщенѣе водѣе положѣнъ е temelъ црквици да ће се оидѣе подиѣи да намъ за богомолѣ служи за време докъ не саградиѣо стаю велику цркву. Црквица ће ова до Петрова дне быѣи готова, и оидѣа нечо у оной новой вароши нашою обрадовѣни быѣи службомъ божиюмъ у цркви. Надамо се да ће намъ дотѣе стѣи и звано, коѣ е цркви нашою обѣщано покловати председатель свѣта г. войвода Вучицъ, на и оидѣа да гласъ свой пусти и на свѣту нась богомолѣо саина. — Первый данъ по Спасову дну причѣдали смо оидѣе два поклонѣи са свѣтаго гроба господѣа. кон су изъ нашего окржѣа. То су были парохъ банѣяскѣй г. Х. Танасѣе и Х. Милѣ изъ села Ибланѣе. — У прошлу Неделѣ на путѣе по Нежегу быѣо е оидѣе ученый иѣпытатель, природе г. Карлъ Крамль, прѣѣвѣвъ профессоромъ войничѣе академѣе г. подпоручникомъ Тодоромъ Воиновичемъ. Онъ е и оидѣе свое научѣе опыте чинѣо. Варошѣ му се наша здравѣо донѣа, а особито иѣико красно положѣи. иѣмѣшу брѣжулка и пѣанина, покривѣиныхъ лиѣадама и гавѣама. — Истѣи данъ у нече присѣеи е аидѣе посетѣваюиѣи школе и секретарѣе почетѣельства просвѣте г. Любомиръ П. Немѣадонѣи, и сутраданъ поидѣи е наше читалиште, коѣе е обѣщано послати несколько иѣнокѣа, а меѣу оными и иѣѣе своего, за отѣубѣи нашу толико заслужѣнѣи, у Бога починаюѣеѣе отѣа. Затѣмъ е дрѣво иѣпытъ надѣе ученицима у оидѣаиѣи школи. Успѣхомъ иѣновѣиныхъ хвалѣиѣи се господѣи показѣао подѣуноо задовѣлиѣи, и за то е иѣико ученицима што о наукама приѣеѣавѣао тако и учѣтелиѣама што се ревностѣо труде око своихъ учѣениѣа иѣавѣао свою хвалѣу, приѣодѣавѣи да чѣовѣка чѣсто мѣлина подѣузима кадѣ види како дѣѣа добро одговѣраюа на сѣако пытанѣи.

Србске новине,
29. мај 1858. године

¹³⁹ Србске новине, 02. децембар 1856. године.

¹⁴⁰ Србске новине, 26. септембар 1857. године.



свете богопомоћи. Затим је отпутовао за Карановац. Ова црквица брвнара требало је да буде саграђена до Петровдана те 1858. године, после чега је планирана изградња сталне и велике цркве. Црквица брвнара требало је да служи народу вароши, док се не сагради нова зидана црква. За нову зидану цркву је г. војвода Тома Вучић Перишић обећао да ће да поклони 3000 гроша и једно звоно.¹⁴¹ Следећи важан податак налазимо у чланку из *Србских новина* од 29. маја 1858. године, у коме је забележено да је недуго после обележавања места градње црквице брвнаре, 21. маја 1858. године, положен камен темељац за црквицу од брвана, након освећења водице.¹⁴²

Општина је 22. јула 1858. година добила за црквицу од брвана скупocene дарове. Председник Совјета г. Вучић је поводом изградње црквице брвнаре поклонио скупocene свештеничке предмете и књиге, а начелник среза моравског г. Мијаило Николић сребрно копље.¹⁴³ Поред свега, општина је преко царско-руског генерал конзула у Београду г. пуковника Милошевића добила из Русије драгоцено, кадифом обложено и сребром оковано јеванђеље.¹⁴⁴ Јеванђеље је поклон руског цара Александра Николајевића II вароши Деспотовици, поводом изградње црквице брвнаре Св. апостола Томе. На унутрашњој страни корице налази се приложнички запис:

Ово Свето и Богодухновенно Евангелие благовољкоє Иѣгово Велнчесто цары и самодержаиі целє Русіє, Александр. Николаєвиѣ II. светои цркви В:Деспотовице храма Св: Апостола Томе, наимилостир іє подарити. Дана 21 Юніа 1858. године. Примаѣно чрезі Иѣгово Преосвщшенство Г. Іоаникіа Епископа Ужичко-Рудничкогі.

При врху је представа Св. Тројице и текст из кога сазнајемо да је Јеванђеље штампано у Москви јуна месеца 1779. године за време царице Јекатарине II Алексејевне Велике, и њеног сина кнеза Павла Петровића и унука, кнезова Александра и Константина Павловича Романова. Ово Јеванђеље спада међу најстарије штампане књиге које се чувају у ризници цркве Св. Тројице у Горњем Милановцу.¹⁴⁵

О томе да је црквице брвнара у Горњем Милановцу¹⁴⁶ 1859. године постојала и да се у њој обављала служба, такође, сазнајемо из *Србских новина*. Наиме, поводом празника Св. 40 мученика, 1859. године одржане су две свечаности у вароши Деспотовици. Остало је забележено да се после службе у цркви, највероватније се мисли на цркву брвнару Св. апостола Томе, јер друге цркве у вароши у то време није било, сакупило много народа. Нови начелник г. Иван Николић је прочитао распис од надлежне власти, по коме се чиновницима строго забрањује да узимају мито, а народу се препоручује да слуша своју власт, и да међусобно буде у слози и љубави. Негде око 4

¹⁴¹ *Србске новине*, 20. мај 1858. године; Перуничкић, 1969: 140; Марушић, 2015: 204, После много суђења и жалби новац Томе Вучића Перишића употребљен је у друге сврхе.

¹⁴² *Србске новине*, 29. мај 1858. године.

¹⁴³ Сребрно копље није сачувано, *прим. аути*.

¹⁴⁴ *Србске новине*, 24. јул 1858. године.

¹⁴⁵ Боловић, Марушић, 2012: 39-40.

¹⁴⁶ Варош Деспотовица је у то време добила име Горњи Милановац.



сата поподне стигла је депеша по нарочитој штафети коју је начелник гл. врховног штаба г. Младен Жујовић, а некадашњи обласни старешина, прочитао. У депеши је стајало да је највиша воља Његове Светлости господара кнеза Милоша да се варош више не зове Деспотовица, већ Горњи Милановац. Овој вести су се сви обрадовали. У депеши је стајало да кнез има намеру да у вароши подигне цркву о свом трошку, а да цркву на Савинцу обнови.¹⁴⁷



Јеванђеље се чува у цркви Св. Тројице у Горњем Милановцу. Такође, у ризници цркве Св. Тројице сачуване су богослужбене књиге, које по годинама када су штампане, указују да су могле бити поклон г. Вучића за црквицу брвнару Св. апостола Томе.

Милош Обреновић је 3. априла донео указ о промени имена вароши Деспотовица. Ново име варош је добила по кнежевом полубрату војводи Милану Обреновићу – Милановац.

У *Србским новинама* је објављено како је кнез Милош је 22. августа 1859. године кренуо у посету округу рудничком и чачанском и местима која су његовом срцу била мила, а уједно славна за његову историју и историју целог народа. Кнез је на пут кренуо из Крагујевца и направио паузу у манастиру Враћевшница. На путу од Крагујевца преко Враћевшнице до Горњег Милановца било је окупљено много народа, који је желео да види и поздрави кнеза. Кнез се зустављао и здравио се са народом. Пред вратима манастира Враћевшнице дочекало га је манастирско братство и протојереј крагујевачки. Кнез је желео да се поклони гробу своје мајке. То вече преноћио је у конаку, који је сазидао мајци Вишњи за спомен 1825. године. Кнез је после обиласка манастира Враћевшнице, око 5 сати после подне стигао у Горњи Милановац (23. август). Много народа је тада изашло да види кнеза, а пред

¹⁴⁷ *Србске новине*, 14. март 1859. године.



Фотографија вароши Горњи Милановац на којој се виде трг, црква Св. Тројице и део дрвеног крова црквице брвнаре Св. Апостола Томе. Ова фотографија настала је око 1865. године, а аутор је фотограф Анастас Јовановић из Београда, мада се као аутор помиње и његов ученик Анастас Стојановић (приватна архива Мирослава Александрића)

Нажалост, нема података како је црквица брвнара изгледала, ко су били мајстори који су је саградили, као ни шта се са њом десило пошто је саграђена нова зидана црква. Остало је нејасно зашто је изабран као патрон цркве Св. апостол Тома.¹⁵¹ С обзиром да је саграђена за врло кратко време, можемо да закључимо да је била мањих димензија. Свакако је саграђена да служи народу до изградње нове, велике цркве, о чему је писано у *Српским новинама*. Духовна и културна улога ове црквице несумњиво да је била значајна, поготову што је била подигнута као прва црква у време настајања једне вароши, као њен симбол и стожер окупљања становника.

Највероватније је да је по изградњи нове, зидане цркве Св. Тројице 1862. године¹⁵², сазидане по жељи кнеза Милоша Обреновића, црквица брвнара изгубила своју функцију. Била је заборављена, порушена или премештена на неко друго место.¹⁵³ У Горњем Милановцу се и дан данас, можда као успомена на ову црквицу брвнару и њеног патрона заштитника, на дан Св. апостола Томе (Томиндан), 19. октобра одржава градски вaшар.

¹⁵¹ Св. апостол Тома је патрон градитеља Осаћана, који су остали упамћени управо као градитељи црква брвнара.

¹⁵² *Српске новине*, 24. мај 1860. године.

¹⁵³ Павловић, 1962: 31, 43, Што се тиче црква брвнара по селима су се биле развиле као начин градње, до својих најлепших облика. Ретки су изузеци црква брвнара поварошима. Једино су нам познате до сада оне у Београду и Ваљеву, као и до данас сачувана црква брвнара у Смедеревској Паланци... У недостатку материјалних средстава, по многим гробљима подижу се цркве брвнаре, (Коштунићи), а ако насеље добије нову зидану цркву, стару дрвену цркву премештају на гробље. Такав случај је био у Смедеревској Паланци, када је 1906. подигнута нова зидана црква. Стара дрвена црква је премештена на гробље, на крај насеља.





Доњи Бранетићи

Село Доњи Бранетићи граничи се са севера Горњим Бранетићима, са истока Врнчанима, са југа Левајом и Лочевцима, и са запада Озремом. Село је разбијеног типа. Јован Мишковић је у књизи *Ојис рудничкој округи* забележио да се у атару овог села налазе остаци старе цркве, која је славила Светог Јована. Приликом градње садашње цркве 1924. године, пронађена је часна трпеза, која је највероватније припадала старијој цркви.¹⁵⁴ Такође, остало је сачувано народно предање да је народ на граници атара Озремског и Бранетићког подигао дрвену цркву да би могао да се у миру у њој Богу моли.¹⁵⁵ Постоји могућност да је то црква коју је описао Јован Мишковић у својој књизи.

Дренова

Село Дренова се помиње као Средња Дренова у *Појису из 1516. ѿгине*. Такође, помиње се и Горња Дренова, што би значило да је постојала и Доња Дренова. Међутим, у *Појису* није наведена. Горња и Средња Дренова се помињу у *Појису из 1528. ѿгине*, где је пописан и поп Никола¹⁵⁶, а то указује да је ту обновљена црква.¹⁵⁷ У средини села је место које се зове Састанак. Тако је названо, јер се ту окупља народ на Мали Спасовдан, одакле су полазиле крстоноше. Ту је и запис.¹⁵⁸ У доњем **Дреновачком гробљу** постоји камени стуб, део часне трпезе, што указује да је ту била црква¹⁵⁹. У селу постоји крај који се назива Осањани, насељен од стране Осањана, досељеника из Осата у источној Босни.¹⁶⁰

¹⁵⁴ Филиповић, 1997: 209.

¹⁵⁵ Мишковић, 2007: 128; Гачић, 2006: 151.

¹⁵⁶ Аличих, 1985: 225-226, 228-229.

¹⁵⁷ Андрејић, 2018: 63, Изградња нових цркава није била дозвољена од стране турских власти.

¹⁵⁸ Перишић, 2002: 111.

¹⁵⁹ Андрејић, 2018: 63.

¹⁶⁰ Филиповић, 1997: 187-188.

Црква брвнара Св. Петке, Коштунићи





Коштунићи

Село Коштунићи налази се у таковском срезу, на падинама Равне Горе, западно од Рудника. Село је веома раштркано. Према народном предању са леве стране од Трлинског потока, који се улива у Чемерницу постојала је црква.¹⁶¹ Часну трпезу која се налазила у цркви, господар Васо пренео је у Брезанску цркву.¹⁶² Још једна црква налазила се на месту званом „Црквине” у југозападном делу села, на десној обали Чемернице. Данас се на том месту налази хрст кога у народу називају „Молитва”.



Северни портал, црква брвнара Св. Петке,
Коштунићи



Главни портал, детаљ, црква брвнара Св. Петке, Коштунићи

¹⁶¹ Филиповић, 1997: 163.

¹⁶² Мишковић, 2007: 276-277.

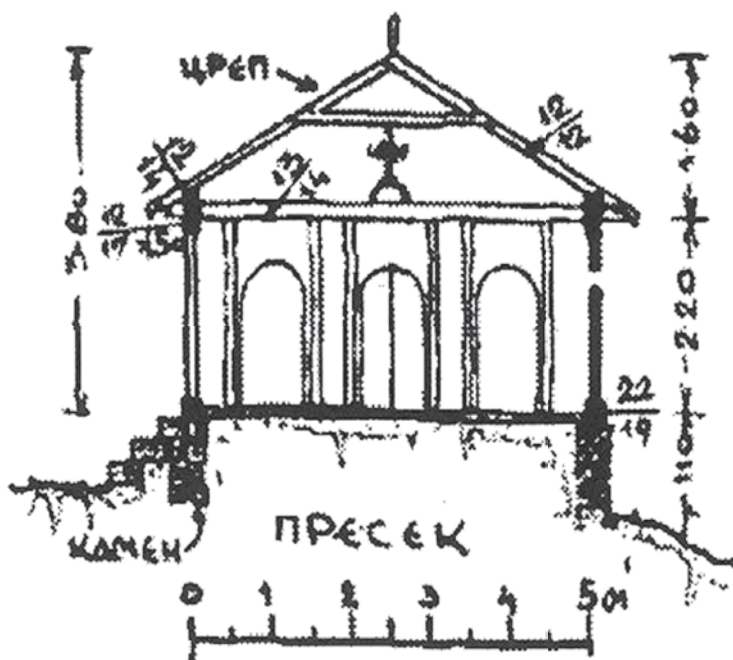
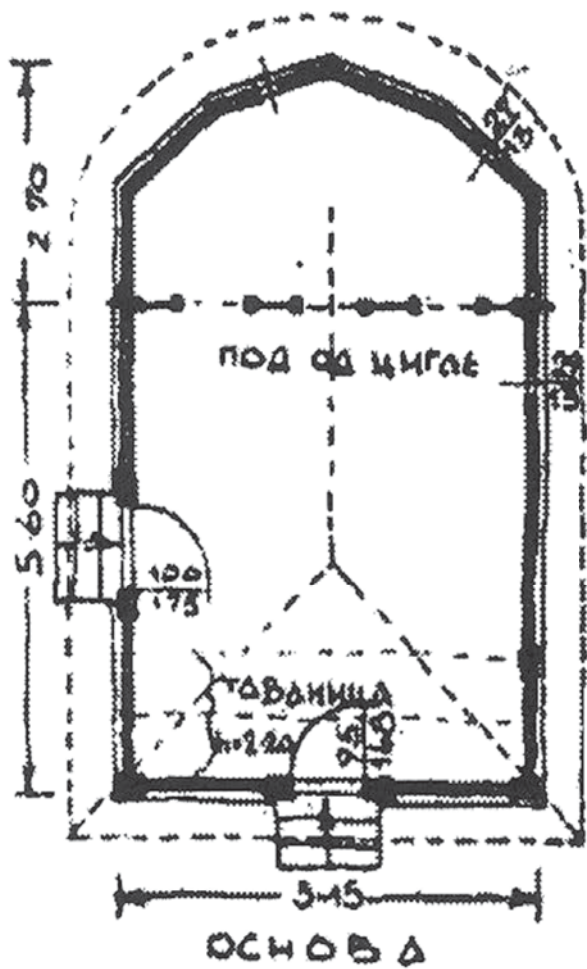

Црква брвнара Св. Петке, Коштунићи, из књиге: Д. Ст. Павловић, „Цркве брвнаре у Србији”,
 цртеж арх. Бранислав Којић, *Саопштења*, књ. 5, Београд 1962, 141.



У средишту старог гробља, на падини брега, подигнута је црква брвнара-капела посвећена Св. Петки. Није познато када је саграђена, нити ко је био ктитор. Такође, нису сачувани записи, или неки други подаци који би указали на тачну годину градње. Једино поређењем са другим грађевинама истог типа закључујемо да је подигнута у првој половини 19. века.¹⁶³

Црква брвнара-капела Св. Петке спада у групу мањих цркава брвнара. Саграђена је без посебне обраде дрвета и уметничких квалитета (5,15 x 8,30 м). У основи је правоугаоног, скоро квадратног облика. Са источне стране завршена је четвоространом апсидом, док се на западној страни налази мањи трем. Темељи су урађени од ломљеног камена на који су положена брвна дебљине 6 цм, док пресек појединих греда износи и до 20/22 цм. Кров је низак, има једноставну конструкцију са заобљеним источним делом. Била је покривена шиндром која је временом пропала, и приликом обнове замењена црепом. Предњи део цркве има равну таваницу, док су средишњи и олтарски део отворени. Под је од опеке. Висина од пода до слемена крова износи 3,80 м. Постоје два улаза у цркву, са западне и северне стране. Врата су ниска и масивна 95/168 цм, са орнаментиком. Са јужне стране су прозорски отвори који са унутрашње стране имају помичне капке 29/13 цм.¹⁶⁴ Дуго времена је била запуштена, због чега је прилично пропала. Током 2021. године извршене су поправке на њој.

На иконостасној прегради, на дрвеном крсту остали су видљиви трагови сликарства. Сцена Распећа и фигуре светаца који су били приказани на крајевима крста видљиви су у фрагментима. Птица приказана на горњем краку крста, је голуб, симбол Св. Духа.¹⁶⁵ Од икона није остала сачувана ниједна. На основу сачуваних фрагмената можемо закључити да је аутор сликаног програма могао да буде бољи сликар тога времена.



**КОШТУНИЋСКОЈ ЦРКВИ Ћ ./.
УЗНАК ЉУБАВИ ПРЕМА ИСТИМА Ћ**
12 ЈУЛА 1906 ГОД. КМЕТ СЕЛА
КОШТУНИЋИ Ћ **КОШТУНИЋИ Ћ**
ИЗРАДИ ЈОСИФ **ВЕЛИМИР**
СИМИЋ ТЕОЧИНАЦ **С.ТОЛОВИЋ**

Спомен табла у цркви брвнари Св. Петке, Коштунићи
На плочи се налази потпис клесара Јосифа Симића Теочинца.

¹⁶³ Гачић, 2006: 167.

¹⁶⁴ Павловић, 1956: 221.

¹⁶⁵ Гачић, 2006: 167.





Лозањ

Село Лозањ се налази југозападно од Рудника. Граничи се са севера Бањанима и Озремом, са истока Озремом, са југа са Бершићима и Брезном, са запада Теочином.¹⁶⁶ Село је веома раштркано.¹⁶⁷ Помиње се у *Попису из 1516. године*. После 1528. године помиње се постојање Доњег Лозања са баштином у поседу кнеза Мустафе.¹⁶⁸

Према сведочењу Миленка С. Филиповића, у време Турака на месту Црквине поред реке Дичине, на тромеђи села Лозња, Брезне и Теочина, била је подигнута црква брвнара.¹⁶⁹ Око ње је било гробље, чији су трагови, тј. неколико камених споменика, и данас видљиви. Сматра се да је ова црква брвнара једна од најстаријих у овом крају. Описана је детаљно у *Извештају Митрополије београдске око 1735. године*, где је забележено да је била посвећена Св. Николи, и да је служила мештанима села Лозња, Теочина и Озрема. У овој цркви брвнари је служио поп Петар Симеонов. Освећена је „рукодејством његовог преосвештенства господина Доситеја Николића, епископа ваљевског 1733. године”. Саграђена је 1732/33. године. Имала је олтарски простор, наос и припрату. Припрату је од наоса била одвојена буковим даскама. Једини улаз у цркву је био са западне стране. У цркви нису постојала звона, већ само клепало. На цркви су били дрвени крстови.¹⁷⁰ Димитрије Руварац наводи како су на цркви „дувари од брвна”, и да је била покривена шиндром, да није имала свод, и да је била дуга 10 клофтера, а 3 клофтера широка и 1,5 висока.

На олтару су била двоја врата и на њима завесе од платна. У олтару је била часна трпеза од камена, на којој су била два платна, једно дебело, и друго од „чита” (финија тканина). Антиминс су цркви даривали епископи Јоаникије Мартиновић и Доситеј Николић, и на њему су била њихова имена. Царске двери су биле старе и на њима је била представа Благовести. На олтарској прегради, са леве и десне стране царских двери биле су постављене 24 иконе.¹⁷¹ На основу описа закључујемо да је била једна од већих цркава брвнара у Србији. Руварац је оставио податке и о црквеном инвентару. У проскомидији која је „од дасака храстових необично грађена” било је доста црквених сасуда и богослужбених предмета: путир, дискос од дрвета, звезда од бакра, лужица од бакра, аер и дарак, фелон од платна, стихар од платна, наруквице од чита, појас са пафтама... На крају описа је навео да црква „крстионицу нема”.¹⁷²

¹⁶⁶ Мишковић, 2007: 141.

¹⁶⁷ Филиповић, 1997: 176.

¹⁶⁸ Андрејић, 2018: 61.

¹⁶⁹ Филиповић, 1997: 176; Радосављевић, 2007: 374.

¹⁷⁰ Руварац, 1905: 170-171.

¹⁷¹ Руварац, 1905: 170-171.

¹⁷² Руварац, 1905: 170-171.



Постоји народно предање по коме је црква брвнара из Лозња пренета у село Теочин на потес звани Ђелије, а касније у Брезну. Филиповић наводи да су ову цркву брвнару Турци запалили, али се не зна када.¹⁷³ Постоји занимљива прича о овој цркви коју преноси породица Божовић из Лозња. Плац на коме се налазила припадао је породици Илије Божовића из Лозња. Илија Божовић, чије име је остало забележено у попису Лозњаца 1863. године, противио се да се на темељима старе изгореле цркве сагради нова. По сведочењу чланова његове породице, Илија је говорио да не би требало градити цркву, јер „где је црква ту ће бити и кафана, а где је кафана ту је нерад... него нека црква иде за Бањане.”¹⁷⁴

Уместо старе цркве брвнаре, 1862. године изграђена је нова црква од камена посвећена Св. Николи, али не у Лозњу, већ у Горњим Бањаним. Нова црква је 1863. године забележена у попису становништва.¹⁷⁵

На старом црквеном месту постављена је 1883. године камена трпеза. Око ње се налазе неколико гробова са надгробним споменицима, што је још један од доказа да се ту некада налазила црква. Сачуван је горњи део часне трпезе кога је на камени стуб 1887. године подигао Илија Божовић из Лозња. На стубу је са предње и задње стране запис:

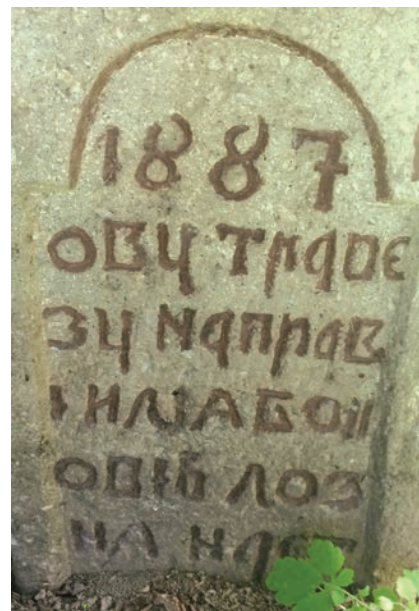

Запис на стубу часне трпезе, Лозањ

”1887 Г ОВУ ТРАПЕЗУ НАПРАВИ ИЛИЈА БОЖОВИЋ ЛОЗЊА НАСТ”
„СВ РУ 1887 ГО НА СТАРОМ ЦРКВЕНОМ МЕСТУ У СВОМ ИМАЊУ ЗА СПОМЕН”

Горњи део трпезе – камена плоча, оштећена је на једном месту. Божовићи кажу како је у близини цркве био велики стари орах, са кога је једна грана пала и оштетила трпезу. У цркви брвнари у Лозњу служио је свештеник Петар, стар 37 године, родом из Босне који се писмености учио у манастиру Враћевшница код игумана Леонтија.¹⁷⁶

¹⁷³ Филиповић, 1997: 176.

¹⁷⁴ Филиповић, 1997: 177, По причању данашњи Горњи Бањани су били заселак Лозња под именом Дубница.

¹⁷⁵ Столић, 1997: 195.

¹⁷⁶ Руварац, 1905: 195, За свештеника га је рукоположио ваљевски епископ Доситеј 1718. године. Са попадијом, три сина и једном ћерком живео је у Озрему. Најстарији син Алекса школовао се у манастирској школи у Враћевшници.

Часна трпеца са записом, као сведок да се у Лозњу
налазила црква брвнара, 1733. година.

СВ МЧ

1887 ГО

Идејом

Црквеном

Месту ЧСВ

Ом Млде

Пспе

Црква брвнара Св. Николе, Љутовница





Љутовница

Село Љутовница смештено је у подножју планине Рудник. Од Горњег Милановца је удаљено 6 км. Са севера се граничи са Накучанима и Шилопајем, са истока Велеречом, са југа Велеречом и Калиманићима, а са запада Клатичевом и Калиманићима.¹⁷⁷ По легенди, село се некада звало Питомница.¹⁷⁸ У *Турским њојисима из 1476. њојине* забележено је да се село зове Љутци или Љутовници и да је имало 9 домова. У *Појисима из 1525. њојине* записано је да је у Љутовници било 11 домова од којих су две куће биле муслиманске. У *Турском докуменуу из 1528. њојине* село има назив Љутовници, што је вероватно грешка у писању. Данашњи назив Љутовница записан је у *Турским њојисима 1559/60. њојине*.¹⁷⁹ Село је разбијеног типа и дели се на Горњи Крај, са засеоцима Триповац и Каменита, и Доњи Крај, са засеоцима Плоче, Бели Камен и Тетребуша.¹⁸⁰ Кроз село су водили каравански путеви: један са Камените у Брусницу и други од Стражевице (у Мајдан) преко Барјактаревића чесме и Змајевца на Простругу и брдо Рајац.¹⁸¹ По речима Јована Мишковића то је „здрavo и питомо место“.¹⁸²

У време устанка и борби за ослобођење народа од Турака у Љутовници је подигнута црква брвнара. Она је остала сачувана до данас, и једна је од ретких за коју се поуздано зна када је саграђена и када је иконостас осликан.



Икона Св. Михаило, црква брвнара
Св. Николе, Љутовница

¹⁷⁷ Мишковић, 2007: 122.

¹⁷⁸ Перишић, 2002: 62, Једне зиме, дојаше на коњу, непознати путник у овај крај. Био је толико прозебао, да је морао да наложи ватру да се мало огреје. Мало касније стигне нови путник и овога запита како је. Сав смрзнут, поред ватре, овај је одговорио: „Ово није Питомница него Љутовница“. По томе ово село доби назив Љутовница.

¹⁷⁹ Перишић, 2002: 62.

¹⁸⁰ Филиповић, 1997: 220.

¹⁸¹ Филиповић, 1997: 221.

¹⁸² Мишковић, 2007: 122.

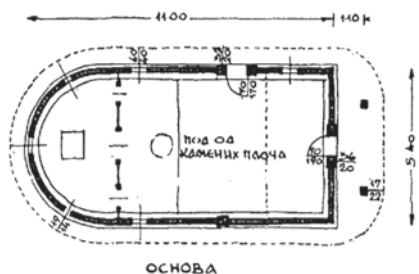

ОСНОВА



СЕВЕРНИ ИЗГЛЕД

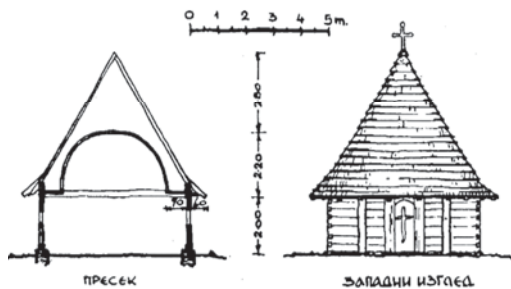

ПРЕСЕК

ЗАПАДНИ ИЗГЛЕД

Цртеж, црква брвнара Св. Николе, Љутовница, из књиге: Д. Ст. Павловић, „Цркве брвнаре у Србији”, цртеж арх. Бранислав Којић, Саопштења, књ. 5, Београд 1962, 147.

Неимари цркве брвнаре Св. Николе остали су непознати. Међутим, остало је сачувано да је „клинце за ову цркву исковао Петроније Милић, циганин с Мекота у Такову”.¹⁸⁷ У *Летопису љутовничке цркве*, наводи се да је за градњу цркве брвнаре био заслужан јереј Јован Вулиновић Томић из Љутовнице, чији се гроб налази у порти цркве.¹⁸⁸ Поред јереја Јована Вулиновића, познати су и други љутовнички свештеници: Лука Николајевић који је службовао од 1819. до 1863. године, чији се споменик са натписом налази на јужне стране цркве брвнаре, затим Младен Поповић, за кога се у једном запису каже: „1884 парохију уништи и цркву љутовничку затвори годишњи Архијерејски сабор”.¹⁸⁹

По свом облику и величини припада типу цркава брвнара средње величине, издужене је основе, у облику лађе (56 м² x 11 м x 5,40 м).¹⁹⁰ Саграђена је од храстовог дрвета, као једнобродна црква. Постоје трагови да је црква била преграђена.¹⁹¹ Главни брод је од олтарског дела одвојен иконостасом. Олтарски простор је завршен правилном полукружном апсидом, која је израђена тако што су брвна тесана укриво тј. полукружно, а затим слагана системом хоризонталних жљебова на цик-цак. Овакав систем спајања у апсидалном делу видимо и на цркви брвнари Св. Ђорђа у Такову. Те мељи су ниски, и урађени су од ломљеног камена. Зидна платна рађена су од масивних талпи храстовог дрвета правоугаоног пресека, дебљине 12 до 14 цм. На угловима су талпе везане „на зуб”.

Горња ивица зидова завршена је са по једном венчаницом у коју су укљештене две греде тавањаче. Кровна конструкција је састављена од више пари рогова који налажу непосредно на венчаницу. Кров је прекривен шиндром. Дашчице су поређане у слојевима једне преко других, тако да следећи слој увек покрива слојеве

¹⁸⁷ Филиповић, 1997: 220; Милосављевић, 2000: 93.

¹⁸⁸ Боловић, Челиковић, 2011: 122

¹⁸⁹ Станић, 1971: 143.

¹⁹⁰ Павловић, 1962: 148.

¹⁹¹ Павловић, 1956: 221.



Апсида, црква брвнара Св. Николе,
Лутовница



Западна страна, црква брвнара
Св. Николе, Лутовница

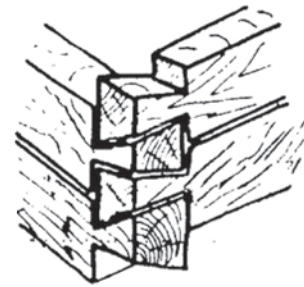
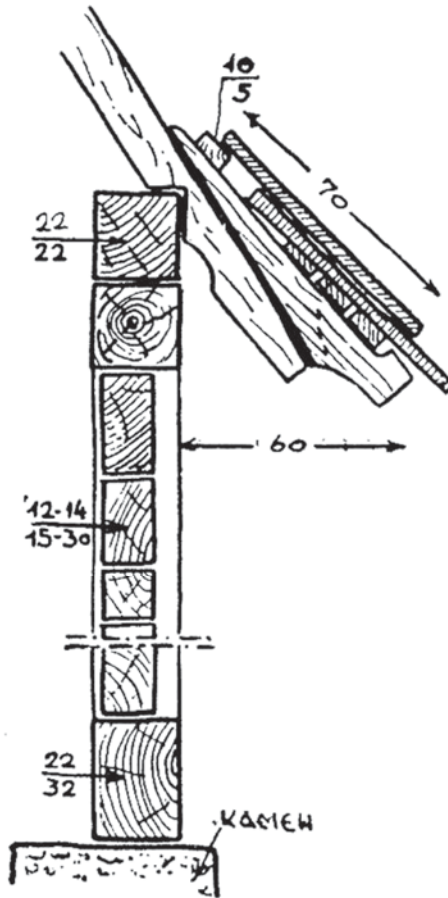

ВЕЗА БРВНА НА УГЛУ



ВЕЗА КРОВА СА ЗИДОМ

НАСТАВАК БРВНА

Цртеж везе крова са зидом, веза брвна на углу и саставци брвна, црква брвнара Св. Николе, Лутовница, из књиге: Д. Ст. Павловић, „Цркве брвнаре у Србији”, цртеж арх. Бранислав Којић, *Саопштења*, књ. 5, Београд 1962, 147.



предходних. То доприноси декоративном ефекату. Кров је висок и стрм, са нешто преломљеним нагибом. Отворен трем на западној страни има распон 60 м. Ослања се на два ступца са западне стране, који подупиру кров. Конструкција крова трема је једноставна, сачињена је од кратких рогова, а прекривена је шиндром. Црква је на тај начин продужена за 1,10 м. Трем има мањи нагиб него главна површина крова, да се кише не би сливала и квасила темеље.¹⁹²

Таваница је урађена у виду правилног коритастог свода, од шашоваца, изведеног правилним жљебљењем дашчица. Под је од камених плоча. Постоји могућност да је црква изнутра била премазана блатом и кречом, о чему сведоче изнутра искључане талпе.¹⁹³ Унутрашњост је осветљена са два прозорска отвора на јужној и једним на северној страни. На апсиди постоје два прозорска отвора. Сви отвори су малих димензија и пропуштају мало светла (величине 19/14 цм).

На цркви постоје два портала. На западној страни је главни портал, нешто већи од портала на јужној. Довратници западних и јужних врата су сачињени од масивних греда, пресека до 36/20 цм. Орнаментика је скромна и једноставна, и са архитектуром грађевине чини складну целину. На спољној страни довратника, урезани су у плитком рељефу стилизовани орнаменти у виду биљних и геометријских преплета. Резбарија је изведена по цртежу, слободном руком.¹⁹⁴ Нарочито је интересантан орнамент **пилини зуби**, који се налази на главном улазу на довратним гредама. Овакав орнамент видимо и на цркви брвнари Св. Ђорђа у Такову, а срећу се и на надгробним споменицима Босне и Херцеговине и западне Србије.¹⁹⁵ Поред орнаментике и друге појединости нас наводе на закључак да је градитељима љутовничке цркве брвнаре таковска била узор. Сличности видимо у приближно истим мерама, унутрашњој и спољашњој обради, полукружно изведеној апсиди као и на улазима у цркву. Постоји могућност да је неко од мајстора који су радили на таковској цркви брвнари радио у



Кровни покривач, црква брвнара
Св. Николе, Љутовница



Прозорски отвор, црква брвнара
Св. Николе, Љутовница

¹⁹² Документација Завода за заштиту споменика културе, Краљево.

¹⁹³ Павловић, 1962: 145.

¹⁹⁴ Павловић, 1961: 75, У Цркви у Миличиници нађен је један ручни дрвени „струг“ (ренде), са заобљеним профилем који одговара тракастом профили са венца у унутрашњости цркве.

¹⁹⁵ Милосављевић, 2019: 290.



на љутовничкој. Главни олтар на западној страни декорисан је само бојеним крстом, док на јужном порталу уопште нема резбарије. Црква брвнара је временом претрпела измене, обновљена је 1952. године уз стручну помоћ Завода за заштиту споменика културе Републике Србије. Темељи су били попустили, па се јужни зид искривио, а шиндра је у великој мери била пропала. Стара врата замењена су новим. Радове су изводили домаћи мајстори под руководством Добросава Ст. Павловића.¹⁹⁶

Поред цркве брвнаре саграђена је звонара, која је нешто млађа од цркве. Звонару су обновили Мирослав и Перка из Врчана „У спомен на покој душе свога оца Драгојла Адамовића”. Зидана је од ломљеног камена, са једном просторијом (врста собранице) у приземљу. До звоника се пење ме-



Пилини зуби, на довратнику главног портала, црква брвнара Св. Николе, Љутовница

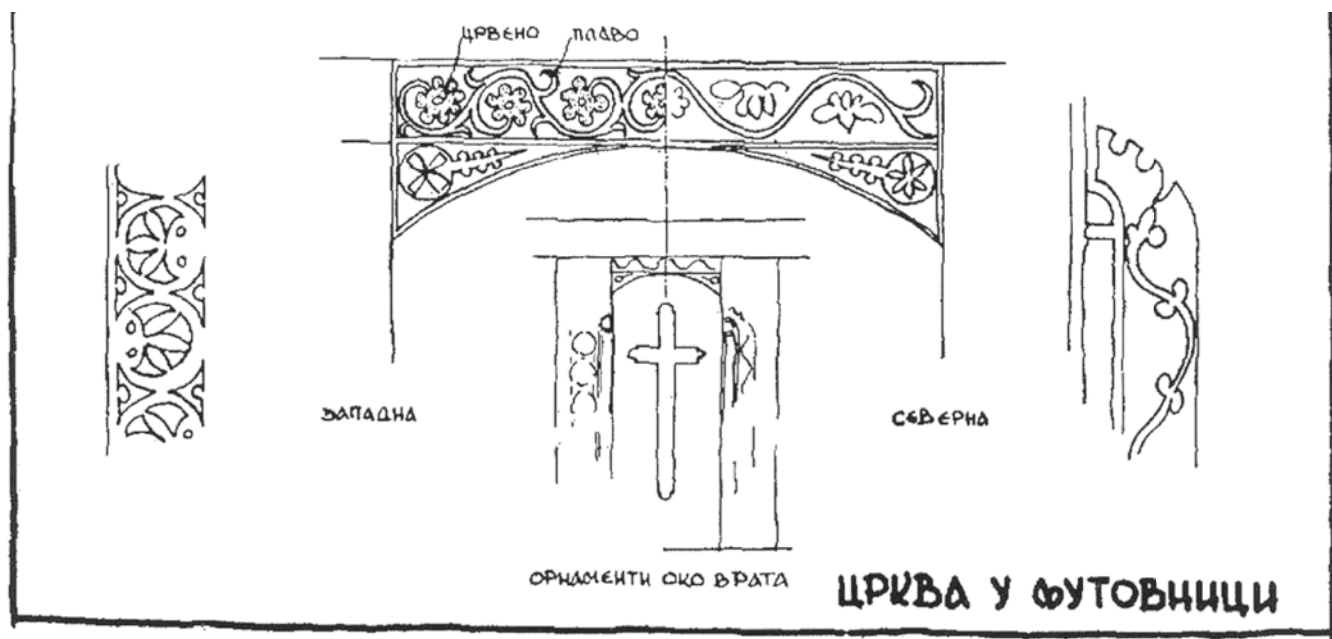

Цртеж, црква Св. Николе, Љутовница, из књиге: Д. Ст. Павловић, „Цркве брвнаре у Србији”, цртеж арх. Бранислав Којић, Саопштења, књ. 5, Београд 1962, 147.

¹⁹⁶ Документација Завода за заштиту споменика културе, Краљево.



талним мердевинама. Око цркве и звонаре је бетонска стаза. На простору где је црква, било је гробље од кога је остало само неколико гробова тј. надгробних споменика: гробови Павла Милојевића из 1860. године, јереја Луке Николајевића, који је служио у цркви 1819-1864. године, и његовог синовца Обрена, родом из Синошевића, који је био свештеник у Љутовници, и који је умро 1880. године, као и попа Јована Вулиновића из 1828. године.

У листу *Време* од 3. децембра 1939. године, остао је забележен значајан догађај везан за цркву брвнарау Св. Николе. Наиме, у овој цркви брвнари је 2. децембра 1914. године командант Прве армије, војвода Живојин Мишић са целим штабом присуствовао молитви за победу Срба уочи Суворборске битке.¹⁹⁷

Иконостас

Мали је број цркава брвнара за које се поуздано зна када су саграђене и када је иконостас осликан. Ретке су цркве брвнаре у којима су остали сачувани потписи градитеља и сликара. Међутим, било је оних који су својим потписом овековечили грађевине које су градили или осликали.

Добросав Ст. Павловић је приликом обиласка цркве 1948. године, у извештају навео да је иконостас који се налази у цркви новијег датума и да нема већу уметничку вредност, а да су старе царске двери скинуте и склоњене, иако имају велику уметничку вредности како у резби тако и у сликарству. Иконостас, који се данас налази у цркви, настао је највероватније половином 20. века. Осликао га је непознати мајстор из круга Живка Павловића, који се није могао похвалити уметничким квалитетима. Царске двери садрже уобичајену иконографију. Богородица и арханђео Гаврило из сцене Благовести, приказани су у засебним елипсоидним пољима, док су попрсја јеванђелиста дата у кружним медаљонима. Северно од царских двери је представа архистратига Михаила, а на јужним представа архиђакон Стефана. У истој зони су престоне иконе Св. Николе, Богородице са малим Христом, Исуса Христа и Св. Јована Претече. У другом реду су иконе Св. Саве, Тајне вечере и Св. Симеона. Изнад Тајне вечере је крст са Распећем. Поред су Богородица и Јован представљени као посебне иконе. Због нестручне рестаурације иконе са овог иконостаса су изгубиле првобитна сликарска обележја.

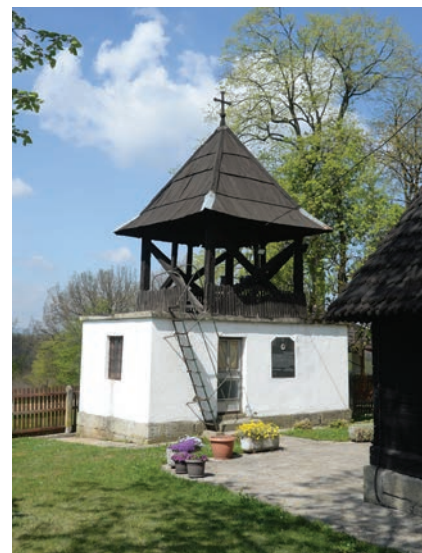

Звонара, црква брвнара
Св. Николе, Љутовница

¹⁹⁷ *Време*, 3. децембра 1939. године, 8.



Иконостас, рад уметника из круга Живка Павловића, половина 20. века



Потпис Николе Апостоловића на царским дверима као „белиградски живописац” 1810. године



Старе царске двери које се чувају у цркви брвнари, а део су иконостасне целине која је некада стајала у цркви брвнари, осликао је Никола Апостоловић син Теодора Апостоловића. Потписао се на царским дверима као „белиградски живописац” 1810. године.¹⁹⁸ Такође, записао је да је „Господар Никола Музикравић ове двери, поклонио храму Св. Михаила у Љутовници за вечни спомен својих родитеља и сродника, 1810. месеца августа 20-ог”.

Бгда ѿ Горашагѡ оусер дѡа ѡблаговѡиства ѡсердство вл. Господарѡ: Нѡкола Мѡзикравичѡ.
 Сѡе двери свѡтемѡ Храмѡ Стѡгѡ Архѡстратѡга Мѡхаила в мѡсто Лѡтовницѡ, за вѡчни своѡ
 Родителѡи, и Сродниковѡ своѡхѡ споменѡ Приложи. лѡта. 1810. Мѡца Аугѡста. 20. го.
 Пѡсал Нѡколаѡ Бѡкичѡ сынѡ Апостоловичѡ. Бѡлиградскѡи Жѡвописецѡ

¹⁹⁸ Павловић, 1956: 221.



Никола Апостоловић, је међу првима почетком 19. века из Аустрије прешао у Србију. Он представља важну личност устаничке епохе када је уметност у питању. Његов уметнички опус се досада заснивао на неколико непотпуних података.¹⁹⁹ Новија истраживања осветлила су његов живот и рад.²⁰⁰ Рођен је у Земуну 1776. године у имућној трговачкој породици. Његов отац, Теодор, по рођењу Грк из Солуна, доселио се у Земун око 1765/70.²⁰¹ године. Бавио се трговином стоке, и тако стекао значајан иметак и углед у земунској средини.²⁰² Био је цеђен, водио је послове при Богородичиној цркви, што сазнајемо из Летописа ове цркве. Остао је упамћен као ктитор значајних уметничких дела.²⁰³ Најзначајније његово дело је изградња цркве Св. арханђела у земунском контумацу 1785-86. Поседовао је имања на Бежанијској коси. Поред сина Николе имао је и две ћерке.²⁰⁴ Био је пријатељ са Хаџи Рувимом.²⁰⁵

Никола је сликарство почео да учи код земунског сликара Димитрија Братоглића.²⁰⁶ Око 1790/91. године упознаје земунског сликара Максима Ристића.²⁰⁷ На његов рад утицао је и сликар и гравер из Аугсбурга Антон Шварц²⁰⁸ који долази око 1788. године у Београд.²⁰⁹

Никола је волео кафански живот, и био је кажњен због провале у једну радњу 1796. године. Због те провале био је предат у „фрајкор” где су служили многи избегли Срби из Турске, међу којима је био и Карађорђе.²¹⁰ То објашњава да се његово име појављује у Карађорђевим документима од почетка марта 1804. године. Први познати Апостоловићев рад настао у устаничкој Србији је застава рађена за смедеревског војводу Ђушу Вулићевића

¹⁹⁹ Коларић, 1959: 120.

²⁰⁰ Вујовић, 1982: 69-90.

²⁰¹ Стојић, 1913: 10-12.

²⁰² Стојић, 1913: 10-11.

²⁰³ Медаковић, 1961: 17; Вујовић, 1982: 70, Најпре је 1785. године наручио да се изради за Богородичин трон икона Богородица са Христом која се и данас налази на истом месту у цркви. Рађена је уљем на платну, величине 70 x 125 cm са златном орнаментисаном позадином и сребрним оковом који покрива две круне и шаке Богородице.

²⁰⁴ Вујовић, 1986: 228, Једна ћерка је касније била удата за трговца Драгашевића. Имао је и велика имања на Бежанијској коси, земљиште које је управо по њему добило своје име сачувано у топографији града до данас као Тошин бунар.

²⁰⁵ Вујовић, 1982: 71, О Теодору Апостоловићу као ктитору контумацке цркве говори се посебно у два записа Хаџи Рувима Ненадовића из 1788. године настала у време када је овај истакнути народни првак и уметник боравио у Земуну.

²⁰⁶ Илић, 1962: 211, Према речима Д. Братоглића, Теодор Апостоловић је негде око Петровдана 1790. дао свог 14-годишњег сина Николу њему на учење, с тим да ученик борави код родитеља и да сваког дана одлази мајстору на учење заната... Теодор се обавезао да ће мајстору за његову услугу плаћати 100 форинти годишње.

²⁰⁷ Вујовић, 1982: 11, 12, 72.

²⁰⁸ Коларић, 1951: 68; Медаковић, 1981: 65.

²⁰⁹ Вујовић, 1986: 228, После Свиштовског мира Шварц је морао заједно са Аустријском војском да пређе у Земун, он се стицајем околности, настанио у кућу Тоше Апостоловића уз обавезу да станодавцу” још више подучи сина Николу разним сликарским радовима” које је овај већ и сам упражњавао неко време; Илић, 1962: 73.

²¹⁰ Илић, 1962: 214.



Царске двери, црква брвнара Св. Никола, Љутовница, рад Николе Апостоловића

из 1804 године. Она није сачувана. Павле Васић је изнео занимљиву претпоставку да је Никола насликао велику историјску композицију која се за време Карађорђевог боравка налазила у Пашином конаку на београдској тврђави...²¹¹

Никола је иконостас у цркви брвнари у Љутовници осликао годину дана после њене изградње, тачније 1810. године. Од иконостаса су остале сачуване царске двери, престоње иконе Исуса Христа и арханђела Михаила, икона Христовог Распећа. Остала је сачувана и икона Богородица са малим Христом, али се она чува у цркви у Бољковцима. Иконе нису потписане, али због сличности са иконама које је потписао није тешко утврдити да је он аутор истих. Радомир Станић је оставио значајне податке о овом иконопису.²¹² На овом иконостасу видимо напредак, у ликовном и иконографском погледу, у односу на његове раније радове.²¹³ Трудио се да покаже сигуран цртеж, познавање анатомије и допадљив колорит.

Двери имају уобичајени изглед. Без веће су дуборезне орнаментике. У конструктивном погледу њихов облик сличан је смедеревским и крчмарским дверима, али се сликана декорација разликује.²¹⁴ Крила двери се међусобно склапају кованом бравом у облику резе, и по унутрашњој ивици имају, између две профилисане вертикалне траке, уљебљену траку у виду тордираног ужета обојену златом. То је једини дуборезни орнамент. Украшене су са шест сразмерно великих медаљона, од којих су медаљони у средини издуженијег облика. Простор између медаљона испуњен је стилизованом биљном орнаментиком, у виду винове лозе са грожђем. У два горња и два доња медаљона насликане су фигуре јеванђелиста, док је у већим средишњим издуженијим медаљонима представа Благовести.

Јужно крило двери, (126 x 38,5 x 2,4 цм) завршено је у облику слова „С“. Представе су дате на зеленој позадини. У простору око медаљона је стилизована гранчица винове лозе са лишћем, цветовима

²¹¹ Вујовић, 1986: 229.

²¹² Станић, 1971: 140-157.

²¹³ Вујовић, 1986: 231.

²¹⁴ Вујовић, 1982: 79-81, Никола Апостоловић је радио иконостас у Старој цркви у Смедереву; Вујовић, 1986: 231.



Арханђео Гаврило из композиције
Благовести, рад Николе
Апостоловића, црква брвнара
Св Николе, Љутовница



Богородица из композиције
Благовести, рад Николе
Апостоловића, црква брвнара
Св Николе, Љутовница



Јеванђелист Јован и јеванђелист
Матеј, царске двери, рад Николе
Апостоловића, црква брвнара
Св. Николе, Љутовница

и гроздовима. У горњем медаљону насликан је јеванђелист Јован. Приказан је у полупрофилу, у седећем ставу, босоног. Лице му је издужено, са дугом смеђом брадом, и смеђом косом која му пада по раменима. Одевен је у плаву хаљину са црвеним огртачем који је постављен зеленом тканином. У десној руци држи гушчије перо и исписује текст у отворено јеванђеље. Ореол је дат у златној боји са белим рубом. У позадини је пејзаж са рушевинама тврђаве и небо.

У средишњем издуженом медаљону насликана је Богородица, која са арханђелом Гаврилом, чини композицију Благовести. Богородица је приказана је у клечећем ставу са рукама које су положене на груди. Испред ње је сто прекривен светло зеленим чаршавом. Одевена је у плаву хаљину и светло црвени мафорион постављен зеленом тканином. Читава сцена се дешава у предворју једне зграде. У горњем левом углу иза смеђе жутих облака појављује се голуб у лету. По колориту и ставу фигура Богородице и арханђела Гаврила, композиција Благовести подсећа на икону Теодора Крачуна, коју је Апостоловић имао прилику да види.²¹⁵

У најнижем медаљону насликан је јеванђелист Лука. Приказан је у седећем ставу, како на коленима држи отворено јеванђеље. Има кратку косу и заобљену браду. Обучен је у светло црвену хаљину преко које је плави огртач. Фигура је доста оштећена. У позадини, у левом углу је брдовити пејзаж.

²¹⁵ Вујовић, 1982: 79; Ова Крачунова икона се налази у Музеју српске православне цркве у Београду; Вујовић, 1986: 231.



Престона икона Исус Христ,
иконостас, црква брвнара
Св. Николе, Љутовница

Северно крило двери је боље очувано. У горњем медаљону је насликан јеванђелист Матеј. Приказан је како седи и чита јеванђеље. Испред њега је сто прекривен светлозеленим чаршавом, на коме је мастионица са гушчијим пером. Одевен је у црвену хаљину, а преко ње има тамно плави огртач. У позадини се кроз прозор види плаво небо. У средишњем, нешто издуженијем медаљону је арханђео Гаврило. Одевен је у сиву хаљину и светло црвени огртач. Приказан је у покрету, раширених крила, смеђе окер боје. У левој руци држи љиљан, а десну је подигао у ставу благосиљања. У најнижем медаљону насликан је јеванђелист Марко. Приказан је како седи на ниској столици. Обучен је у плаву хаљину са црвеним огртачем. Десну руку је ослонио на груди, и у њој држи гушчије перо, док левом листа јеванђеље. Сто је прекривен зеленим чаршавом, и на њему је мастионица. У позадини се види брдовит пејзаж.

Двери су завршене једноставним овалним дуборезним пољем, на чијој је удубљеној, црно обојеној површини, белим лепо обликованим словима исписан текст дародавца Николе Музикравића, као и потпис сликара Николе Апостоловића са годином осликавања. Занимљиво је да се Никола потписао као „Никола Бакић, син Апостоловића”. У документима и ктиторским записима Николин отац се појављује под именом Теодор (Тоша)

Апостоловић. Можда је Бакић било Николино презиме по мајци, што није уобичајен поступак за ондашње прилике.²¹⁶ Од значаја је део потписа „белиградски живописац”. Вероватно није могао због сваке наруџбине да долази из Земуна у Београд, и да прелази границу. Због тога је у Београду имао сликарску радионицу за клијентелу из Београда, али и за оне из унутрашњости. У то време се није лако долазило до сликарског материјала, те се претпоставља да је Никола наруџбине из унутрашњости радио у Београду. То је и разлог што се на многим његовим делима из овог времена примећује одсуство украсних делова, несиметричан распоред фигура, па чак и појава различитих датума и година израде неких икона у записима приложника.

Престона икона Исус Христос, рађена је на једноделној мекој липовој дасци, ојачаној са две ужљебљене даске. Површина на којој је насликан Христ, сигниран **ИИС ХРГ**, уоквирена је двема ивицама, једном са спољне стране дебљине $\frac{1}{2}$ цм, обојена тамним окером, и једном са унутрашње стране ширине 2,5 цм, а декорисана листоликим орнаментима обојеним у златном и смеђем океру. Сигнатура је исписана стилизованим словима, у жуто зеленој боји осенчена смеђим окером. Христ је представљен као допојасна фигура, благог изгледа лица. Десном руком благосиља, док у левој држи сферу. Око главе има нимб од златних листића оивичен белим рубом.

²¹⁶ Станић, 1971: 149.



Обучен је у хитон плаве боје, који је постављен окер тканином. Код обраде драперије види се чврсто моделовање, са декоративним слагањем набора, што видимо на многим Апостоловићевим делима.²¹⁷ Инкарнат је fino моделован, обрађен светлим окером са ружичастим акцентима. Коса и брада су slikане тамним окером.

Позадина је једноставна, светлоплава, каква се често среће на Апостоловићевим иконама. На дну иконе је запис изведен белом бојом у два реда, да су икону приложили Милован и Милија Јовановић. Приложнички запис је оштећен, поготову у другом реду, где је била назначена година сликања иконе, али можда и потпис иконописца:

„СИЈУ ИКОНУ ПРИЛОЖИШЕ КТИТОРИ МИЛОВАН,
МИЛОВАН И МИЛИЈА ЈОВАНОВИЧ...НО...”

Икона на којој је представљен светитељ патрон цркве, представљала је новину за традиционалне навике и иконографске шеме које су владале на почетку 19. века у Србији. Култ арханђела Михаила био је веома распрострањен у хришћанском свету. Приказивање на северним дверима иконостаса указивало је на његову улогу чувара двери, засновано на симболичном тумачењу иконостаса као прочеља небеског Јерусалима.²¹⁸

Престона икона Св. арханђел Михаило, slikана је на мекој липовој дасци, истих је димензија као и икона Исуса Христа. Доста добро је очувана. Арханђел Михаило, сигниран белим словима **Сѣиѣ Архїстратїгъ Михаилъ**, представљен је како стоји на облаку светло окере боје. Обучен је у плаве панталоне, на ногама има црне чизме са бледо жутиим завршецима на шарама. Панталоне прекрива кратка светла хаљина са окер дугуљастим апликацијама. Преко хаљине је тамна одежда са златним оковратником и рубовима рукава од злата. Огрнут је кармин црвеним плаштом. На тај начин успостављен је контраст између светлоплаве позадине, фигуре арханђела Михаила и крила која су slikана светлосмеђом бојом. У левој руци држи теразије, а у десној исукан мач. У доњем десном углу у квадратном пољу уоквиреном златним рубом на црној позадини виде се остаци записа (само неколико слова), који је изведен белим словима. Запис је читљив само у фрагментима:

„СИЈУ ИКО(НУ)...МИЛОВ(АН)...П...И...”



Икона Св. арханђела Михаила,
детал, црква брвнара Св. Николе,
Љутовница

²¹⁷ Вујовић, 1982: 78.

²¹⁸ Тимотијевић, 1996: 110.



се у цркви манастира Ваведена у Паковраћу код Чачка стилски су сличне љутовничким иконама.²¹⁹

Карактеристично за престоње иконе из љутовничке цркве брвнаре, је то, што је Апостоловић био међу првим иконописцима у Србији, који је на престоним иконама фигуре насликао као стојеће.²²⁰ Таква поставка фигура била је необична за време у коме су настале и средину којој су биле намењене. Црквена уметност у Србији била је конзервативна и везана за старе обрасце престоних икона, посебно када су у питању иконе Христа и Богородице. Они су увек приказивани у седећем ставу на престолу.²²¹ Иконе из цркве брвнаре у Љутовници показују да је Апостоловић усавршио сликарски занат и да се приближио савременом иконопису током боравка у Земуну.

У цркви је сачуван фриз апостола на дасци која је окачена на зид. Међутим, не може се са сигурношћу тврдити да је био саставни део иконостасне преграде.²²² На истој табли величине 190/52 цм, представљено је шест апостола како стоје један поред другог. Икона је рађена темпером на дрвету. Од апостола приказани су Филип, Вартоломеј, јеванђелист Марко, Андреј и Св. Петар. Низ се завршава представом Исуса Христа. Друга половина је изгубљена. Деизис је настао 1818. године, што се види из доста оштећеног записа. Може се прочитати део натписа и година:

„...ЗА ВЈЕЧНИ СПОМ(ЕН)...ЊЕГОВУ 1818...СТОЈАН, ТРИФУН, ЈОВАН, АНТОНИЈЕ,
ИВАН, ТЕОДОР, ЈЕРЕМИЈА, МАРТА, ЉУБИЦА, МИЛИЦА, ЈАГЛИКА, ГЕРОСИМА,
МАРИЦА ЗА ЊИХНО ЗДРАВЉЕ(?) МЕСЕ(ЦА) СЕМТЕВРИ(ЈА) 8.”

Представе Христа и апостола уклапају се у ликовно наслеђе прве половине 19. века које су стварали сликари пореклом из Македоније. Они су долазили у српске крајеве да би радили иконе и иконостасе, преносећи скромна ликовна знања.

²¹⁹ Станић, 1979: 39-40.

²²⁰ Вујовић, 1982: 63.

²²¹ *Политика*, 15. новембар 1964. године, 18; Васић, 1976: 255-256.

²²² Павићевић-Поповић, Павловић, Станић, 1994: 63, Све до 1971. године није се знало да у љутовничкој цркви поред царских двери постоје и друге иконе које је сликао Никола Апостоловић; Станић, 1971: 143, Деизис изгледа није био у саставу иконостаса, већ је однекут донет.



Икона Богородица са малим Христом,
рад Николе Апостоловића,
црква Св. Николе, Бољковци



Деизисни чин, црква Св. Николе, Љутовница



Апостол Петар, Деизисни чин,
црква Св. Николе, Љутовница

Исус Христ, Деизисни чин,
црква Св. Николе, Љутовница

Приложнички запис, Деизисни чин,
црква Св. Николе, Љутовница

У цркви брвнари постојала је икона са ликом Исуса Христа, рађена на дрвету. Она је вероватно била део Деизисног чина. Постоје индиције да је у време непријатељске окупације однета. Од ње је остао горњи део даске на коме је записано да је из времена Ђорђа Петровића, врховног војда из Тополе.²²³

²²³ Павловић, 1956: 221; Др Милорад Драгић је прочитао: „При држави Ђорђа Петровића, врховног војда из Тополе и поглавара Милана Обреновића – с изболенијем и свршенијем Светог Духа”.



На јужном зиду цркве, налазе се иконе арханђела Михаила и архиђакона Стефана. Иконе су вероватно припадале иконостасној целини из 19. века која није сачувана. Рад су непознатог аутора. Икона арханђел Михаило, сигниран **С. Архггл. Михайль**, уокворена златном бојом, завршена је полукружно. Арханђел Михаило приказан је са смеђом дужом косом, одевен у одећу ратника. Преко рамена има пребачен црвени плашт. На ногама носи чизме. Он у десној руци држи мач, а у левој терасије. Насликан је на зелено-плавој позадини. Око главе има ореол златне боје. Сигнатура је изведена белом бојом. Икона архиђакона Стефана дата је у сликаном оквиру и димензијама као и предходна. Архиђакон Стефан, сигниран **С. Стѣфанъ Архидіаконь**, приказан је са смеђом дужом косом. Одевен је у свештеничку одећу, бели стихар и сакос са мотивом смеђе и плаве флоралне декорације. Има плави орар са златним везеним елементима, пребачен преко левог рамена као знак заједничке молитве. У левој руци држи дугачку белу свећу, а у десној кандило. Насликан је на зелено-плавој позадини. Око главе има ореол златне боје. Сигнатура је изведена белом бојом.

У цркви брвнари чувају се царске двери које је сликао Сретен Протић.²²⁴ Двери су истоветне дверима из цркве брвнаре у Јабланици код Златибора које се приписују Сретену Протићу. Правоугаоног су облика, и лучно су завршене. Оба крила двери су обрађена на исти начин. Између двери на њиховом саставу је стилизована тордирана трака, обојена златном бојом. Садрже уобичајену иконографију. Сликана флорална декорација у златној боји налази се између медаљона.

У средишњим елипсоидним медаљонима, који су већи и издуженији од осталих, приказани су арханђео Гаврило и Богородица из композиције Благовести. Арханђео Гаврило је приказан како стоји на белом облаку, одевен је у белу хаљину са црвеном марамом везаном око појаса. Десном руком показује ка Богородици, док у левој држи љиљан који пружа Богородици. Његова крила су дата у смеђој боји. Позадина је урађена једноставно у плавој боји. Богородица је приказана како стоји благо погнуте главе, одевена у плаву хаљину и црвени мафарион. Она десном руком показује у правцу стола који се налази испред ње. На столу је лист папира.

У горња два, кружна медаљона, су приказани јеванђелист Матеј и Марко. Јеванђелист Матеј је приказан како седи на облаку, са свитком у једној и пером у другој руци. Изнад њега је сегмент неба са муњом. Иза њега је његов



Икона арханђел Михаило,
црква Св. Николе, Љутовница

²²⁴ Станић, 1974: 23.



Икона архијакон Стефан,
црква Св. Николе, Љутовница

атрибут анђео који придржава мастионицу и пружа је ка Матеју. Јеванђелист Марко је приказан како седи на облаку и чита своје јеванђеље. Иза њега је приказан његов атрибут лав, а изнад њега је сегмент неба са муњом.

У доња два кружна медаљона приказани су јеванђелисти Лука и Јован. Јеванђелист Лука је приказан како седи на облаку. У једној руци држи отворено јеванђеље, док другом држи перо. Изнад њега је приказан сегмент неба са муњом. Иза је његов атрибут во. Јеванђелист Јован је приказан како седи на облаку и исписује текст свог јеванђеља на свитку. Изнад њега је сегмент неба са муњом. Иза облака на ком седи је његов атрибут орао.

Сретен је рођен у Негришорима 1814. године. Помиње се могућност да је школу учио у Заблаћу, баш као и његов отац.²²⁵ Био је образован (срески писар) и талентован сликар, а поседовао је и друге интелектуалне способности.²²⁶ Сретен Протић је умро је млад са 34 године. Због тога је његов сликарски опус скроман. Често је радио са оцем Јанком, и због тога се намеће питање, да ли је отац утицао на његова сликарска остварења? Знамо да је поштовао оца, јер је за друго презиме узео презиме Молеровић.²²⁷ Отац је био даровит и истакнут сликар. По сликарским схватањима њих двојица су били толико истоветни да је тешко утврдити ко је аутор, поготово, што се зна да су заједно радили на неколико иконописних целина.²²⁸ У црквеним круговима били су поштовани.²²⁹ Можда је Сретену отац био једини учитељ, па би је сродност у

²²⁵ Чачански глас, 8. новембар 1968, 4, Неки подаци упућују да је читање и писање учио у најстаријој школи у нашим крајевима, где је и његов отац заједно са побратимом Јевремом Обреновићем, научио писмености. Касније школовање не можемо уопште да пратимо. Из епитафа на његовом надгробном споменику који се налази на гробљу у Негришорима, сазнајемо поред осталог да је умро 1848. године, и да је 10 година био срески писар у Тијању, где му је отац дуже време био протојереј и где је уз цркву саградио нартекс и 1816. године насликао интересантан и вредан иконостас.

²²⁶ Станић, 1974: 18, У народној традицији остало је сећање на њега да је као и његов отац био врло духовит; Вујовић, 1986: 250, У Драгачеву је остао упамћен као човек префињене природе.

²²⁷ Вујовић, 1986: 250, Сретен Протић се на својим сликама потписивао Молеровић.

²²⁸ Вујовић, 1986: 250, Тешко је установити Сретинов удео у заједничком сликарском делу које је годинама стварао заједно са својим оцем.

²²⁹ Милосављевић, 2004: 209, Јанко Михаиловић је био један од кандидата за сликање иконостаса обновљене Раче код Дрине, али посао није добио због високе цене.



стилским особеностима отуда била и разумљива. Исто тако намеће се и питање, да ли је Сретен, чак и уколико је хтео, могао да се ослободи очевог утицаја, који је очигледан на многим његовим делима, и да ли је поседовао стваралачко умеће као отац?²³⁰ Са оцем је радио скоро две деценије, и уметнички је био формиран под његовим утицајем. Због тога је увек остајао у сенци свог оца. Можда, због тога није успевао да се ослободи традиционалних шема у сликарском послу.²³¹

Називан је молером, јер је помагао оцу. Тешко је одредити колико је самосталних дела остварио. Само неколико дела је потписао, вероватно она за која је био свестан да имају већу вредност и да су добро урађена. Дела које је потписао: царске двери у цркви Св. Преображења у Придворици²³² (потписане у доњем делу оба крила: „У Драгачеву писао Сретен Протић”), икона Исуса Христа у цркви Св. архистратига Михаила у Приликама код Ивањице²³³ (са записом: „Писао Сретен Молеровић Протић у Негришори у Драгачеву”), икона Св. Луке која се налазила у цркви Св. арханђела у Прилипцу код Пожеге, која има скоро дословно поновљен запис из предходне, и две целивајуће иконе, које су откривене у капели гробља у Горњем Милановцу. Сачувана је икона са представом два светитеља (један светитељ је Јосиф Песмописац, а други светитељ је због оштећења иконе непознат). Икона се чува у милановачкој цркви Свете Тројице,²³⁴ (са записом: „Сију икону написа Сретен Протић, ученик јего 1833 лета у Негришори”).²³⁵ Иконе су у иконографском погледу рађене по традиционалном узору, светитељи су сликани са сигурношћу и знањем, што долази до изражаја у поставци фигура, пропорција и обради драперија. Колорит је



Икона са представом два светитеља (Један светитељ је Јосиф Песмописац, а други је због оштећења иконе непознат, пронађене у капели на гробљу у Горњем Милановцу.

²³⁰ Станић, 1974: 22, Сретен Протић се свакако ослања на искуства свога оца, и усваја сликарска решења која су егзистирала и постојала у Србији тог времена. Реч је о решењима која су неговали иконописци који су били окупљени око Милошевог двора, а на чијем је челу био Јања Молер.

²³¹ Вујовић, 1986: 250.

²³² Вујовић, 1986: 250, Царске двери из Придворице спадају међу сасвим зрела остварења Сретена Протића, фигуре, драперије, обрада инкарната и колористичка разрада на овим дверима имају иста обележја као и на икони из Горњег Милановца.

²³³ Вујовић, 1986: 250, Икона Исуса Христа из Прилика и икона Св. Луке из Прилипца имају исте особине, као и нека друга потписана Сретенова дела за која се са доста основа може претпоставити да их је радила иста рука.

²³⁴ Станић, 1974: 19, Ове иконе открио је Бранко Вујовић. Протићеве иконе са записом публиковане су у првом броју *Рашке башићине*. Занимљиво је да је Сретен Протић поред потписа на једној од ове две иконе забележио и 1833. годину.

²³⁵ Вујовић, 1986: 244-245.



Гію іконѣ написа Сретенъ Протичъ
чченикъ его 1833 лѣта у Негришорѣ.

Потпис Сретена Протића на полеђини
иконе са представом два светитеља

топао, преовладавају црвени и окер тонови са акцентима окерасто зелене, плаве и беле боје.²³⁶ Поред потписаних икона, Сретену се приписују иконостаси у цркви у Доњој Јабланици²³⁷, Љутовници²³⁸ и Горобиљу.²³⁹

Ако упордимо Сретенова дела са делима његовог оца примећујемо да има сличности, али и разлика. У очевим радовима²⁴⁰ присутан је већи сми-сао за стилизацију, и његови ликови више зраче лирским расположењем, док су код Сретена ликови суздржани и достојанственији у покрету и из-разу. Код Јанка је колорит упрошћен и сведен на основне тонове црвене, зелене, жуте и плаве боје, док је Сретенов цртеж прецизан, без грубих грешака и одступања у пропорцијама, моделаџија је финија, а колорит је пријатан. Сретенов потез је краћи, а код Јанка је шири и слободнији. Зајед-ничко за њих двојицу је наклоност византијској иконописној традицији, уз прихватање новина које долазе са запада.

Сретен је следио устаљену праксу осликавања која је негована у Србији у другој половини 19-ог века. Допринео је стварању сликарске школе, назване „Драгачевска сликарска школа”. Школа је имала више локални карактер. Можда је недостатак редовног сликарског образовања био узрок што Сретен као сликар није постигао већи успех.

²³⁶ Вујовић, 1986: 250.

²³⁷ Павловић, 1962: 136, Црква у Јабланици саграђена је 1838. године.

²³⁸ Павићевић-Поповић, Павловић, Станић, 1994: 63-64, Оригиналне Љутовничке двери насликао је Никола Апостоловић. Поред њих, у цркви постоје још двоје царских двери које нису публиковане. Двери налик на Јабланичке, донете су 1994. године у Републички завод за заштиту споменика културе у Београду.

²³⁹ Крстановић, Кесић-Ристић, 2003: 350-351, У цркви брвнари у Љутовници чувају се скоро истоветне двери Јабланичким; Станић, 1976: 133-134, Двери из Доње Јабланице и двери из Љутовнице показују сличност са дверима из цркве брвнаре у Горобиљу из 1833. године; Милосављевић, 2004: 199, Оне најстарије иконе, Богородица са Христом, Исус Христ као и иконе Св. Јована Крсти-теља патрона храма дело су непознатог брусничког иконописца Димитрија Брусничког и Ристе Молера.

²⁴⁰ Вујовић, 1986: 249, Рани период његовог иконописног рада запаженији је по ликовној свежини и труду да опонаша старије узор, док је у каснијој фази, вероватно презасићен поруџбинама радио брзо и недоследно.

Царске двери,
рад Сретена Протића,
црква Св. Николе,
Љутовница







Мајдан

Село Мајдан налази се на западној страни Рудника. Настало је на материјалним остацима из Римског доба.²⁴¹ У средњем веку у овој области налазила су се рударска насеља, на шта упућују топоними овога краја.²⁴² У атару села вадил се руда, па је тако село добило име.²⁴³ Село се развило око мајданске и рудничке реке и веома је про-страно. Миленко С. Филиповић, је навео, да је на потесу села Мајдан, по предању било пет, можда и седам цркава. Оставио је опис и димензије зидане цркве Св. Јована у засеоку Краснојевцима. За цркву Св. Тројице из 1891. године у Ријечи је навео да је била сазирана од надгробних споменика и да се налази на месту где је некада постојала мала дрвена црква покривена даскама.²⁴⁴ Такође, постоји народно предање да је мала дрвена црква на ово место пренета са Јанковића Брда, а да је на Јанковића Брдо пренета са Јазине.²⁴⁵

Други извори помињу да се црква брвнара у Мајдану налазила јужно од данашње цркве Св. Тројице, на десној обали Краснојевачке реке, и да је била покривена даском. Ова црква брвнара се помиње када је Ђаја паша уочи битке на Љубићу 1815. године, идући ка Чачку пролазио кроз Мајдан, са пет хиљада војника.²⁴⁶ Он је у цркви брвнари преноћио са робњом, а затим ју је запалио, а село опљачкао.²⁴⁷ Јован Мишковић је пишући о селу Мајдан 1875. године поменуо школу и цркву које се налазе „на десној обали Краснојевачке реке на 5 минута од састава њеног са Мајданском реком.” За цркву је написао да је дрвена и да се налази на лепом месту.²⁴⁸

Међутим, по причи старијих мештана, али и увидом у *Попис црква и манастира у Окружју рудничком из 1836. године* сазнајемо да је у Мајдану трудом јереја Саве Петровића 1811. године саграђена црква од камена са slabим кровом, и да је у време пописа била у добром стању. Од дрвене цркве у *Попису* нема помена. Остало је нејасно на ком се тачно месту налазила црква брвнара у селу Мајдан. Не можемо са сигурношћу знати коју је цркву спалио Ђаја-паша, да ли је то црква која је постојала на месту садашње цркве Св. Тројице, или је то црква брвнара која се налазила на неком другом месту на потесу села Мајдан.²⁴⁹

²⁴¹ Лукић Цветић, 2011: 63.

²⁴² Мишковић, 1875: 118-119.

²⁴³ Мишковић, 1875: 119; Шкаљић, 1966: 443, Реч „мајдан” преузета је од Турака и значи рудник.

²⁴⁴ Лукић Цветић, 2011: 67; Филиповић, 1997: 231.

²⁴⁵ Филиповић, 1997: 231.

²⁴⁶ Протић, 1890: 487.

²⁴⁷ Петровић, 1898: 11; Радојевић, 1971: 45.

²⁴⁸ Мишковић, 1975: 119.

²⁴⁹ Лукић Цветић, 2011: 65, Према тврдњи М. Лукић Цветић, не може се поуздано знати где се црква брвнара налазила.



На југозападној фасади нове цркве, постоји запис који су оставили потомци Саве Петровића, а који говори да је Сава Петровић подигао цркву.²⁵⁰ Писани податак о томе сачуван је на каменој плочи која се чува у новој цркви.²⁵¹

„1811 год. знамо буди ко саіради храм сошестівија св: духа јереја сава йейровић. 1891 год. истии храм обнови њеіов унук а син йавла и јелице йойовић јереја из мајдана среіен и савка йойовић свешіеник. За вечну сіомен сих йриложника 30. јула. П. Н. С.”

Помен о цркви Св. Тројице у Мајдану налазимо и код митрополита Михаила²⁵² где се у шематизму објављеном 1874. године помиње зидана црква од тврдог материјала из 1811. године. Шематизмом из 1895. године обухваћена је нова црква из 1891. године где се само наводи да је од тврдог материјала, и да је свештеник био Сретен Поповић.²⁵³

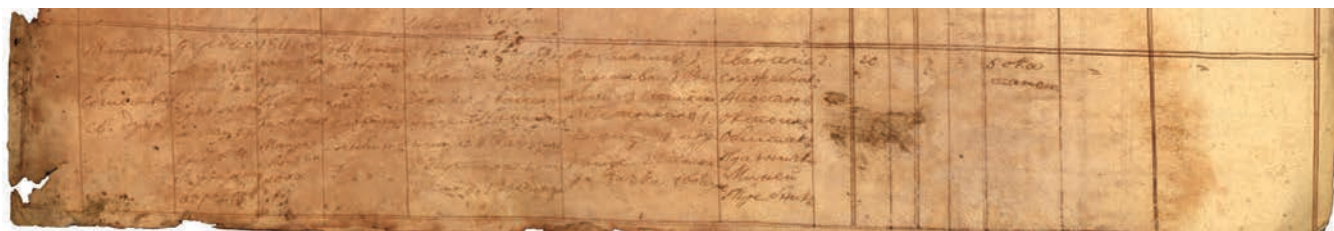

Попис цркава и манастира у Окружју Рудничком, Архив српске православне цркве, Београд

²⁵⁰ Лукић Цветић, 2011: 64.

²⁵¹ Гачић, 2006: 153.

²⁵² Митрополи Михаило, 1874: 71.

²⁵³ Митрополи Михаило, 1895: 88.

Црква Св. Тројице, Мајдан







Накучани

Село Накучани смештено је у централном делу општине Горњи Милановац. Граничи се са селима Љутовница, Шилопај, Крива Река, Врнчани и Калиманићи. Насеље лежи по косама око Реке (Крчевине) и Светипоља, а међу њима је оштра коса Спасовина. Село је веома раштркано. Сеоски „састанак” је одржаван код записа на Грувнима (порта је код цркве у Љутовници). Овуда води пут Горњи Милановац-Клатичево-Дићи, а некада је кроз село пролазила пруга уског колосека Београд – Сарајево. У *Турским дефтерима* село се први пут помиње као село Накуче 1528. године. Ново насељавање села је започело од краја 18. века миграцијом становништва из Црне Горе, Старог Влаха, источне Србије и околних села.²⁵⁴

Старије гробље је на коси Спасовини, а новије на Триповцу. Код извора Палучук било је „маџарско гробље”. Ту је било много плоча, а по предању ту је био усправан стуб са знаком крста. Сви споменици су уништени и нема трагова гробља.²⁵⁵ У *Лейџојису цркве љрањанске од свешћеника Миломира Андрића* остало је забележено да су у Прањанима и Накучанима 1720. године биле подигнуте цркве брвнаре.²⁵⁶ Могуће је да је усправан стуб са крстом био део часне трпезе која се налазила у цркви брвнари.

Озрем

Село Озрем граничи се са севера Горњим Бранетићима, са истока Доњим Бранетићима, са југа Бершићима, а са западне стране селом Лозањ.²⁵⁷ Село се налази на многобројним косама око речице Озремице и њене десне притоке Бруснице. Разбијеног је типа, и куће су раштркане. У центру села се налази Варошица. Ту су и школа, општина, земљорадничка задруга и неколико кућа. Према народном предању у Озрему, на Јовању постојала је црква брвнара.²⁵⁸

²⁵⁴ Вучићевић, 2016: 211.

²⁵⁵ Филиповић, 1997: 216.

²⁵⁶ *Прањани са Парањанцима и Лейџојис цркве љрањанске од свешћеника Миломира Андрића.*

²⁵⁷ Мишковић, 2007: 129.

²⁵⁸ Филиповић, 1997: 203.

Црква брвнара Вазнесења Христовог, Прањани





Прањани

Село Прањани припада општини Горњи Милановац,²⁵⁹ смештено је у подножју Суворборских планина. Од Горњег Милановца удаљено је 36 км. То је највеће и најпространије село у Рудничком округу. Поједини делови међусобно су веома удаљени, а куће раштркане. Са севера село се граничи са Коштунићима, са истока Коштунићима, Теочином, Леушићима, Срезојевцима и Горњом Горевницом, са југа Миоковцима, а са запада Дружетићима. Назив Прањани се први пут помиње 1528, док се 1595. године помиње као *Прањево* или *Шийа*.²⁶⁰ После аустријско-турског рата 1714-1718. године село је опустошено. Аустријски извори помињу ово село, али под именом *Bruniari*.²⁶¹

Јован Мишковић је забележио да је име села настало од речи Плањани,²⁶² а по имену реке, па је временом изведен назив Прањани. Из *Лейојиса цркве љрањанске од свештеника Миломира Андрића*,²⁶³ сазнајемо да се Прањани под овим именом, пре тога су били Прањари, помињу 1720. године, и то због цркве брвнаре која је тада била саграђена у Прањанима. Из *Појиса Београдске митрополије око 1735. године*, сазнајемо да је село било слабо насељено, и да је забележено са свега три куће.²⁶⁴ Град Горњи Милановац овим пописом није био забележен, јер тада као град није постојао, већ само као варош Деспотовица. Занимљиво је и то да ни варош Деспотовица као таква, овим пописом није била обухваћена.²⁶⁵

У Турско време кроз ово село ишао је пут за Чачак. По предању у Прањанима постојали су турски чардаци и хан.²⁶⁶ Село је добило школу крајем јула 1858. године.²⁶⁷ На брежуљку, у центру насеља, налази се црква брвнара

²⁵⁹ Василић, 1996: 259, Прањани су до 1965. године припадали општини Прањани. Када је укинута општина, они улазе у састав Горњег Милановца.

²⁶⁰ Љушић, Самарџић, 1995: 10, На потесу данашњег села, вероватно је било насеља још у средњем веку; Аличић, 1985: 147.

²⁶¹ Љушић, Самарџић, 1995: 10.

²⁶² Мишковић, 1975: 149; Перишић, 2002: 68, Назив села је по реци Плани која протиче кроз његову средину и улива се у Чемерницу. Ова река била је плаховита и када су кишне године све је плавила, због чега је тако и названа. Како је водена бујица све носила и плавила, мештани у брдима за становнике поред ове реке су говорили: „Они су плањани”, што значи „плављени, поплављени”.

²⁶³ *Прањани са Прањанцима и Лейојис цркве љрањанске од свештеника Миломира Андрића*, иако неретко субјективних оцена може се сматрати значајним извором, захваљујући свештенику Миломиру Андрићу који је сакупио податке о прошлости ове цркве и читаве парохије.

²⁶⁴ Руварац, 1905: 202.

²⁶⁵ О настанку и развоју Горњег Милановца видети код: Група аутора, 2002: 9-23; Мишковић, 2007: 104-109; Перуничић, 1968: 27-32; Папић, 1980: 31-41; Миловановић, 2000: 93-117; Миловановић, 2001: 107-132; Марушић, 2014: 32-40, Јелић: 2016: 39-49.

²⁶⁶ Филиповић, 1997: 155, Када је туда ишао Карађорђе са војском на Ужице, он се овде одмарао.

²⁶⁷ Летић, 1998: 31.



посвећена Вазнесењу Христовом. Она је око 50-ак м удаљена од зидане цркве из 1903. године, која је такође, посвећена Вазнесењу Христовом.²⁶⁸

Са источне стране од цркве брвнаре, у трави, положене су камене надгробне плоче. На многим плочама су уклесани записи из 19-ог века. Са јужне стране налазе се усправно пободени камени крстови од белог мрамора. Велики број надгробних споменика има занимљиву обраду. Представљају људске фигуре, највероватније покојнике. На неким су уклесана оруђа карактеристична за занимања покојника, биљна орнаментика и крстови различито стилизовани, а виде се и остаци боје.²⁶⁹ Датују се у 19. и 20. век. Посебно је занимљив надгробни споменик



Надгробни споменик мајстору Григорију Ђоговићу, код цркве брвнаре Христовог Вазнесења у Прањанима. Григорије је био потомак Осаћана који су радили на цркви брвнари у Прањанима. Са једне стране споменика су уклесане тестера и брадва, а са друге стране остале алатке. Уклесан алат је симбол његовог позива, из књиге: Д. Ст. Павловић, „Цркве брвнаре у Србији”, *Саопштења*, књ. 5, Београд 1962, 38.

²⁶⁸ Боловић, Челиковић, 2011: 144, Недалеко од цркве брвнаре из 1827. године, трудом свештеника Светозара Јеремића и његових парохијана 1903. године подигнута је зидана црква посвећена Вазнесењу Христовом. Година градње је изведена у малтеру изнад главног улаза у храм.

²⁶⁹ Дубић, 2002: 323.



Григорија Ђоговића из Прањана, из 1892. године.²⁷⁰ Григорије је највероватније био потомак мајстора Осаћана, који су радили на цркви брвнару. Са једне стране споменика налазе се уклесани тестера и брадва, а са друге остале алатке као симболи његовог мајсторског позива.²⁷¹

На западној страни, испред самог улаза у цркву брвнару, са јужне и северне стране постављена су два камена, декоративно обрађена крста. Они су скинути са кровне конструкције нове цркве и постављени на улазу у цркву брвнару. У оквиру порте налази се дрвена звонара коју је подигао Драгутин Булић,²⁷² свештеник при овој цркви у периоду од 14. јуна 1932. до 28. августа 1935. године.²⁷³ Данас је на њој звоно које су цркви приложили Илија и Јана Зеленовић 1921. године, за покој душе својих синова који су погинули у рату између 1914–1918. године. О томе сведочи табла са натписом која се налази на самој звонари.



Декоративно обрађен камени крст испред улаза у цркву брвнару Вазнесења Христовог.

Дрвена звонара, црква брвнара Вазнесења Христовог, Прањани

²⁷⁰ Дубић, 2002: 323, Ликовне представе покојника често заокупљају мајсторе клесаре. Иконографски језик је разврстан од нај-рудиментарније, али импресивне сажетости до реалистичких дубоких рељефа обликованих фигура. За студенички и драгачевски тип белега може се рећи да су најбогатији људским ликом, и на њима можемо најбоље пратити његов развој, начин приказивања, стилизаију...

²⁷¹ Павловић, 1962: 38.

²⁷² Марушић, 2009: 173, Након што је Андрија Милошевић, парох прањански добио канонски отпуст за нишку епархију, Драгутин Булић, дотадашњи парох са Ушћа, постављен је за његовог наследника.

²⁷³ *Прањани са Прањанцима и Лейтойис цркве прањанске од свешћеника Миломира Андрића*



Јован Мишковић у књизи *Опис Рудничкој округи* помиње да су у селу биле црква и школа и да су се налазиле на пожешком насипу између реке Плане и Смрдуше. Такође, наводи да је ту била и општинска кућа, и да је црква била стара и од брвна направљена.

Првобитна црква брвнара Св. Николе, била је средње величине, око 13,30 x 7,60 x 2,20 метара. Д. Руварац²⁷⁷ наводи како је црква у Прањанима била дугачка 7 клофтера, а да је припрата била широка 4 клофтера...²⁷⁸ Била је већа од садашње цркве брвнаре Вазнесења Христовог. Укупна њена површина била је око 101 м². Саграђена је од храстовог дрвета, засведена је била ниским сводом. Имала је кровни покривач од шиндре. Олтарски простор био је одвојен од осталог дела храма буковим даскама. На олтару су била двоја врата, а на вратима завесе. У олтару је била часна трпеза, на којој су се налазила 3 покрова, један бели, други шарени и трећи од немачког платна. Антиминс је био насликан без епископског потписа и на њему се налазило српско јеванђеље. Проскомидија је била састављена од две даске које су биле прикуцане уза зид прекривене мусулом (фина кончана тканина). У проскомидији су се налазили путир од лима, кашика, звезда, аер од жуте свиле, дарак од црвене свиле који је био доста стар, мало звонце, ибричић од бакра, петохлебница од лима, фелон црвени, стихар, наруквице од свиле црвене, женски појас са пафтама. У једном сандуку налазила се свећа. На царским дверима биле су насликане Благовести. Са десне стране од Благовести била је икона Христа, а до ње још седам икона. Испод иконе биле су завесе од чита (финија тканина). Лево до Благовести било је пет мањих икона. Изнад икона и завесе налазио се пешкир, свилена марама и још три кандила. Изнад двери било је платно немачко шарено, две велике свеће, мали крст изнад двери, два дрвена и један гвоздени чирак. Налоњ за читање био је необично направљен, док је налоњ на коме је стајала празнична икона био направљен од липових дасака. Столова је било 15 комада. Од црквених књига само је био Триод посни и ништа друго. Женска паперта (припрата), била је преграђена буковим даскама. Црква је имала једна врата. Звона није било, већ је постојало дрвено клепало.²⁷⁹

Први свештеник при овој цркви брвнари, како наводи свештеник Миломир Андрић у *Лейопису цркве њанске*, био је Василије Стратимировић, родом из Требијева код Требиња. Имао је 38 година. У манастиру Пиви код стрица Атанасија учио се писмености. Пошто је завршио школу, брат Павле, га је одвео у манастир у Ужице. У манастиру је провео 5 година учећи ћурчијски занат. У време када су Аустријанци заузимали Београд, 1718. године, заједно са братом прешао је у Чачак. Ту се и оженио. Ваљевски епископ Доситеј га је запопио 1723. године. Прво је био свештеник у Прањанима седам година у периоду од 1723. до 1730. године, а затим је прешао за проту

²⁷⁷ Руварац, 1905: 166.

²⁷⁸ Према подацима др М. Влајинца, клофтер (die klofter), је стара мера која се код нас помиње још 1727. године, а која одговара хвату, сежњу или растегљају. Овде је реч о бечком клофтеру од 6 стопа, који по аустријском закону из 1871. године износи 1,90 м. Шух (der schul-ципела), код нас стопа износи једну шестину клофтера, односно 12 цола-палца, што значи 31,66 цм или округло 31,5 цм. Педаљ је једна од најстаријих народних мера; она износи 18.25 цм – просечно 20 цм. Према овим мерама 1 метар износи 3 стопе и 2 палца (1881). Аршин износи 0,66 м.

²⁷⁹ Руварац, 1905: 166.



у Чачак, у Рудничком дистрикту.²⁸⁰ Забележено је да је знао добро да чита, пева и да је добро писао. Пошто није имао свој дом, дата му је у вароши турска кућа. По одласку овог свештеника у Чачак, губи се сваки траг црквеног живота при овој цркви.²⁸¹

После аустријске окупације, Турци су завладали северним делом Србије, а прве на удару биле су цркве брвнаре. Ову цркву брвнару запалили су Турци 1739. године.²⁸² Није сачувано много података који говоре о томе,²⁸³ али је остало сачувано народно сведочанство о молитвеним скуповима који су се одржавали под великим храстом.²⁸⁴ Храст се налазио недалеко од цркве брвнаре, али је услед старости и временских прилика временом пропао.²⁸⁵

Уобичајено је било да се народ окупља на саборима, код Записа. Када је овај храст пропао, становници Прања-на су подигли већи полуокругао камен,²⁸⁶ и поставили га на место срушеног храста, који је означавао молитвено место (величина над земљом овог камена 50 x 40 x 80 цм). На страни која је окренута ка истоку уклесан је велики крст. Овај камен се и данас налази међу усправно пободеним каменим крстовима од белог мрамора, који се налазе са јужне стране цркве. Камен је служио као постоље часне трпезе из 18-ог века, све до 1827. године када је подигнута друга црква брвнара, у периоду између страдања старе и подизања нове.

Први свештеник који је служио под овим храстом, који је касније замењен каменим спомеником, је свештеник Стеван звани „Поп Теочинач”. Он је служио свету Литургију „без храма на отвореном приносећи топле молитве

²⁸⁰ Руварац, 1905: 196-197.

²⁸¹ Филиповић, 1997: 110.

²⁸² Ђоровић, 1993: 524, После одласка Аустрије са српских простора Турци започињу нове прогоне Срба и посебно уништавање њихових богомоља. То ће потрајати релативно кратко, јер се слабљење турске царевине знатно осетило у Србији већ крајем 18-ог века. Доласком на чело Београдског пашалука Хаџи Мустафе паше, прилике у Србији се знатно мењају. Он је сам чинио знатне уступке народу (прозван је због тога „српска мајка”), а то ће нарочито заживети после 1794. године када Порта доноси низ закона (фермана) од изузетног значаја за Србе. На основу једног од њих, београдски паша донео је одлуку да Срби „могу несметано обнављати и подизати своје цркве”.

²⁸³ Павловић, 1962: 24, Извесне цркве Турци су три или више пута „палили или до основица рушили”. Пре кнеза Милоша, то се могло десити после Првог устанка, још раније, после Кочине крајине, а најраније, свакако, током друге половине 18-ог века.

²⁸⁴ Кулишић, Петровић, Пантелић, 1970: 297-298, Мит о храсту иначе веома дуго живи у народу, а објашњење се крије у далекој прошлости, у прапостојбини Словена, много пре хришћанства. Дрво храста је због своје величине и дуговечности изазивало дивљење и страхопоштовање код народа. У тмурним, несигурним и неповољним условима народ је молитву обављао под ведрим небом са свешеником, а заклон од сунца и кише проналазили су под крошњама дрвећа.

²⁸⁵ Павићевић-Поповић, Павловић, Станић, 1994: 5, Дрво са великом крошњом и јаким гранама, моћним стаблом дуговечно да их својом снагом штити док се Богу обраћају. На његовом стаблу урезивали су крст и називали га једноставно молитвом. Молитва се чувала и ограђивала да јој животиње не прилазе... И кад постоји црква, храст је најчешће (некад је то липа, а ређе родно дрво), место одакле крећу литије и опет се зове молитва или запис, јер се сваке године поново урезује крст.

²⁸⁶ Филиповић, 1997: 155, Док у селу није било дрвене цркве постојао је округао камен и око њега су се окупљали. Кад је црква подигнута око ње је била велика шума. Око цркве су била два чардака: један постоји и сада, али су га Браловићи пренели у Браловиће, други је био чардак Маринковића, било је много софри и собрашица.



Постоље часне трпезе из 18-ог века, црква брвнара Вазнесења Христовог, Прањани

своме творцу и Господу.” Такође, његов брат Сава, дошао је у Прањане као стални парох, где је живео и радио све до смрти.²⁸⁷

Црква брвнара Вазнесења Христовог из 1827. године

Црква брвнара Вазнесења Христовог подигнута је 1827. године, на месту старије цркве брвнаре. Не зна се зашто је дошло до промене патрона храма. Митрополит Михаило, наводи 1827. као годину градње.²⁸⁸ На спољашњој страни, изнад западних врата постојао је запис изведен белом бојом са овом годином. Запис је временом отпао, и није сачуван.²⁸⁹ Ову цркву брвнару карактеришу занимљиво обрађени детаљи, које видимо на северним и западним вратима, као и деловима у унутрашњости.²⁹⁰ Није познато који су неимари радили на овој цркви брвнари, али је извесно да су је градили мајстори из Осата.²⁹¹ Познато је, да је насељавање Осаћана у првим деценијама 19. века било масовно у таковским и чачанским селима. Због тога постоји могућност да су ову цркву брвнару градили неки од досељених Осаћана.²⁹² Мањих је димензија од првобитне. Њена дужина износи 11,85 м, а ширина 5,25 м.²⁹³ Заузима површину од око 60 м². То је једнобродна грађевина оријентисана у правцу исток-запад, у облику је издуженог правоугаоника.

На источној страни одступа од облика правоугаоника својом четвоространом апсидом.²⁹⁴ Овакав облик апсиде спада у сложеније облике, и било их је тешко извести.

На западној страни је припрата. Изнад припрате је хор до кога се долази степеницама које се налазе у унутрашњости цркве на северној страни у западном делу цркве. Хор је изведен у виду галерије са оградом и заузима

²⁸⁷ Прањани са Прањаницима и Лейојис цркве прањанске од свештеника Миломира Андрића.

²⁸⁸ Митрополит Михаило, 1874: 70.

²⁸⁹ Податак из документације Завода за заштиту споменика културе, Краљево.

²⁹⁰ Павловић, 1956: 221-223.

²⁹¹ Милосављевић, 2000: 36-40.

²⁹² Милосављевић, 2000: 104.

²⁹³ Милосављевић, 2000: 15-29, Дужина и ширина ове цркве брвнаре одговара осаћанским мерним односима, о чему се иначе водило рачуна.

²⁹⁴ Љубинковић, 1953: 155; Милосављевић, 2000: 88-89, Најсложенији облици цркава брвнара имали су петострану апсиду, нпр. црква брвнара у Миличиници, Скадру и у Дубу.



простор над средишњим делом цркве. Под хора је израђен од дасака. Из њега се пружа леп поглед на олтарски простор и један део наоса. Црква нема трем.²⁹⁵

Средишњи део цркве чини наос који је иконостасом одвојен од олтарског дела цркве. Са унутрашње стране засведена је полуобличастим сводом. Засвођавање је изведено складним низањем, тј. жљебљењем шашовца на дрвени скелет.

Кров је висок и стрм, достиже висину од око 7 м. Он доприноси монументалности у визуелном и естетско-градитељском смислу. Кровна конструкција урађена је зналачки и прецизно. Изнад апсидалног дела грађевине решена је полукружно, а изнад главног улаза равно. Источни полукружни део цркве прати шему крова, спуштајући се од врха ка дну, стварајући облик који има форму лепезе. Кров цркве прекривен је крупном храстовом шиндром (20/100 цм), жљебљеном на сличан начин као и шашовци. На угловима крова постављена су два дрвена крста, који чине саставни део архитектуре. Они су врло једноставне израде. Стрмина крова постигнута је дугачким роговима, који на источној и западној страни у врху слемена полазе из једне тачке ширећи се ка доњем делу. Овакво решење кровне конструкције својствено је мајсторима Осаћанима и њиховој традицији градње, а његово порекло можемо пронаћи на разним споменицима у Босни и Херцеговини.²⁹⁶ Стрм кров утиче да снег и киша са њега брзо спадају, и да се покривач од храстове шиндре сачува.²⁹⁷

Дугачки зидови наоса на јужној и северној страни учвршћени су са по две вертикално постављене греде. На овај начин је склопљен највећи број брвнара у Србији. Талпе,²⁹⁸ од којих су сачињени зидови везане су „на ластин реп”, а њихова дебљина износи 9 цм. Дрвени зидови цркве положени су на подлогу од ломљеног камена. На апсидалном делу везе су остварене без стубова, „на ластин реп”, док је веза на западној страни постигнута



Кровни покривач, црква брвнара
Вазнесења Христовог, Прањани

²⁹⁵ Којић, 1949: 149, Трем је по Којићу ретка појава код српских православних цркава, и он то приписује утицају исламске архитектуре; Дероко, 1968: 99, Дероко каже за тремове на исламским светилиштима да су богато декорисани и украшени резбареним дрветом и мотивима ружица, гранчица, кругова...

²⁹⁶ Солдо, 1932: 44-45.

²⁹⁷ Дероко, 1940: 10.

²⁹⁸ Павловић, 1962: 21, Основна конструкција брвнара у ствари је талпа, али је ипак усвојен назив за овакве грађевине брвнара по брвнима.



вертикалним гредама већег пресека које су постављене на углове. Овакво решење апсидалног дела срећемо на цркви брвнари у Дубу, Селевцу (Азања)...²⁹⁹ Могуће је да су сродне неимарске дружине биле ангажоване на изградњи ових објеката, мада ми за то немамо поузданих података. Унутрашњи венац који је ишао преко горње греде (венчанице), био је чипкасто орнаментисан и обојен у црвено.³⁰⁰

Темељ је урађен од ломљеног камена. Основна греда – темељача, не лежи непосредно на земљи, већ на каменој подлози. Завод за заштиту споменика из Краљево је 1970. године на основу елабората Доброслава Ст. Павловића, под водством арх. Марије Домазет извршио рестаурацију цркве брвнаре у циљу њеног што хитнијег спасавања. Затечено стање је било врло лоше. Темељи су били пропали, а горња греда, венчаница на северној и јужној стани цркве била је искривљена, осим венчанице на олтарској апсиди. То је довело до нагињања цркве. Шиндра на цркви је била сасвим пропала. Црква је била деценијама пре тога изложена разним временским непогодама па је то условило и њено пропадање. Црква је демонтирана, здрава грађа је одвојена и касније коришћена за градњу објекта. Унутрашњост цркве је очишћена. Нови темељ је ископан, венчанице су замењене новим. Кровна конструкција је наново монтирана и замењена новим деловима. Пропала шиндра је замењена новом, а терен око цркве је рашчишћен и срећен. У средишњем делу био је дрвени под који је временом пропао, и замењен је опеком.³⁰¹

На цркви постоје два улаза. Главни портал налази се на средини западног зида, док се други налази на северном зиду, постављен нешто ближе певничком простору.³⁰² Врата на главном порталу су правоугаоног облика (83,5 x 161 цм). Она су једнокрилна и отварају се ка унутрашњости. Нижа су од просечног човечијег раста. Врата на северном порталу су нижа и мања од врата на главном порталу.³⁰³ Главна врата рађена су од храстових талпи. Имају напреду од дрвета и гвожђа, са зарезима који покрећу резу.



Главни портал, црква брвнара
Вазнесења Христовог, Прањани

²⁹⁹ Милосављевић, 1994: 81.

³⁰⁰ Документација Завода за заштиту споменика културе, Краљево.

³⁰¹ Документација Завода за заштиту споменика културе, Краљево.

³⁰² Павловић, 1962: 73, Овакав распоред одговара црквеним потребама и правилима обреда. Наравно, тамо где из техничких разлога ово није могло да се спроведе, морало се доћи до извесних одступања, нпр. црква у Радијевићима, којој се услед низбрдог терена и не може прићи са запада, има врата на бочним странама – северној и јужној.

³⁰³ Руварац, 1905: 145.



ПРОЗОРСКИ ОТВОР У БРВНУ

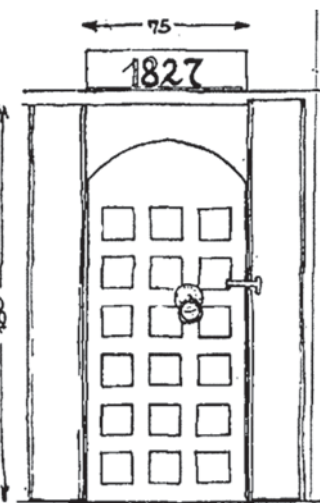

ЗАПАДНА ВРАТА

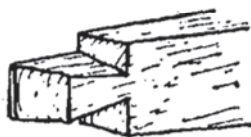

ЗАРЕЗ БРВНА НА ОЛТАРСКОЈ КРИВИНИ

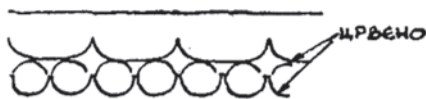

Орнаментисана Даска -
Унутр Венац преко горњег брвна



ДЕТАЛ ВРАТА

Цртеж делова врата, црква брвнара Вазнесења Христовог, Прањани, из књиге: Д. Ст. Павловић, „Цркве брвнаре у Србији”, Саопштења, књ. 5, Београд 1962.

Крило врата је уоквирено довратним гредима (175 x 22,5 x 16 цм). Довратници су повезани надвратном гредом која са доње стране образује лук, тј. полукруг. Крило врата не прати облик, тј. кривину надвратника, оно је правоугаоно, и са унутрашње стране зида покрива отвор. На главном порталу сачувана је богата декоративна обрада. Надвратне и довратне греде нису резбарене, што би могло да значи да је резбарија оштећена зубом времена. На сачуваним снимцима из 50-их година 20. века, видимо да је црква брвнара била оштећена, па је могуће да је приликом обнове дошло до замене греда. Врата су остала сачувана, али су оштећена, неки декоративно обрађени елементи су отпали.



Овако обрађена врата представљају ремек дело народног дрворезбарства и архитектуре. На површини врата су летвице које су прикуцане кованим клинцима, образујући тако 18 симетрично распоређених квадратних поља (у три вертикална реда по шест поља). Орнамент се састоји од розета које су убачене у квадратна поља, око којих су већ поменути оквири од профилисаних дашчица. Розете су декоративно обрађене, а постоје индиције да је орнамент на вратима био обојен. Занимљива је декорација на луку са биљним и геометријским орнаментима и са крстићима (три крстића уоквирена декоративном повијеном лозицом и цветовима). Мотив повијене лозице био је својствен мајсторима Осаћанима. Порекло лозице је у декорацији камених надгробних споменика, стећака, где видимо различите форме лозица у виду бордура. У обради врата изражена је тенденција ка симетричности.³⁰⁴

Унутрашња страна врата нема орнаменте, а дрво је спојено помоћу гредица – кушака (11 x 6 цм). Често употребљавани и добро познати мотиви³⁰⁵ на порталима, надвратницима, довратницима и другим деловима храма које су градили и украшавали мајстори Осаћани не разликују се толико по бројности флоралне тематике, већ по степену занатске обраде. То је зависило од умешности сликарских дружина. Розета коју видимо на главном порталу у цркви у Прањанима, слична је мотиву који видимо на главном порталу цркве брвнаре у Такову.³⁰⁶ Флорални мотиви резани су од меког липовог дрвета и прикивани су за масивне хрестове талпе. Осаћански мајстори су градитељи таковске цркве, која је позната као важно место историјских дешавања почетком 19-ог века.³⁰⁷ Цркве брвнаре у Такову и у Миличиници код Ваљева сматрају се најпознатијим дрвеним црквама у нашој земљи, и биле су узор другим храмовима.³⁰⁸ Стилизовани мотиви, који су својствени мајсторима из Осата, јављају се на довратницима, али их овде у Прањанима нема, док се



Главни портал, лунета, црква брвнара Вазнесења Христовог, Прањани



Главни портал, розета, црква брвнара Вазнесења Христовог, Прањани

³⁰⁴ Милосављевић, 2014: 92, Све обрађене целине биле су симетричне, и на надвратницима, довратницима, заобљеним деловима изнад врата као и на иконостасним преградама.

³⁰⁵ Милосављевић, 2000: 51, Познато је да су осаћански неимари свој орнаментални репертоар украшавања пренели из свог завичаја, и да он представља мултиетничку и фолклорну синтезу културног наслеђа широких простора Балканског полуострва.

³⁰⁶ Милосављевић, 2000: 91, Чак и кад су декорацију изводиле исте мајсторске дружине, разлике су приметне на додатим мотивима, нешто другачије постављеним симболима. Нису познате две богомоље декорисане на исти начин и са истим мотивима.

³⁰⁷ Руварац, 1905: 170; Којић, 1949: 151; Гачић, 2001: 51-80; Николић, 1965: 4.

³⁰⁸ Милосављевић, 2004: 93.



Северни портал, црква брвнара
Вазнесења Христовог, Прањани



Прозорски отвор, апсида,
црква брвнара Вазнесења Христовог,
Прањани



Прозорски отвор са помичним
капком, унутрашња страна, црква
брвнара Вазнесења Христовог,
Прањани

у оближњем Такову и Брезни на тамошњим црквама брвнарама јављају. Недостатак декорације на довратницима се може различито тумачити. Можда су мајстори били руковођени захтевом црквене општине и свештенства, а можда су и материјална средства била недовољна за раскошније обликовање. Могуће је да је било неопходно завршити храм у што краћем року, због неопходности постојања храма у селу, па су такви радови остављани за касније.³⁰⁹ Декорацију је радио талентован мајстор, који је имао искуства у раду на украшавању. Кроз врата и прозоре допире слаба светлост, доприносећи мистици простора.

Северни портал је нешто ужи и мањи од главног (157 x 70,3 цм), правоугаоног је облика, отвара се ка унутрашњости. На масивне хрестове талпе, гвозденим клиновима је причвршћена правоугаона орнаментална целина од липовог дрвета. У квадратним пољима оивиченим профилисаним дашчицама, смештено је 18 декоративно обрађених розета (у три вертикална реда по шест поља), симетрично распоређених. У полукружном пољу изнад правоугаоне целине, резани су у плитком рељефу флорални мотиви, а у централном делу стилизовани крстићи. Довратници су од масивних хрестових стубова, без декорације, као и надвратне греде. Са унутрашње стране портала не постоји декорација, а дрво је спојено помоћу гредица – кушака (6 x 6 цм), баш као и на главном порталу. Ако упоредимо декоративне мотиве које видимо на црквама брвнарама са орнаменталном декорацијом надгробних споменика из Осата, централне и источне Босне, проналазимо истоветне или сродне елементе. Осаћани нису дословно преносили мотиве, већ су их комбиновали, модификовали су основне мотиве са обновљених

³⁰⁹ Милосављевић, 2004: 205, Осаћани су у зимском добу, по правилу, код својих кућа у Осату резали украсне елементе за објекте.



храмова и надгробних споменика. Додавањем нових садржаја стварали су нове оригиналне форме и садржаје.

На цркви брвнари постоје два прозорска отвора. Они су малих димензија (5 x 11, 12 x 23 цм). Урађени су као једноставни прорези. Затварају се са унутрашње стране капцима, који се навлаче на отвор. Кроз њих не пролази довољно светлости, па су углавном служили за проветравање унутрашњости, и као пушкарнице. Овакви прозорски отвори са капцима су и у апсиди, где постоје два прозорска отвора у делу који је намењен за ђаконикон, и један у делу који је намењен за проскомидију.

Први свештеник при овој цркви брвнари био је Игњатије Дамњановић, родом из Коштунића. У њој је служио до новембра 1869. године. Црква је највероватније подигнута за његово време, или за време попа Саве Поповића, који се по помиње као претходник свештеника Игњатија. Не постоје поуздани докази који би говорили у прилог овој тврдњи.³¹⁰ Из времена свештеника Игњатија остала су забележена два важна догађаја везана за ову цркву брвнару. По објави хатишерифа 1830. године, забележено је да се могу подизати звона на цркви, и да су звона прво звонила у Београду, а затим по селима и варошима. Између осталог забележено је да су звонила и у Прањанима.³¹¹ Други важан догађај остао је забележен у писму које је Јован Обреновић писао кнезу Милошу 17. јула 1838. године. Наиме, он је написао да су, не зна се тачно ког дана, ”два покроба са Часне трпезе из цркве прањанске, кроз пенцер украдена, и да се не зна ко је ово злочинство учинио, и ако се једнако тражи.”³¹² Други свештеник Нестор Живчевић, родом из Прањана, служио је у периоду од новембра 1869. до маја 1871. године. Њега је наследио Милосав Јеремић родом из Прањана који је служио у периоду од маја 1871. до октобра 1877. године. После њега долази његов син Светозар Јеремић који је служио до октобра 1906. године.³¹³

У *Српским новинама* из 1901. године остао је забележен податак да су Њихова Величанства краљ Александар и краљица Драга на путу кроз ово село 7. септембра 1901. године, посетили цркву брвнару, и да су том приликом цркви приложили сто педесет динара у сребру.³¹⁴

³¹⁰ Прањани са Прањанцима и *Лейојис* цркве прањанске од свештеника Миломира Андрића.

³¹¹ Прањани са Прањанцима и *Лейојис* цркве прањанске од свештеника Миломира Андрића.

³¹² Ђорђевић, 1930: 177, У Србији после ослобођења, чести су помени крађа у црквама.

³¹³ Прањани са Прањанцима и *Лейојис* цркве прањанске од свештеника Миломира Андрића.

³¹⁴ *Српске новине*, 10. новембар 1901, стр. 2.

НЕСЛУЖБЕНИ ДЕО

БЛАГОДАРНОСТ

Њихова Величанства Краљ и Краљица, на путу Своме кроз Прањане 7. септембра ове године, посетили су скромну цркву прањанску и том приликом приложили јој сто педесет динара у сребру.

На овом лепом прилогу најтоплије благодаре Преузвишеним Приложницима.

септембра 1901. године
у Прањанима.

Свештеник цркве прањанске
Светозар М. Јеремић
Тулорк цркве прањанске,
Срејко Угреновић
Велимир Тадић.

Српске новине,
10. новембар 1901, стр. 2.



Иконостас

У првој половини 19-ог века појављују се у нашим крајевима народни уметници тзв. молери или зографи.³¹⁵ Центар сликарске делатности пред, и за време устанка била је ваљевска област, из које су произашли сви познатији домаћи уметници тога времена.³¹⁶ Најутицајнија личност, тзв. ваљевске сликарске школе био је Хаџи-Рувим Ненадовић.³¹⁷ Међу члановима његове породице, многи су се бавили сликарством као нпр. синови његовог брата Николаја, Михаило и Петар Николајевић Молер, затим Михаилови синови Јеремија и Јанко Михаиловић³¹⁸, касније назван прота Молер из Драгачева. Они су успели да у српско сликарство

³¹⁵ Станић, 1974: 17, Тешке економске и политичке прилике у Србији и једна општа несигурност у периоду Првог и Другог устанка, па и касније када је Милош лукавством успео да одржи стечену слободу, нису омогућавале неки стваралачки рад способнијих и образованијих сликара који су живели ван тадашње Србије. Зато је скоро сва сликарска продукција била усресређена на круг локалних самоуких или полуобразованих мајстора, чија је активност нарочито дошла до изражаја на подручју Драгачева, моравичког и таковског краја и у околини Чачка.

³¹⁶ Станић, 1974: 63, Од успостављања Војне границе, тај део Србије био је највише изложен додиру са западом, у првом реду са српским областима под Аустријом. Трговачке везе са нашим живљем с оне стране границе омогућиле су стварање једног имућнијег слоја људи који ће одиграти врло значајну улогу у политичким превирањима током последњег аусто-турског рата и пред устанак.

³¹⁷ Коларић, 1951: 63, Право име му је Рафаило, родио се у селу Бабина Лука у близини Ваљева и Бранковине. 1796. године постао је архимандрит манастира Боговађе, и ту је основао сликарску заједницу чији су чланови одиграли значајну улогу у развоју савремене србијанске уметности, и то не само за време устанка, већ и првих година владавине кнеза Милоша.

³¹⁸ Протић, 1958: 2-5, Сматра да је прота драгачевски Јанко Молер био у сродству са Хаџи Рувимом. Будући да је Јанко рано остао без оца, Хаџи Рувим је преузео старатељство над будућим молером; Шакота, 1960: 132, Установила је да Јанко Михаиловић није никакав род Хаџи Рувиму, војводи Молеру, нити Јеремији Михаиловићу, већ да је био личност сасвим другог реда.



Царске двери, црква брвнара
Вазнесења Христовог, Прањани



Богородица из композиције
Благовести, црква брвнара Вазнесења
Христовог, Прањани

унесу савремена уметничка струјања. Цењен је био и рад Јеремијиног брата Јанка Михаиловића-Молера.³¹⁹ Радио је самостално, али и са сином Сретенем Протићем.³²⁰ Његова улога у развоју српске уметности била је велика, без обзира на скроман таленат и ликовно образовање. Реализовао је низ иконостасних преграда, због чега је стекао репутацију доброг сликара.³²¹

Аутор иконостаса је непознат и вероватно долази из ваљевске области. Не постоје поуздани извори, нити записи који би указивали на аутора иконостаса.³²²

У време док су трајали радови на цркви, наручене су иконе. Од иконостаса, који је постојао до после Другог светског рата, данас су остале сачуване само царске двери. Својим димензијама одговарају централном пролазу, што је још један од доказа да су наручене за овај иконостас. Након изградње нове цркве 1903. године, црква брвнара је изгубила своју литургијску функцију. Пошто је временом пропадала, делови иконостаса пренети су у нову цркву. Завод за заштиту споменика из Краљева извршио је рестаурацију цркве брвнаре. Тада су створени бољи услови, и било је могуће вратити иконостас тј. царске двери, у рестаурисану цркву брвнару, где се и данас налазе. Поред царских двери, престоње и празничне иконе чиниле су саставни део овог иконостаса.³²³ Оне су морале постојати на иконостасу.

³¹⁹ О Јанку Михаиловићу-Молеру постоји обимна литература: Коларић, 1950: 122; Коларић, 1951: 64-65; Протић, 1958: 1-16; Шакота, 1959: 131-133; Станић, 1968: 9; Станић, 1974: 5-24; Станић, 1977: 61-67; Вујовић, 1986: 248-249; Живојиновић, 1974: 77-88; *Чачански глас*, 15. јануар 1971; *Чачански глас*, 21. јануар 1971.

³²⁰ Станић, 1976: 132, Њихов рад допирао је до старовлашких области. Још увек није остварена потпуна евиденција њихових дела, нити је извршена њихова атрибуција.

³²¹ Коларић, 1950: 66, Јанко је 1821-22. године насликао своје најбоље уметничко дело, иконостас манастира Жиче. Он је био прожет духом касног војвођанског барока, сликао је меко и допадљиво, са извесном нотом традиционалне племенитости у компоновању, да је био тражен још средином 19-ог века, кад су војвођански уметници били увелико завладали ликовним животом у Србији.

³²² У досадашњој литератури као аутор сликаног програма иконостаса у цркви брвнари у Прањанима наводи се Сретен Протић.

³²³ На основу података из Завода за заштиту споменика из Краљева, приликом рестаурације цркве брвнаре из 1970. године помињу се иконе које су се налазиле у цркви, а којих данас нема, ни у старој а, ни у новој цркви у Прањанима. Не зна се тачно шта се десило са њима.



Јеванђелист Марко, царске двери,
црква брвнара Вазнесења Христовог,
Прањани



Јеванђелист Јован, царске двери,
црква брвнара Вазнесења Христовог,
Прањани



Јеванђелист Лука, царске двери,
црква брвнара Вазнесења Христовог,
Прањани



Флорална декорација, царске двери,
детал, црква брвнара Вазнесења
Христовог, Прањани

Конструкција иконостаса била је једноставна, са наглашеном хоризонталом. Његова висина је била условљена малим димензијама храма.³²⁴ У концепцији унутрашње декорације, истичу се литургијске потребе, симболика и захтеви приложника. Сликану декорацију на царским дверима употпуњују позлаћени оквир, дуборезна и сликана флорална декорација, која је имала улогу истицања иконостаса у скромно уређеном ентеријеру. Дуборезно украшавање и позлаћивање олтарских преграда и икона био је скуп посао. У црквама брвнарама не постоји ниједан иконостас, који је у целости украшен дуборезном орнаментиком.

Царске двери (85 x 187 x 1,5 цм), рађене су на дрвету (липово дрво), темпером, у техници дубореза, и барокно су обликоване. Правоугаоног су облика и лучно су завршене. Оба крила двери су обрађена на исти начин.

На њима је распоређено 6 медаљона у којима су сликане представе, по три на свакој страни. Централно место, као што је било уобичајено, заузима сликана представа Благовести, које се програмски допуњује са представама јеванђелиста као сведоцима Христовог оваплоћења. Царске двери симболишу врата раја, стога Благовести у

³²⁴ Лазић, 2006: 611-654.



Богородица из композиције Благовести, детаљ,
црква брвнара Вазнесења Христовог, Прањани

символичком и литургијском смислу наговештавају отварање врата рајског живота.³²⁵ Између двери на њиховом саставу је изведена стилизована орнаментисана трака у виду тролиста, који је изврнут наопако, тако да иде наниже. Иза траке у облику листа је уска површина која је обојена у црвено. Сва рељефна орнаментика је обојена златном бојом. Двери се завршавају округлим медаљоном, који је представљен у форми отвореног цвета, уоквирен са два реда латица. То је симболична представа Сунца. У средини круга је представа „Недремано око”. Ова композиција је у свом основном значењу везана за идеју о Христовој љубави према људском роду, тј. за антитезу о Христу који спава, а чије је срце будно. На горње стране оквира двери, урађене у техници дубореза, са сваке стране по једна, наслања се афрнтирана рељефна представа птице са дугим реповима. Птице у кљуновима (са обе стране), носе богату винову лозу. Гроздови су обојени црвеном и плавом бојом. Винова лоза уоквирује први од укупно три реда медаљона. Репови птица су раскошно и пластично представљени. Друга два реда медаљона одвојена су флоралном декорацијом у виду великог расцветалог цвета постављеног у средини кога уоквирују дуге стилизоване гране са листићима и мањим цветовима.

Средишњи медаљони, овалног облика, уоквирени су једним редом латица. Они су богатије представљени у односу на остала 4

кружна медаљона, која су мањих димензија, и уоквирена са једним редом латица.

На северном крилу, у горњем делу, у кружном медаљону, насликан је јеванђелист Матеј, сигниран **Ⲙ**. Представљен је као старац дуге седе косе и браде како седи на облаку, одевен је у црвени хитон и плави химатион. У једној руци држи перо, а у другој текст јеванђеља. Благо је окренут ка ањџелу, који десном руком благосиља, а левом му пружа цвет црвене боје. Испод њега, у овалном медаљону је представа Богородице из сцене Благовести, сигнирана **ⲘⲠ Ⲑⲩ**. Приказана је у ентеријеру собе, у стојећем ставу, одевена у плаву хаљину оивичену златном траком око рукава и врата и црвени мафорион са звездама (византијски начин).³²⁶ Испред ње је сто на коме је ваза са љиљаном. Леву руку је прислонила на груди, док десном показује на љиљан. Испод Богородице у кружном

³²⁵ Михаиловић, 1979: 280-287.

³²⁶ Макуљевић, 2008: 104, Поетика величајности се види на одежди украшеној златним звездама, сво богатство небеског пребивалишта Богородице и сјаја хришћанске вере и хришћанског раја.



Композиција Недремано око, царске
двери, црква брвнара Вазнесења
Христовог, Прањани



Јеванђелист Матеј, детаљ,
црква брвнара Вазнесења Христовог,
Прањани



Јеванђелист Лука, детаљ,
црква брвнара Вазнесења Христовог,
Прањани

медаљону приказан је јеванђелист Јован, сигниран **Θ**. Приказан је како седи на облаку и пише текст јеванђеља. Одевен је у плави хитон и црвени химатион. На ногама има сандале. Иза јеванђелисте је његов симбол у облику орла.

Јужно крило има симетрично сликане представе. У горњем кружном медаљону је јеванђелист Марко, сигниран **Κ**, приказан са кратком тамном брадом и косом, како седи на облаку. Једном руком држи развијени свитак, док у другој држи перо којим испишује текст. Одевен је у плави хитон и црвени химатион. Поред њега је његов симбол лав. Наспрам Богородице, у идентичном овалном медаљону, је арханђео Гаврило, сигниран **Γ**, одевен у плаву дугу и зеленкасту краћу хаљину кратких рукава, оперважену златном траком, и огртачем црвене боје. Стојећи на облаку он десном руком благосиља, а у левој држи љиљан. У доњем медаљону, приказан је јеванђелист Лука, сигниран **Λ**, приказан са дугом тамном косом и брадом, како седи на облаку. У руци држи текст јеванђеља. Одевен је у црвени хитон и плави химатион.

Крст је био обавезни елемент који се налазио на врху иконостаса. Крст са представом Распећа Христовог, који се данас налази на иконостасу, потиче из новијег времена. Указује на страдање и жртву Христову, а његова декорација симболизује Васкрсење Христово и победу хришћанске вере над смрћу, и отворена врата Царства Небеског. На иконостасу се налази дрвена справа у облику голуба, оригинално урађена са занимљиво резбареним детаљима. Помоћу ње се преко точка (кола) подиже и спушта кандило. Датира из времена освећења цркве 1827. године. Слична направа постоји у цркви брвнари Св. Ђорђа у Такову, само што је једноставнија и без посебне обраде.³²⁷

³²⁷ Гачић, 2001: 66.



Крст са сликаном представом Распећа
Христовог, иконостас, црква брвнара
Вазнесења Христовог, Прањани

На представама фигура види се сигурност у моделовању, цртачка коректност и пажљива обрада инкарната. Присутна је равнотежа између цртежа и колорита. Инкарнат лица изведен је пажљиво топлим смеђе-жутим тоновима са смеђе-зеленим сенчењима. Очи су крупне и наглашене, са ефекатом стакластог погледа. Капци и подочњаци су пластично представљени. На карактеристичан начин третира очи, главе и руке светитеља, што га издваја од осталих сликара. Шаке су сигурно моделоване, и брижљиво исликане, а праменови косе су извучени танком линијом.³²⁸ Фигуре имају складне пропорције. Драперију осликава пажљиво, са доста сенчења, да се може назрети покрет. Позадина је дата у плавој боји.

Поред царских двери са леве и десне стране, налазе се престоње иконе, које чине прву зону иконостаса. Другу зону иконостаса чинио је апостолски ред, али је временом пропао. Са десне стране приказана је престоња икона Богородица са малим Христом, сигнирна **МР:Θ**. Икона (димензије: 52 x 82 цм) је урађена темпером на дрвету. Богородица је приказана као допојасна фигура у благом полупрофилу. Десном руком показује у правцу Христа кога држи у левој руци. Тај покрет руке, којом указује на Христа, представља је као ону која води ка спасењу. Приказана је у иконографском типу Одигитрије тј. Путеводитељице. Обучена је у плаву дугу хаљину, која је око врата и рукава опшивена златном траком. Преко ње има црвени мафорион са звездама који је украшен златном орнаментисаном траком око рукава. Мали Христ, сигниран **ΙΧΘ**, има кратку смеђу косу. Обучен је у плави хитон који је украшен златном траком око рукава и врата. Десном руком благосиља док у левој држи затворени свитак. У доњем десном углу налази се приложнички текст, који је слабо читљив.

Фигуре су добро постављене, без неких већих грешки у пропорцијама и цртежу. Цртеж је прецизан, а стилизација префињена. Инкарнат је осликан пажљиво, лице Богородице одише благошћу. Набори на одећи су складно распоређени. Колорит је заснован на тоновима црвене, плаве и окерасте боје са сенчењима тамније боје. Присутна је тежња ка једноставној декоративности, без стилизованих украса, који би требало да дочарају раскош³²⁹.

³²⁸ Гачић, 2001: 66.

³²⁹ Вујовић, 1986: 239, Црквена уметност у Србији била је везана за старије обрасце престоних икона, поготову кад су у питању Христ и Богородица са Христом.

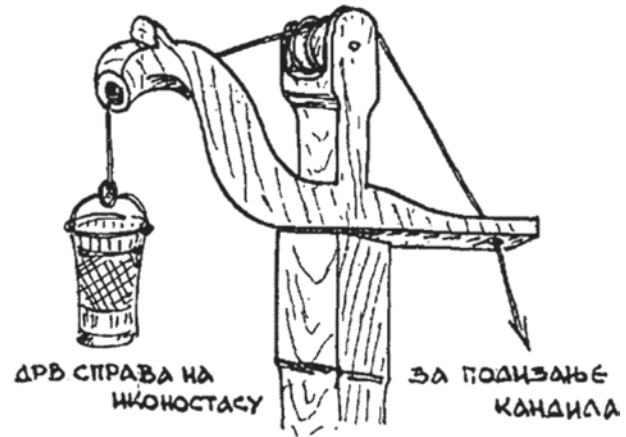

Справа у облику голуба, симбил Св. Духа, за подизање кандила, иконостас, црква брвнара Вазнесења Христовог, Прањани, из књиге: Д. Ст. Павловић, „Цркве брвнаре у Србији”, *Саопштења*, књ. 5, Београд 1962.

Са леве стране царских двери је престопа икона на којој је представа Исуса Христа. Икона (димензије: 52 x 82 цм), урађена је темпером на дрвету. Исус Христ, сигниран **ИИС ХРГ**, представљен је фронтално, као исподпојасна фигура, како седи и десном руком благосиља. У левој руци држи отворено јеванђеље (Јеванђеље по Матеју, гл. 25). Насликан је са дугом смеђом косом и кратком смеђом брадом. Одевен је у црвени хитон украшен златном траком око рукава, преко кога је плави химатион. Фигура Христа је постављена статично са једноличним цртама лица. Очи су доста крупне и безизражајне. Моделација је чврста. У десном доњем углу иконе налази се приложнички запис.

Не можемо рећи ко су били приложници ове две иконе. На икони Богородица са малим Христом, једва је читљив само део имена приложника, који би могао да указује да је икону приложио можда неко са именом Јеремија или Јерем, или је можда у питању неко са презименом Јеремић. Знамо да су Јеремић Милосав и Светозар служили у овој цркви, али ипак не можемо тврдити да се текст приложничког записа односи на њих. На икони Исус Христ, остао је нешто видљивији текст приложничког записа, на коме се може прочитати да је икону приложио Јован. Ко је то био, за сад не можемо са сигурношћу знати. Можемо само претпоставити да су иконе приложили истакнути чланови прањанске црквене општине. Систем приложништва престоних икона био је хијерархијски условљен. Значај икона условљавао је и значај приложника.³³⁰

После изградње нове цркве 1903. године, престало је редовно богослужење у цркви брвнари, па временом престаје и брига о њеном чувању и одржавању. Откривеност грађевине је проузроковала уништење свода, а

³³⁰ Макуљевић, 2008: 75.



Престона икона Богородица са малим Христом, иконостас, црква брвнара Вазнесења Христовог, Прањани

самим тим и пропадање мобилијара и богослужбених предмета. Зна се да је обавеза ктитора била да обезбеди цркву мобилијаром, али требало би узети у обзир чињеницу да је то било време сиромаштва и да није увек било могуће испунити цркву богослужбеним предметима.³³¹ Црквене општине су у 19. веку добијале помоћ кнеза Милоша, али је та помоћ била недовољна да се обезбеди све оно што је било потребно за обављање богослужења.³³² Зна се да су Осањани, поред црквених објеката израђивали и делове црквеног намештаја, свећњаке, столове, полијелеје, налоње и друге предмете. Сачувани предмети, данас представљају праве културне вредности и етнографско богатство, које је настало даровитошћу и умећем народних уметника.

Тешко је направити тачан увид у делове мобилијара цркве брвнаре у Прањанима.³³³ Нема поузданих података о изгледу и стању ризнице из првих година постојања цркве. Сем дарохранилице која је из 1903. године, и која се налази у олтарском простору на часној трпези, сви предмети који су се некад налазили у цркви брвнари, а до данас су сачувани, налазе се у новој зиданој цркви. Временом је доста тога изгубљено или пропало. Често се догађало да су становници села, свесни опасности које су претиле од турских одмазда, склањали драгоцености у неке друге забачене цркве, па је то касније, кад прође опасност од пљачкаша, враћано.³³⁴

Предмети су највероватније прилагани у време освећења храма, приликом обнова, или других значајних датума за црквену општину, о чему говоре приложнички записи на њима. Записи су својеврсна потврда датума који су од значаја за прошлост цркве. Међутим, постоје и предмети чије је порекло непознато, тј. путеви њиховог прилагања су непознати. Без обзира на намену и дародавца, предмети поседују вредности које их стављају у ред истинских уметничких дела. У новој цркви данас се чува неколико предмета, за које се зна да су били део црквеног мобилијара и да припадају 19. веку.

Посуда за топлоту је употребљавана приликом мешања воде са вином. Уочи причешћа свештеник је у олтару из те посуде наливао топлу воду у Свету чашу.³³⁵ Израђена је од сребра. Њене димензије су: висина до крстића

³³¹ Марковић, 1925: 107.

³³² Милосављевић, 1994: 103.

³³³ Изградњом нове цркве у Прањанима 1903. године, неки од предмета су вероватно пренети у нову цркву, а можда и у неке друге цркве.

³³⁴ Стојановић, 1929: 118.

³³⁵ Мирковић, 1965: 121.



Престона икона Исус Христ,
иконостас, црква брвнара Вазнесења
Христовог, Прањани

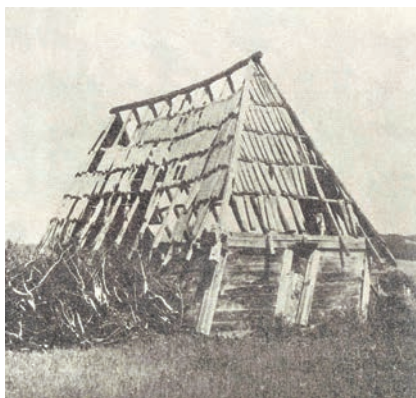

Црква брвнара Вазнесења Христовог,
Прањани, пре рестаурације,
Документација Завода за заштиту
споменика културе, Краљево



Црква брвнара Вазнесења Христовог,
Прањани, пре рестаурације,
Документација Завода за заштиту
споменика културе, Краљево

6,5 цм, пречник основе 3,5 цм, крстић 10 x 10 мм. Једноставно је урађена. На врху поклопца налази се крстић. Ручка је елегантно савијена и прати облик посуде, без декоративних украса. Сама посуда је без декорације и чува се у новој цркви.

Нож у облику копља, израђен је од сребра. Димензије: 14 x 1,8 x 0,5 цм. Једноставно је урађен. Посвета која се налази са обе стране указује да је копље цркви у Прањанима приложио Симеон Дамњановић из Теочина 1839. године. Чува се у новој цркви.

Кашичица или ложица се употребљава за причешће. Израђена је од сребра (због мале тежине највероватније да је у питању легура сребра). Димензије: дужина 14,2 цм, дужина кашичице 4,5 цм. Једноставне је израде, без декоративних украса. При врху дршке је Христова сигнатура (I·GH·XC). Поред сигнатуре, једини украс је мали трolist на врху дршке. Чува се у новој цркви.

Дарохранилица је рађена је од дрвета. Сачуван је само један њен део. Недостаје постоље са фиоком. По казивању пароха Војислава Рисимовића постоје претпоставке да се део са фиоком налази у манастиру Жежевици. Датира из 1903. године. Стоји у олтарском простору, на Часној трпези. Са аверсне стране је сликана представа Распећа Христовог, на самом крсту, док су у овалним медаљонима са стране крста представе две женске фигуре. Сликана представа је оштећена. Христ је приказан фронтално са дугом тамном косом и тамном кратком брадом, благо повијене главе у десно. Обучен је у кратку перизому. На реверсној страни је иста представа Распећа Христовог. У подножју крста са обе стране је представа лобање. На врху крста је иста сигнатура као и на аверсној страни. Боја



Посуда за „топлоту” (теплота), црква брвнара
Вазнесења Христовог, Прањани



Копље, црква брвнара Вазнесења Христовог,
Прањани



Кашичица, црква брвнара Вазнесења Христовог,
Прањани



Дарохранилица, црква брвнара
Вазнесења Христовог, Прањани

Престони крст,
црква брвнара Вазнесења
Христовог, Прањани





Часна трпеза,
олтарски простор,
црква брвнара
Вазнесења Христовог,
Прањани

са самог крста је нестала. Медаљони су златно обојени са флоралном декорацијом у виду цвета и листова на врху и у самом подножју. Декорација је идентична на оба медаљона. Они су стилизованом стопом причвршћени за доњи део дарохранилице који је једноставно стилизован, без веће декорације и златно обојен. У угловима крста је декорација која имитира зраке, индентично постављене у сваком углу, по три двоструко обликована зрака, такође златно обојени.

Престони крст је са краја 18. и почетака 19. века. Рађен је од дрвета, у дуборезу, украшен сребрним оковом и стопом. Димензије: база $R=9$ цм, висина са базом 26 цм, ширина 1,5 цм. У филиграном изведеном окову од сребра, који у централном делу има крстолики оквир уграђен је крст од дрвета. Део од дрвета има дуборезну минијатурну представу Распећа Христовог. Христ је приказан са брадом, мало клонуле главе на десно. Одевен је у кратку перизому. Ноге су му паралелно постављене и благо повијене. Пете су спојене, а стопала растављена. Оков и стопа су од сребра, изведени у филигран техници, богато декорисани и украшени са уфасованим тиркиз плавим полудрагим каменчићима (три каменчића недостају). Три крака крста завршена су проширењима која



су декоративно обрађена у виду двоструке волуте са плавим каменом у централном делу (мотив круне). Углови крста и ивице крста украшене су розетама са по једном гранулом од сребра на средини. Стопа крста је украшена цветном орнаментиком рађеном у филигран техници са тиркиз плавим каменчићима.³³⁶ Чува се у новој цркви.

У олтарском простору налази се часна трпеза. Она датира из времена освећења цркве. Њу чине четвртаста камена плоча и камени стуб на који је постављена плоча. Стуб је правоугаоног пресека без стопе. Укупна висина трпезе износи 85 цм, док висина стопе износи 69 цм. Димензије плоче су: 92,5 x 114 x 15 цм. На стопи, на страни која је окренута ка југу, налазе се остаци уклесаног записа. Запис је оштећен и није га могуће прочитати. Могуће је да је у питању приложнички запис, пошто се зна да није ретка појава да су се на амвону и часним трпезама уписивала имена дародаваца.³³⁷

Сагледавајући једноставну архитектуру цркве брвнаре у Прањанима, закључујемо да је слична многим другим дрвеним црквама које су грађене током 19-ог века у Србији. Одликује се лепотом израде дрвене грађе и складним пропорцијама.

Ручићи

Село Ручићи налази се између села Бољковци, Врнчани, Доњи Бранетићи и Крива Река. Кроз село тече Ручића река.³³⁸ У народу је остало познато по томе што се у селу производило рујно вино, по чему је и добило име Ручићи,³³⁹ а касније Ручићи. У атару села, налази се место Батињевац где је по народном предању била чесма и црква брвнара.³⁴⁰

³³⁶ Церовић, 2014: 19.

³³⁷ Павловић, 1961: 78.

³³⁸ Павловић, 1928: 12.

³³⁹ Мишковић, 2007: 314.

³⁴⁰ Мишковић, 2007: 188.



Савинац, цртеж по Каницу,
из књиге: F. Kanitz, *Das Königreich
Serbien und das Serbenvolk*,
Leipzig 1904, 477.



Савинац

Село Савинац се налази на око 3 км од Горњег Милановца, и административни је центар села Дренове и Шарана.³⁴¹ Према легенди име села везује се за Светог Саву. У доба Немањића овде је, на брду Главица, постојао је манастир који се звао Савина.³⁴² Оснивач манастира био је Св. Сава. Он је освештао и један извор на реци Дичини који је назван извором Св. Саве тј. „Светиња”. По извору је и читаво место названо Савинац. Варошица се развила око цркве Св. Саве, која је сазидана 1819/20. године као задужбина кнеза Милоша. Градио ју је неимар

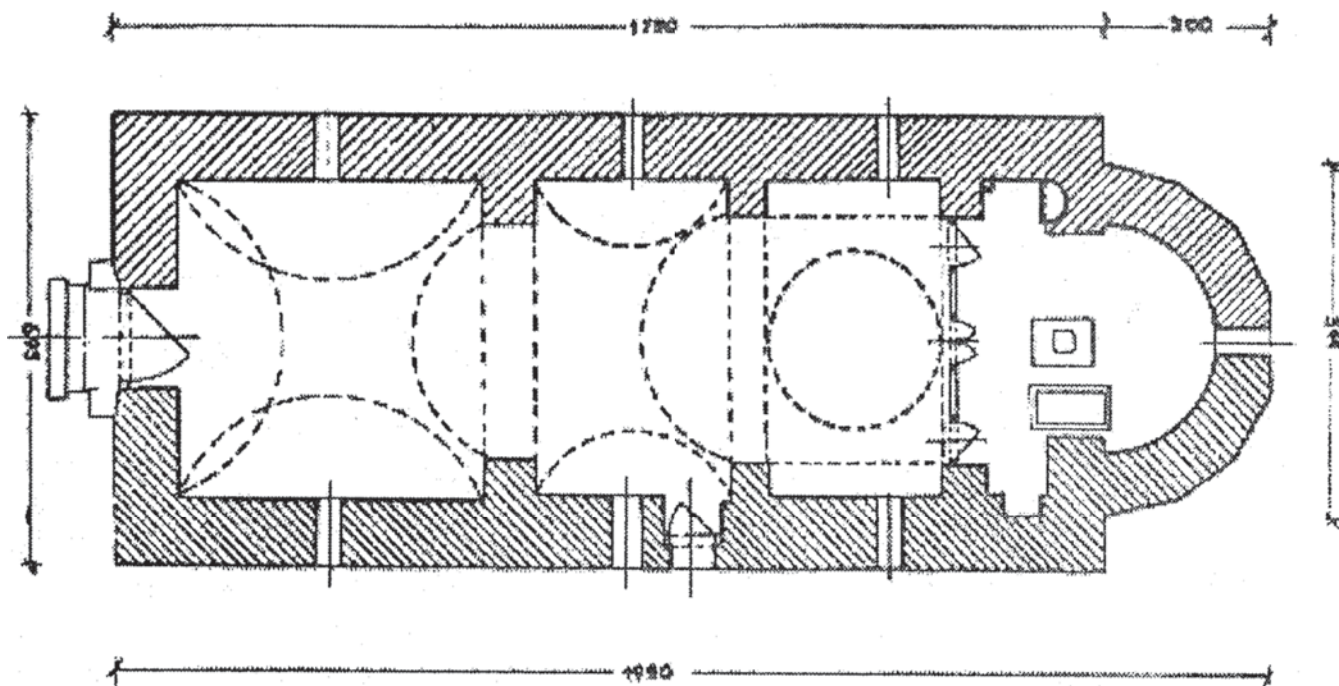

План цркве Св. Саве, Савинац

³⁴¹ Вучићевић, 2016: 265.

³⁴² Вучићевић, 2016: 268; Миловановић, 1995: 190.



Милутин Гођевац. Освећење цркве било је у недељу, 19. јула 1821. године. У порти се налази и дрвени чардак кнеза Милоша.

Почетком марта 1859. године, кнез Милош је донео одлуку да варош Деспотовица промени назив у Горњи Милановац. У депеши је поред одлуке, саопштено да „Његова Светлост намерава подићи цркву у вароши о свом трошку, и ону на Савинцу оправити.” Вест је изазвала одушевљење у таковском крају, звона су звонила, а прангије и пушке су пуцале на све стране.³⁴³ Кнез је обновио цркву на Савинцу у спомен своје, у то време покојне жене кнегиње Љубице. Обнова је завршена 1860. године, и састојала се од доградње дрвене припрате, поправки неких елемената у самој цркви, и изградње нове дрвене звонаре. Градитељске послове на обнови водио је познати неимар из Горњег Милановца, Настас Ђорђевић. Цркву и дрвену припрату освештао је чачански владика Јанићије, у присуству Матије Дамјановића, савиначког пароха у лето 1860. године.³⁴⁴ Кнез Милош овом чину није присуствовао, јер је био болестан. Дрвена припрата је увећала простор цркве, и могла је да прими већи број верника. На јужној страни припрате су била врата мањих димензија. Крајем 1902. године, тачније 29. новембра, Милева Алимпић, супруга генерала Ранка Алимпића упутила је молбу Министарству просвете и црквених дела у Београду, у којој је изразила жељу да испуни аманет своје мајке Василије Вукомановић и да дрвену припрату замени зиданом.³⁴⁵ Следеће 1903. године, сазирана је нова припрата од клесаног камена, таковског ружичастог пршчара, од кога је саграђена и црква. Поред цркве саграђена је и звонара од дрвета на коју су поред постојећег звона постављена још два већа, које је поклонила Милева Алимпић.³⁴⁶

³⁴³ Миловановић, 1995: 80.

³⁴⁴ Миловановић, 1995: 80.

³⁴⁵ Миловановић, 1995: 82.

³⁴⁶ Миловановић, 1995: 83.

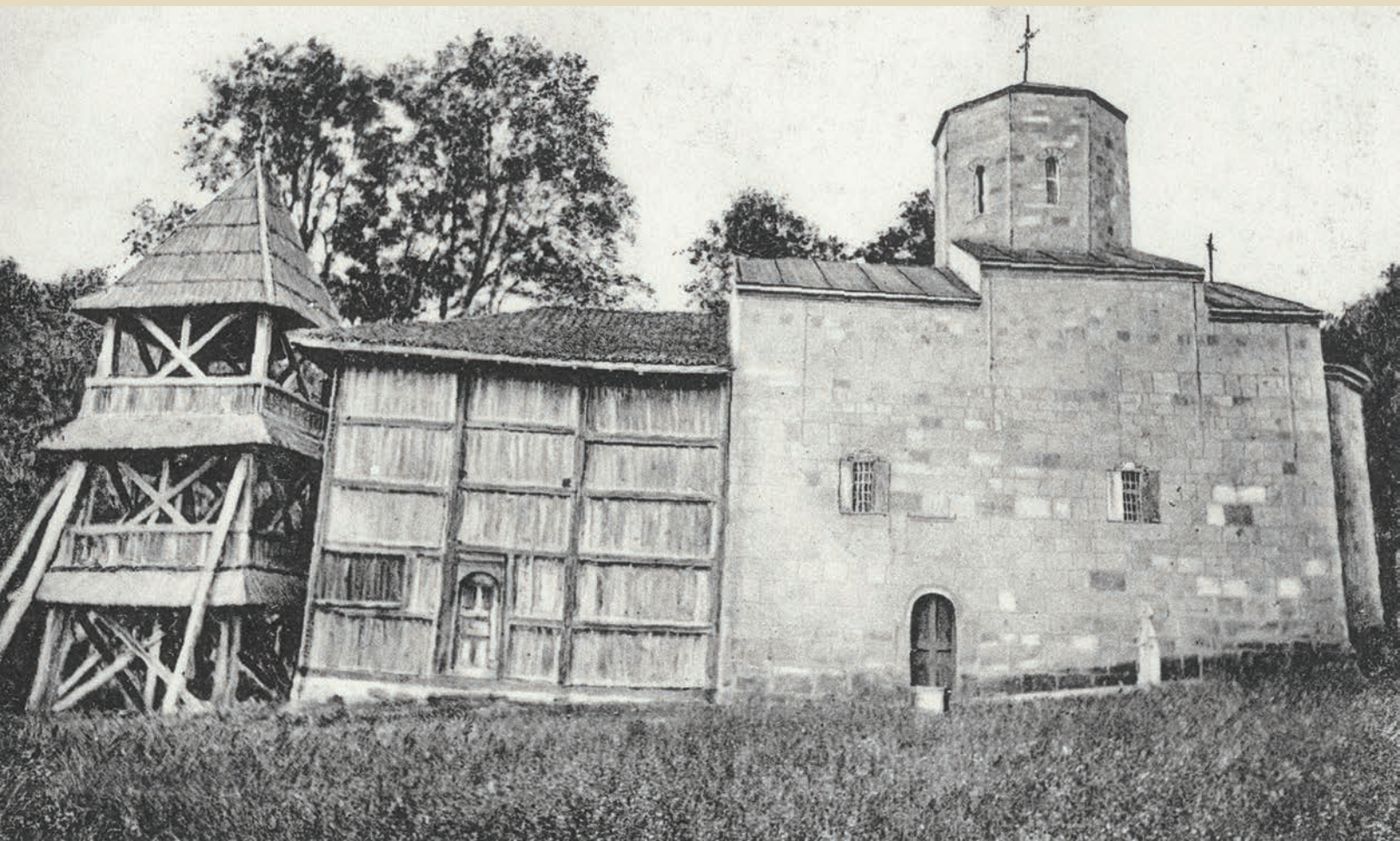

Црква Св. Саве, Савинац, види се дрвена припрата, ризница цркве Св. Саве, Савинац





Синошевићи

Село Синошевићи удаљено је 12 км од Горњег Милановца. Налази се недалеко од Такова. По предању некада је било део Такова (Селишта). Сеоски атар се састоји од широких долова између којих су широке косе. Кроз долове теку потоци: Рогинац, Мирош и др. који се уливају у речице Љесковица и Калудра. У селу се разликују Доњи и Горњи Крај. Село је разбијеног типа. Становници села су првобитно сахрањивани код цркве у Такову. На месту Шеварице, а у близини таковске варошице, било је „маџарско гробље”, али су споменици са њега разнети.³⁴⁷ У *Усиоменама од њоја Сѣанојла Ковачевића* остало је забележено да је у селу постојала црква, јер у речном кориту постоји стуб од часне трпезе.³⁴⁸ Постоји могућност да је црква била дрвена.

Семедраж

Село Семедраж лежи у долини реке Дичине. Поред реке Дичине, у сред села, налази се Поље, а заселци леже по брдима и косама. Село је разбијеног типа и подељено је на засеоке. По предању на месту Ровинама била је црква брвнара или талпара која се звала „Љесковица”. Наводно се и село звало Љесковица. Ову цркву су Турци запалили, јер мештани села нису успели да сакупе 27.000 гроша, и да их дају Турцима у замену да им не спале цркву. На црквишту стоји једна плоча с упараним крстом. Под црквиштем је осушени храст, под којим је била софра Марка ковача. Око цркве је било гробље.³⁴⁹

³⁴⁷ Филиповић, 1997: 199-200.

³⁴⁸ *Усиомене од њоја Сѣанојла Ковачевића*.

³⁴⁹ Филиповић, 1997: 259.

Црква брвнара Св. Ђорђа, Таково





Таково

Село Таково граничи се са севера са Љевајом, Синошевићима и Калиманићима, са истока Клатичевом, са југа Шаранима, са запада Дреновом и Лочевцима.³⁵⁰ По селу, крај носи име таковски крај. Миленко С. Филиповић, је записао да је Таково мања предеона целина која припада Шумадији, иако се налази на граници Шумадије и Старог Влаха.³⁵¹ Од уже Шумадије, деле га планине Сувобор и Рудник, окружено је мањим предеоним целинама: Гружом са истока, Качером и Колубаром са севера, Ужичком Црном Гором са запада и Поморављем Западне Мораве са југа.

Село је пространо, првобитно је лежало по косама и странама око речица Дичине, Љесковице и Ријеке. Главни део насеља је Селиште. У селу има више извора, стублина и бунара. Од некадашње велике храстове шуме остало је само неколико великих грмова у пољу. На Дичини има 4 воденице са по два камена. Код таковског грма био је дворац Обреновића, подигнут 1902. године, који је изгорео 1917. године у пожару. У варошици су општина, пошта, кафана, здравствена станица, земљорадничка задуга, неколико занатских радионице и школа. У *Попису из 1516. године* помиње се да у селу има 12 домова.³⁵²

У *Успоменама од њоја Сјанојла Ковачевића*,³⁵³ написано је да је име села настало од турске речи, у време када су турске спахије господариле на овом простору. Господар области био је Турчин Диздар са станом у Лочевачком пољу, четврт сата удаљеном од Такова. Област где су били Диздареви двори, назива се Диздарево поље. Турчин Диздар је имао узречицу: „Так, так рајо, ради так, так”. Због тога га је назван ТАКАТИЈА. Касније је насеље по њему названо ТАКОВО. Овим именом, прво је називано место где је живео Диздар, тј. данашње село Лочевци и засеок таковски Мрђеница, а касније Селиште и брдо Дрињаковачко.³⁵⁴

Постоји још једна легенда о називу села. У време после Косовског боја, овим крајем је ишао главни пут од Косова према Београду. Караван са воловском запрегом, зауставио се на овом подручју, а воловима су због оштрог камења, страдали папци. Услед понављања реченице: ”Тако се во”, што је у ствари значило „Ударио се во, тј. повредио се во”, ово подручје названо је Таково.³⁵⁵

³⁵⁰ Мишковић, 2007: 129.

³⁵¹ Филиповић, 1997: 12-13,

³⁵² Аличић, 1984: 428; Андрејевић, 2018: 61.

³⁵³ *Успомене од њоја Сјанојла Ковачевића* о таковској цркви, ризница цркве Св. Саве, Савинач.

³⁵⁴ Лочевци су се касније одвојили у засебно село.

³⁵⁵ Перишић, 2002: 78.



Таково, цртеж по Каницу, из књиге: F. Kanitz, *Das Königreich Serbien und das Serbenvolk*, Leipzig 1904, 472.

У народу су остале сачуване легенде о овом селу и постојању цркве брвнаре у њему. Једна од њих је легенда о чобанину Порчи који је живео у Такову. Он је чувао овце код цркве, која је касније спаљена. Идући са Рудника поред места на коме је била црква, пролазили су Турци гонећи стоку. Замолили су чобанина да им покаже пут за Сарајево. Порча им је помогао и заједно са њима дошао до Сарајева, где остао у служби код Турчина, који га је касније посинио. После много година вратио се у Таково. На месту где је некада била црква и где је као дете чувао овце, подигао је нову цркву и населио своју фамилију, Василијевиће. Они су се по њему звали Порчићи.

Осим о чобанину Порчи, постоји и легенда о Цветку, који је био од Поповића (Витомировића). Цветка су Турци убили и ставили на точак као народног вођу. Сахрањен је на црквеном згаришту, а место његове погибије и извор названи су Цветковац. Чобанин Порча је таковску цркву подигао за душу Цветкову. Миленко С. Филиповић је записао да је неко из фамилије Порчић из Клатичева даривао кључеве таковске цркве краљу Александру Обреновићу приликом његове посете Такову 1891. године.



Црква брвнара из 1724. године

Свештеник Станојло Ковачевић је у *Усиоменама*, написао да је таковска црква брвнара подигнута на згаришту цркве, која датира из времена Св. Саве. У време кад је хришћанство завладало, када је Св. Сава на сваком важном месту постављао цркве од дрвета и крстове, и на овом месту је подигнут крст, а касније и капела-црквица.³⁵⁶ Црквица која је била подигнута на гробљу још за време Св. Саве, Турци су спалили.³⁵⁷ На њеном месту подигнута је, друга по реду црква брвнара о којој су остали сачувани подаци у *Попису Београдске митрополије око 1735. године*. На месту цркве брвнаре некада је било светилиште, логор страже римског одреда, и велико камење, које нигде у околини не постоји, па се претпоставља да је довлачено из даљине. Камење је стајало на појединим гробовима, које је по казивању Павла Смиљанића из Такова, од гробова богатих властелина богумилске вере. Један такав камен, данас се налази у близини јужних врата цркве. То је камен са кога је кнез Милош изговорио чувене речи „Ево мене, а ето вам рата с Турцима...”

Из Пописа *Београдске митрополије око 1735. године*, сазнајемо да је црква брвнара, освећена 1724. године.³⁵⁸ Сачувни су подаци о њеној величини, облику, унутрашњости, иконама. Била је средње величине око 11,40 x 5 x 70 x 2,50 м, површине око 65 м². „Дувари” су јој били од брвана, била је покривена шиндром, без свода. У олтару је била часна трпеза од камена. Преграда на иконостасу била је од храстових и јасикових дасака, са иконама. Двери „половне” и на њима „изображене” Благовести. Пред иконостасом су била два дрвена чирака. Припрага је била преграђена јасиковим даскама. На цркви су постојала једна врата. На крову су била два крста. Звона није имала.³⁵⁹ Први свештеник при овој цркви био је Војин Радуловић који се доселио из села Вишњева 1725. године, и добио парохију у тек саграђеној цркви.³⁶⁰



Камен са кога се Милош обатио устаницима 1814. године, налази се у непосредној близини цркве брвнаре Св. Ђорђа, Таково

³⁵⁶ Стојкановић, Арсенијевић, 2009: 68, Теодосије у свом делу „Живот Св. Саве” пише да је Сава Немањић подизао широм Србије многе цркве од дрвета.

³⁵⁷ *Усиомене од њога Станојла Ковачевића*

³⁵⁸ Руварац, 1905: 170.

³⁵⁹ Руварац, 1905: 170.

³⁶⁰ Перишић, 2000: 77-79.



Црква брвнара из 1795. године

Јован Мишковић, је у *Ојису рудничкој краја*, записао: „На дивној узвишеној равни, опкољена са великим грмљем, постоји још и сада чувена и за историју нашу знатна дрвена црквица у којој је 1815. године на Цвети одпојана за нас Божија служба, после које наши витешки борци за слободу заверише се: да се бију и кржаве с Турци, у Таковској цркви посејано је прво семе наше народне слободе, које је уродило данашњим плодовима, што их ми овако безбрижно и рахат уживамо”. Такође, наводи да је црква била од брвна, и да је покривена шиндром. Врата су јој била украшена са дрвеним резбаријама, које је Мишковић у већој размери нацртао: „Са подробним нацртом „Таковачке цркве”, ишао сам на то, да искореним погрешно уображење, које је слика, што ју је г. Степа Тодоровић саставио „На Такову 1815.”, о тој цркви у гледаоцу произвела; јер је у тој слици представљена некаква црква зидана с торњем, а Таковска је црква од 10 реди брвана.” Звонара је близу поред цркве на три спрата, сва од дрвета. Црква је врло правилно истоку окренута. Никаквих старинских гробова нема.³⁶¹

Садашња, трећа, црква брвнара, налази се на пропланку изнад школе, посвећена је Св. Ђорђу. Одликује се богатством сликарске и орнаменталне обраде. О њој су писали многи путописци и историчари. Милан Милиће-

ЦРКВА У ТАКОВУ

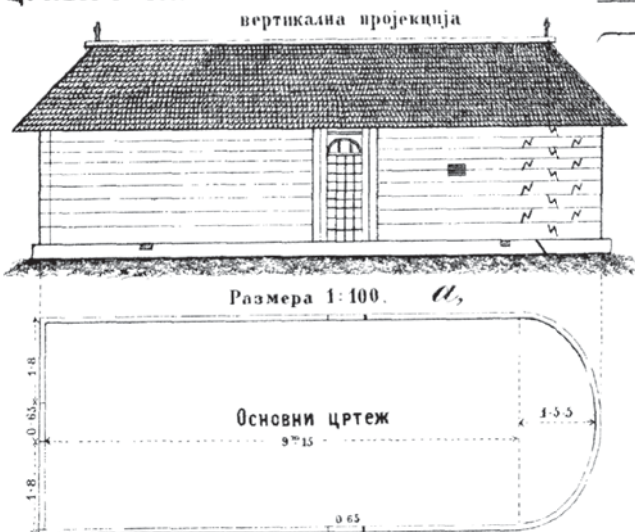

Слика 1

ВРАТА ТАКОВСКЕ ЦРКВЕ

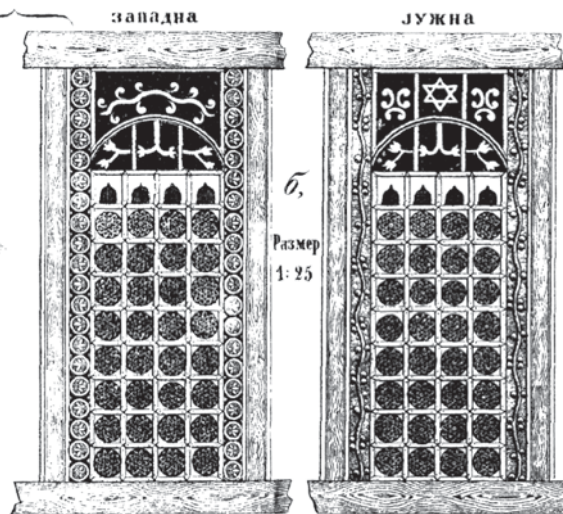

Из књиге: Ј. Мишковић, „Опис Рудничког округа”, *Гласник Српској ученој друштва*, књ. XLI, Београд 1875.

³⁶¹ Мишковић, 2007: 130.



вић је записао да је ову цркву подигао после Кочине крајине, Србин Марко Бубул са стрицем Радивојем између 1791–1795. године. Навео је да је темељ цркве урађен од камена, да су зидови од брвна лепо срезани, да је покривена шиндром, да је мало топло доста лепо, а осаћанска врата красно ишарана.³⁶² Нешто је мањих димензије у односу на цркву брвнара из 1724. године на чијим је темељима подигнута. Дуга је непуних 11 м. Припада типу црква брвнара средње величине, које су грађене с краја 18. века, у време „Епохе Хаџи-Мустафа паше”.³⁶³ Рађена је као једнобродна грађевина, правоугаоне основе. На западној страни је главни улаз. Други мањи улаз је на јужној страни. На источној страни завршена је апсидом. Брвна на апсиди тесана су по предходно прорачунатој величини и дужини лука, и спајана су системом цик-цак жљебова, милиметарски тачно и прецизно. Урађена је без трема. Средишњи део храма је од олтарског дела одвојен иконостасом. Унутрашњост цркве је једноставна. Засведена је са унутрашње стране полукружним сводом, изведеним складно низаним шашовацем, жљебљењем, на дрвену скелетну конструкцију. Црква нема хор.

Црква брвнара Св. Ђорђа била је узор многим црквама које су подизане после ње.³⁶⁴ С обзиром на историјску улогу коју је одиграло Таково, она спада у ред најпознатијих и најстаријих у овом крају. Позната је као место значајних историјских збивања почетком 19. века. Имала је значајну историјску улогу, као место одакле је 1815. године кнез Милош повео народ у Други српски устанак. Испред ње се кнез Милош покљонио Али аги Серчесми и предао му оружије. Али ага Серчесма је узео Милошеву сабљу, с намером да је пошаље Рушид паши. На тај начин је желео да покаже да је кнез Милош покоран султану. Остало оружје је оставио кнезу Милошу као знак поверења у њега и његову власт над народом.³⁶⁵

Код цркве брвнаре посвећене Св. Ђорђу, на Цвети 23. (11) априла 1815. године у рано јутро окупило се мноштво народа. Служба је почела по доласку кнеза Милоша са пратњом из Бруснице. По завршеном богослужењу сви присутни су се упутили ка грмовима у таковском пољу, код којих се сваке године одржавао таковски сабор.³⁶⁶ Таковчани са поносом истичу да династија Обреновић води порекло из њиховог краја, и да су Обреновићи имали у селима Такова куће и летњиковце. Сигурно је да су Обреновићи и подизање Другог српског устанка, допринели да Таково и црква брвнара добије временом шире значење. У народу се и данас Таковом назива читав предео, а Таковцима његови становници.

У време друге владавине кнеза Милоша, у Таково, у Мокром лугу, турска војска се утаборила. Турски старшина Али ага Серчесма преноћио је у цркви брвнари Св. Ђорђа. У њој је наместио кревет, изнад кога је окачио пушку. Око пола ноћи пушка је пала на земљу и опалила, а куршуми су ударили испод двери иконостаса и

³⁶² Милићевић, 1876: 345.

³⁶³ Милосављевић, 2000: 92.

³⁶⁴ Милосављевић, 2000: 93.

³⁶⁵ Миловановић, 2000: 41, О Милошевој предаји Турцима брзо се прочуло па су се Серчесми предали и војводе Лазар Мутап, Арсеније Ломо и Милић Дринчић.

³⁶⁶ Миловановић, 2000: 43.



Паја Јовановић, *Таковски усџанак*, 1895, уље на платну, 160 x 256 цм, Народни музеј у Београду, инв. бр. НМ 1207

направили рупе које се и данас познају. Али ага Серчесма се од пуцња уплашио и изашао из цркве, поручујући кнезу Милошу да дође код цркве. Том приликом кнезу Милошу вратио је сабљу и поставио га за кнеза рудничке, појешке и ужичке нахије.³⁶⁷

Кров је висок и стрм, доприноси монументалности цркве и у складу је са зидним платнима цркве. Стрмина крова постигнута је дугачким роговима, који на источној и западној страни полазе из једне тачке ширећи се ка

³⁶⁷ Тимотијевић, 2012: 231.



доњем делу, стварајући облик који има форму лепене. Била је покривен ситним клисом, жљебљеним на исти начин као шашовци. На угловима крова су два дрвена крста која чине јединствену целину са црквом брвнаром. Овакво решење крова својствено је мајсторима Осаћанима.

Ниски камени темељ изведен је од ломљеног камена. Зидна платна су од масивних храстових брвана, хоризонтално слаганих, дебљине 12,5 цм. На западној страни везе су склопљене везом „на ластин реп”. Зидна платна су ослоњена на греду темељачу, а онда се постепеним ређањем и уклапањем ређају једна на другу у хоризонталном реду све до греде венчанице. На њу се ослања греда тавањача, од које даље иду греде које чине кровну конструкцију. Прозорски отвори се налазе на олтарској апсиди на средини и на северном зиду. Правоугаоног су облика и малих димензија. Не пропуштају много светлости. Са унутрашње стране прозори се затварају помичним капцима. На први поглед црква је једноставног изгледа без много декорације. Има добре пропорције, брижљиво и прецизно је изведена. На цркви брвнари су вршене преправке у више наврата, али осаћански мотиви су остали препознатљиви, и нису оштећени овим изменама.³⁶⁸

На цркви постоје два портала, главни на западној страни и мањи на јужној страни. Западни улаз је постављен симетрично у односу на централну осу, док је јужни постављен ближе олтарској апсиди. Флорални мотиви на порталима резани су од меког липовог дрвета. Прецизна обрада и декорација сведочи о надареним мајсторима.³⁶⁹ Крило западног портала је једнокрилно, правоугаоног облика, и нема облик кривине надвратника. Отвара се ка унутрашњости. Врата су нижа од просечног човечијег раста, и отварају се помоћу справе, начињене од алке од кованог гвозђа. Са унутрашње стране дрво је спојено помоћу гредица-кушака. Западни портал је декорисан са 18 идентичних поља поређана у 3 реда. Поља су уоквирена профилисаним дашчицама које су за даску причвршћене гвозденим клинцима. У квадратним пољима су стилизоване розете. Задњи ред је декорисан са 6 малих квадратних поља и без декорације је унутар квадратних поља. У лунети изнад врата у централном пољу, налази се декора-



Мелентије Павловић, цртеж по Каницу, из књиге F. Kanitz, *Das Königreich Serbien und das Serbenvolk*, Leipzig 1904, 345.



Трагови куршума на иконостасу у цркви брвнари Св. Ђорђа у Такову

³⁶⁸ Којић, 1949: 151; Милосављевић, 2014: 97; Радић, Пајкић, 2006: 160-162.

³⁶⁹ Милосављевић, 2000: 92; Милосављевић, 2014: 97; Вујовић, 1986: 76.

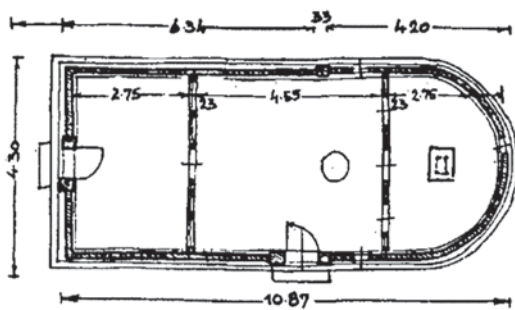

ОСНОВА

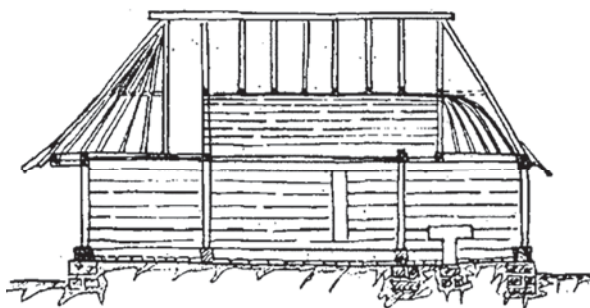

ПОДУЖНИ ПРЕСЕК



ЈУЖНИ ИЗГЛЕД



ДУБОРЕЗНА И ВОЛЕНА
ОРНАМЕНТИКА

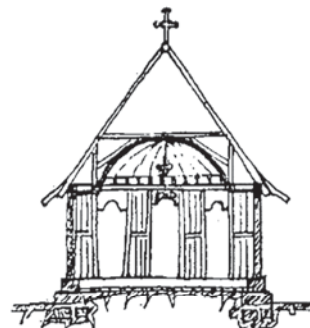

ПОПРЕЧНИ ПРЕСЕК



ЗАПАДНИ ИЗГЛЕД

Црква Св. Ђорђа у Такову, цртеж из књиге: Д. Ст. Павловић, „Цркве брвнаре у Србији“, Саопштења, књ. 5, Београд 1962, 175.



Црква Св. Ђорђа у Такову,
јужна страна



Вежа „на ластин реп”, западна страна,
црква Св. Ђорђа, Таково



Прозорски отвор са капком,
унутрашња страна, црква Св. Ђорђа,
Таково



Апсида, црква Св. Ђорђа, Таково

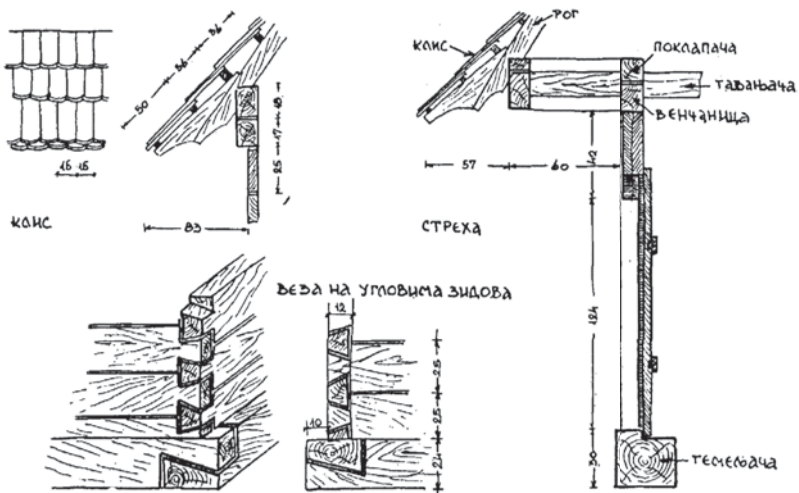

Црква Св. Ђорђа у Такову, цртеж из књиге: Д. Ст. Павловић,
„Цркве брвнаре у Србији”, Саопштења, књ. 5, Београд 1962, 175.



Кров, црква Св. Ђорђа, Таково

тивно урађен крст, док су са леве и десне стране у угловима изрезане две стилизоване имитације лежећих осмица са положеним крстовима у унутрашњости, и са по једним цветом крина који је израстао из средине. Надвратник врата прати полукружни облик лунете, без превелике разиграности орнаментике. На надвратнику је у угловима изведена по једна шестокрака звезда која је уписана у круг, док се лозица, састављена од цветова и листова, пружа по врху надвратника.



Феликс Каниц је у књизи „Србија. Земља и становништво од римског доба до краја XIX века” дао своје импресије о таковској цркви:

”Дубоко узбуђен ступио сам кроз једва 1,5 м висока врата у цркву посвећену Св. Сави, засведену као бачва, у којој је слабо светло продирало једино кроз неколико уских пушкарница. Висока је само 4 м, дуга 10,5 м и широка 4,1 м, али је, и поред тога што су је сто година раније градили неuki брђани од врбова дрвета, право ремек-дело ваљаног рада. Иконостас са високим крстом на врху представља исто тако лепо резбарско остварење као и улазна врата, чију сам статистички уобличену спољну страну нацртао и дао овде као илустрацију великог уметничког талента ових самоуких сељака. Ефекат лиснатих ружа појачан је плаво и црвено обојеним урезима и основом, а неки делови иконостаса су у том погледу још лепши. Пред њим висе три кандила и неколико чешких стаклених полијелеја, спуштајући се тако ниско да би се лако могли скинути и украсти, али без обзира на то црква се никад не затвара...”³⁷⁰

Масивни храстови стубови чине довратнике западних врата. Они су украшени плитком рељефном биљном и геометријском орнаментиком са по једним профилисаним стубићем са унутрашње стране оба довратника. Исту декорацију видимо на довратницима цркве брвнаре у Сечој Реци недалеко од Косјерића из 1809. године.³⁷¹ Довратници су завршени профилисаним геометријским орнаментима у виду зареза, *йилини зуби*. Ови мотиви резани су вешто и маштовито. Осим на цркви брвнари у Такову, орнаменти, *йилини зуби*, налазе се на довратницима у црквама брвнарама у Љутовници и у Дубу.³⁷² Овај орнамент видимо и на декоративно обрађеним свећњацима,³⁷³ такође, у цркви брвнари у Дубу.³⁷⁴ Занимљиво је да цркве брвнаре у Такову и Љутовници имају ма-

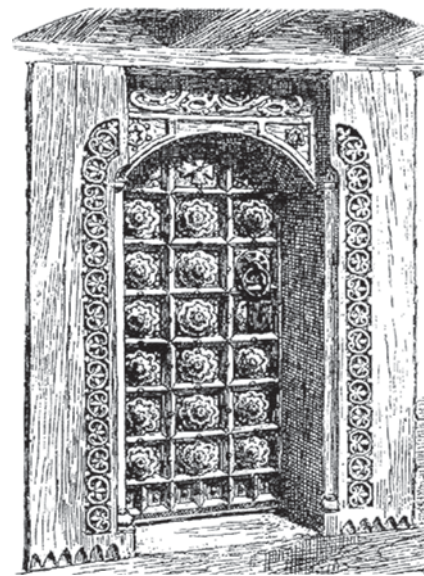

Главни портал, црква Св. Ђорђа, Таково, цртеж по Каницу, из књиге: F. Kanitz, *Das Königreich Serbien und das Serbenvolk*, Leipzig 1904, 475.

³⁷⁰ Каниц, 1985: 480.

³⁷¹ Којић, 1940: 19-22; З. Тошић, 1953: 164-165; Којић, 1949: 149; Павловић, 1962: 169.

³⁷² Милосављевић, 1994: 55.

³⁷³ Милосављевић, 1994: 36, Четири велика храстова свећњака, издвајају се од свега сличног што су осаћански мајстори стварали у унутрашњости дрвених храмова. Ови свећњаци висине 1,70-1,90 цм, резани од једног комада храстовине и ручно обрађивани приручним алатом, вероватно у зимском периоду, у Осату код кућа неимара...

³⁷⁴ Милосављевић, 1994: 39, Неимари, градитељи дупског храма, нису оставили писаних трагова као ни својих имена урезаних у неком делу овог дрвеног храма... Да ли су у Дубу радили врсни градитељи преци старог Теодосија Јовановића из Црвице, који се и сам дуго година бавио мајсторијом и који се добро сећао многих ритуалних растанака и путовања преко Дрине у печалбу... И преци Васе Филиповића мајстора из Божића код Скелана, били су надалеко познати дунђери... Неки од њих били су прича се и данас, прави чудотворци у обради храстовог дрвета које су „у херт” слагали потпуно сирово.



Орнаментална декорација, „Пилини зуби”, западни довратник, црква брвнара Св. Ђорђа, Таково



Орнаментална декорација, „Пилини зуби”, западни довратник, црква брвнара Св. Николе, Љутовница



Орнаментална декорација, „Пилини зуби”, западни довратник, црква брвнара Вазнесења Христовог, Дуб

ло шта заједничко, када је архитектура у питању, са црквом брвнараром у Дубу. Градитељи цркве брвнаре у Таково, остали су непознати. Њихова вештина грађења и обликовања се стопила у универзално Осаћанско градитељство.

Јужни портал је мањи од западног. Налази се ближе олтарском простору. Јужно зидно платно је на овај начин пресечено тј. ојачано је храстовим стубовима који чине довратнике портала. Такође, требало би указати на сличност јужног портала са порталом на цркви брвнари у Миличиници код Ваљева. Сличност се испољава у детаљима, који у највећој мери представљају стандарде украшавања које су неимари следили на многим другим дрвеним храмовима из првих деценија 19. века.³⁷⁵

У плитком рељефу, резана је декорација састављена од биљних и геометријских мотива, док се на завршецима довратника портала виде трагови декорације у виду зареза, *пилини зуби*, које видимо и на западном порталу. У 32 квадратна поља распоређена у 4 реда, оивичена профилисаним дашчицама, прикованим гвозденим клинцима за даску портала, распоређене су розете. Горњи, пети ред има 4 поља која су завршена у виду сараценског лука. У лунети изнад квадратних поља видимо декорацију састављену од цветова уплетених у врежу. На надвратнику је у централном делу мотив шестокраке звезде, која је уоквирена кругом. Она је постављена у посебно оивиченом пољу, док су са леве и десне стране кружне декорације у виду испреплетане траке. Изнад мотива звезде, дуж целог надвратника у пет идентичних поља дати су геометријски и флорални мотиви резани у плитком рељефу.

Уметници нису увек били свесни значења симбола које су резали. Не ретко су под утицајем нове уметности, преносили ове симболе,³⁷⁶ и за то су имали једноставно објашњење: „Ваља се”. То је и једино објашњење, бар

³⁷⁵ Милосављевић, 2014: 97.

³⁷⁶ Павићевић-Поповић, Павловић, Станић, 1994: 10.



Западни портал, надвратник,
црква брвнара Св. Ђорђа, Таково

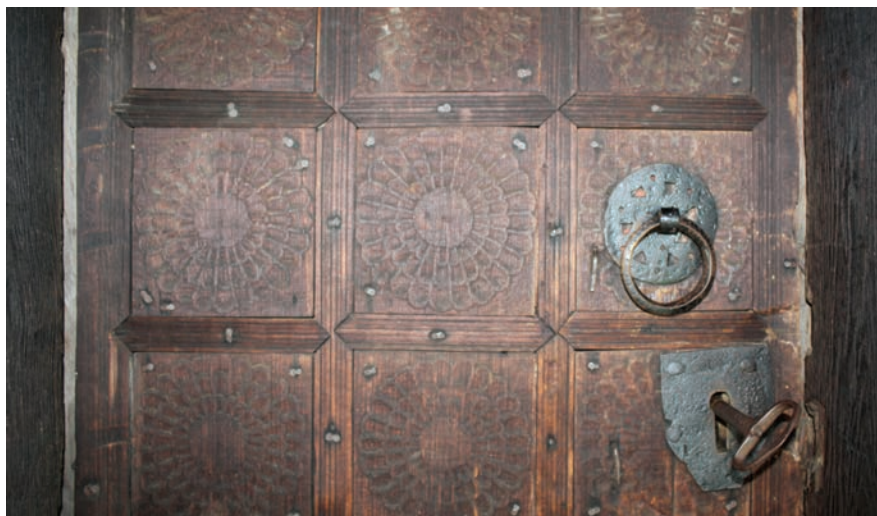

Западни портал, детаљ, црква брвнара Св. Ђорђа, Таково



Западни портал, црква брвнара
Св. Ђорђа, Таково

за сада, зашто је мајстор мотив шестокраке звезде представио на јужном порталу. Осим на таковој цркви, овај мотив видимо и на западним вратима цркве брвнаре у Планиници, на иконостасу у Доброселици, на дрвеној прегради између припрате и наоса у Павловцу. Мотив звезде се ретко среће у декорацији цркава брвнара.³⁷⁷

Најсличнији пример цркви брвнари Св. Ђорђа у Такову, када је украшавање у питању, видимо у цркви брвнари у Брезни.³⁷⁸ Мотиви на порталима и довратницима грађевина које су радили Осађани, разликују се не толико по бројности флоралне тематике, већ пре свега по систему занатске и естетске обраде на појединим објектима. То је зависило од неимарских дружина, које су градиле широм Србије. Оба портала представљају ремек-дела у области архитектуре и дрворезбарства.

³⁷⁷ Павићевић-Поповић, Павловић, Станић, 1994: 10; Павићевић-Поповић, 263-268: 1975, Заборављена је звезда водиља, која је мудрацима показала пут до места Христовог рођења. У западној Србији овај знак постоји и на кућама, урезан на каменим надвратницима подрумских врата.

³⁷⁸ Милосављевић, 1994: 73.



Розета, западни портал,
црква брвнара
Св. Ђорђа, Таково



Розета, западни портал,
црква брвнара Вазнесења
Христовог, Прањани



Розета, западни портал,
црква брвнара
Св. Ђорђа, Брезна



Орнаментални детаљи са
довратника западног портала, црква
брвнара Св. Николе, Љутовница



Орнаментални
детаљи са довратника
западног портала, црква
брвнара Вазнесења
Христовог, Дуб



Дрвени свећњаци, црква брвнара
Вазнесења Христовог, Дуб



Јужни портал, црква брвнара
Св. Ђорђа, Таково



Орнаменталне декорације, западни портал, црква брвнара Св. Ђорђа, Таково

Црква брвнара Св. Ђорђа у Такову је једна од најпознатијих дрвених цркава у нашој земљи. Постала је узор многим другим храмовима. Први пут је обновљена 1935. године. Тада је прекривена новим ситним клисом, урађени су нови темељни зидови од правилних камених блокова, урађен је и тротоар око цркве од великих камених плоча, делимично од надгробних плоча, под од цигала, тј. камени под замењен је бетоном. Брвна су била здрава, једино је шиндра на неколико места била прозукла, што је довело до прокишњавања.

Године 1976. препокривена је са јужне стране крова новим храстовим клисом. Остали део крова, прекривен је 1979. године, а греда слемењача заштићена је храстовим даскама. Радови су изведени под надзором архитекте Марије Домазет, а извођач је био Добривоје Радојевић власник самосталне зидарске радње из Ариља.³⁷⁹ Последња обнова је била 2015. године, када је урађен нови кров.

Поред цркве брвнаре постојала је троспратна звонара, која је због своје висине била подупрта косницима. Осим стрмог крова, унакрсних укрућења и оgrade на сваком спрату, звоник има у међуспратним конструкцијама мале испуштене кровове покривене шиндром, који јој дају још лепши изглед. Звоник више не постоји, али захваљујући слици Ђорђа Крстића „Таковска црква 1881–1883”, знамо како је он изгледао.

Данас се поред цркве налази звонара, покривена шиндром. На њој су два звона новијег датума. Једно је дар Ливнице Звона Дмитра Огњеновића из Крагујевца 1922. године. Њега добровољним прилозима прилажу паро-



Орнаментална декорација, детаљ,
западни портал, црква брвнара Св.
апостола Петра и Павла, Миличиница

³⁷⁹ Документација Завода за заштиту споменика културе, Краљево.



Црква брвнара Св. Ђорђа, Таково, северна страна

Орнаменталне декорације, јужни портал, црква брвнара Св. Ђорђа, Таково

хијани својој цркви Таковској 1922. год. Друго је дар Ливнице звона Петра Огњановића из Крагујевца 1922. године. Њега за спомен почившем Милошу и Ружи Савковић прилажу синови Павле, Милутин и Михаило.

Простор на коме је црква брвнара, ограђен је дрвеном оградом-тарабом, поред које је пронађен већи број крајпуташа. Гробље је постојало и пре изградње цркве брвнаре. Године 1888. епископ Никомах је наредио да се гробље измести, и да се заравне стари гробови да би се проширила порта. У договору са народом тог краја, поп Станојло је од Павла Смиљанића из Такова на име дуга узео ливаду која се простирала иза порте до сеоског пута и присјединио је порти.³⁸⁰ Споменици су израђени од више врста камена пешчара и студеничког мермера. Све негде до почетка 2002. године око цркве брвнаре није било гробова, већ само ливада и ограда око цркве. Гробови су били иза цркве, зарасли у коров, а од дрвећа су се једва назирали. Епископски управни одбор је 25. фебруара, 2002. године донео одлуку, у сарадњи са Заводом за заштиту споменика културе у Краљеву, да се споменици поставе на место одакле су измештени и да се уреди заштићени простор око цркве.

³⁸⁰ Успомене од поја Станојла Ковачевића.



Иконостас

Конструкција иконостаса заузима ширину између северног и јужног зида. Припада типу нижих иконостасних преграда. Његова висина била је условљена малим димензијама храма. Подељен је у три зоне. Прву зону чине Царске двери и престононе иконе, другу Деизисна група са апостолским редом, и трећу велики крст са представом Распећа. Садржај иконостаса је одређен улогом иконостасне преграде и њеним местом у литургијској пракси. Сликаство иконостаса није рад истог мајстора и није из исте епохе.

Царске двери су рад Јеремије Михаиловића, из најраније фазе његове делатности. Сликао их је 1808. године што сазнајемо из записа приложника који је забележен на полеђини. Поред двери, иконостас чини и фриз апостола, рад непознатог сликара, вероватно из 20-тих или 30-их година 19. века. Фриз апостола је приложио господар Јован Обреновић што се види из записа. Сачуване су и две даске на којима је декоративним словима исписано да је „темпло” откупио Јован Обреновић.³⁸¹ Не би нас изненадило да су поједини делови цркве из времена Јована Обреновића, судећи по обради у унутрашњости и декорацији на вратима која одговарају времену првих Обреновића.³⁸²

Царске двери су без веће дуборезне орнаментике (димензије 125 x 67 цм). Рађене су од липовог дрвета. Правоугаоног су облика, и завршене су полукружно. Подељене су на 6 поља, која су уоквирена дашчицама једноставне профилације. Лук је завршен зупчастим орнаментом. Иконографија Царских двери повезана је са симболичком функцијом и улогом коју двери имају у литургији. На саставу двери је декорација у виду ужета са мотивом ромба, завршена декорацијом у виду круне, на које се надовезује крст са представом Распећа. У два средишња поља правоугаоног облика представљене су Благовести. Тематика Благовести као почетка Христовог оваплоћења и спасења људског рода, са истицањем Богородице и њене улоге у њему, добила је на Царским дверима устаљено место. Сликане представе у свих 6 поља дате су у посебним удубљеним пољима која су уоквирена једноставним златним дуборезним оквиром и већ поменути дуборезним оквиром у сребрној боји.

На северном, левом крилу у горњем пољу, које прати горњи полукружни облик двери, представљен је јеванђелист Матеј, сигниран **Сѣтый апѣлиев Матѣей**. Приказан је са дугом седом косом и брадом како држи затворено јеванђеље са обе руке. Одевен је у плави хитон и црвени химатион. Иза њега је његов симбол у виду анђела који показује прстом у правцу неба. Небо је дато у виду облака и сунчевих зрака који падају на његову главу. Има златни нимб око главе. Позадина је у плавој боји без детаља са сигнатуром у белој боји. Испод, у средишњем пољу је Богородица, сигнирана **Блговѣщеніе Престыа Бцы**, из композиције Благовести. Приказана је како стоји за пултом на коме је отворена књига. Десном руком окреће странице књиге, а лева јој је дата у висини груди. Одевена је у плави хитон и црвени мафарион који је оперважен златним рубовима. Има златни нимб око главе. У десном

³⁸¹ Стари иконостас је делимично сачуван.

³⁸² Павловић, 1956: 223.



Царске двери, црква брвнара
Св. Ђорђа, Таково.

Запис на полеђини царских двери:
**Сіе двери приложи бл҃гословеніи
Милосни своєи фамилии здравіє
Милісавѣ Філіпѣ Маркѣ Матѣю
...мешнѣ Паднїи Марїи Имарти =
ұсопши....ъ за дѣшѣ Витомирѣ
раницѣи доврицѣи Петкѣ Петрашинѣ
Іwannѣ Симеонѣ Анкѣ ...имѣ ұ црквѣ
Таковачкѣ N=1808 мѣа Сеп. ивра**

На јужном, десном крилу, у горњем пољу које прати горњи полукружни облик двери представљен је јеванђелист Јован, сигниран **Стый аплѣ иевл Іwannѣ**. Приказан је са дугом тамном косом и брадом како у левој руци држи перо, док у десној држи отворено јеванђеље. Одевен је у плави хитон и црвени огртач. Иза њега је његов симбол орао. У левом горњем углу је сегмент неба из кога полазе зраци сунца и падају му на главу. Позадина је једноставна, изведена у плавој боји на којој је синатура у белој боји. Око главе има златни нимб. У средишњем пољу представљен је арханђео Гаврило, сигниран **Стый Архаггѣ Гаврїилѣ**, из композиције Благовести. Приказан је раширених крила светло сиве боје, како кажипрстом десне руке показује у правцу неба, док у левој држи љиљан. Поглед му је упрт у посматрача. Одевен је у плави хитон, преко које је кратка пурпурна хаљина, и црвени



Царске двери, рад Јереміје Михаиловића,
црква брвнара Св. Ђорђа, Таково



Царске двери,
композиција Благовести,
црква брвнара Св. Ђорђа,
Таково

огртач који је пребачен преко једног рамена. Око главе има златни нимб. У левом углу је сегмент неба из кога сунчеви зраци падају на његову главу, док је у десном сигнатура изведена белом бојом. Позадина је дата у плавој боји на којој је сигнатура изведена белом бојом. Композиција Благовести је урађена једноставно, без детаља. У доњем пољу представљен је јеванђелист Марко, сигниран **Стый апль невл Марко**. Приказан је са дугом тамном брадом и косом, како стоји и држи са обе руке отворено јеванђеље. Одевен је у пурпурни хитон и црвени огртач. Иза њега је његов симбол лав. Има око главе златни нимб. У левом горњем углу је сегмент неба из кога полазе зраци сунца и падају му на главу. Позадина је једноставна, без детаља, изведена у плавој боји. Сигнатура је изведена у белој боји.

Двери су завршене крстом са представом Распећа (димензије 16,4 x 20,5 цм). Крст је урађен од дрвета. Сва четири крака крста су завршена у облику тролиста. Из сва четири угла крста полазе зраци, урађени од дрвета и обојени у златно. Крст је уоквирен једноставном декорацијом без украса. Средишњи простор крста мало је удубљен и обојен је у плаво. На њему је насликан крст на коме је представљен разапети Христ. Око појаса Христ



Јеванђелист Лука,
царске двери,
црква брвнара
Св. Ђорђа, Таково

Јеванђелист Марко,
царске двери,
црква брвнара
Св. Ђорђа, Таково

има црвену перизому. Насликан је са кратком смеђом косом и брадом, благо повијене главе. Око главе је крстасти нимб златне боје. Сигнатура је урађена белом бојом.

Јеремија Михаиловић (1785–1825) је радио у ваљевском крају пред Први српски устанак.³⁸³ Припадао је локалној сликарској радионици³⁸⁴ у којој су радили талентовани уметници као нпр. Хаџи-Рувим,³⁸⁵ и Петар Николајевић Молер. Уживао је углед за време кнеза Милоша, нарочито у почетку његове владавине.³⁸⁶

Таковске Царске двери се одликују непосредном наивношћу, неспретним цртежом и скромношћу у колоритском представљању.³⁸⁷ Једно су од првих тачно датованих Јеремијиних радова. Није се потписао на њима, али су идентичне дверима из старе цркве брвнаре у селу Конатице код Обреновца, осликане између 1820-22. године, и из манастира Ђелије које је Јеремија осликао.³⁸⁸ Заједно са зографом Стојаном, 1808. године Јеремија је осликао

³⁸³ Вујовић, 1978: 105.

³⁸⁴ Павловић, 1909: 355-363.

³⁸⁵ Вујовић, 1986: 203-212.

³⁸⁶ Вујовић, 1986: 246.

³⁸⁷ Станић, 1977: 64.

³⁸⁸ Вујовић, 1973: 167.



Крст са царских двери,
црква брвнара Св. Ђорђа, Таково

иконостас у манастиру Вујан.³⁸⁹ Двери у Таковоу, иконостас у манастиру Вујан,³⁹⁰ заједно са фрескама,³⁹¹ припадају најранијем раздобљу Јеремијине сликарске активности. Није очувано ниједно његово датирано дело које је старије од ових. Јеремијин рад пратимо до 30-тих година 19. века. Радио је престоне иконе манастира Ђелије, 1816, иконостас у Орашцу 1818, Осечини 1822, Боговађи, Петници и Неменикућама 1827. године.³⁹²

Карађорђе га је ангажовао да му ослика задужбине у Тополи, а кнез Милош, 1819. године за моловање конака у Крагујевцу, и средином 1820. године за украшавање зидова тзв. Господарског конака у Београду, који се налазио на месту данашње Патријаршије.³⁹³ То говори да је био сликар од угледа и да је добијао значајне сликарске послове.³⁹⁴ У току свог сликарског рада испољио је уједначеност сликарског схватања. Својим радом доприносио је да се одржи уметничка делатност у годинама Првог и Другог српског устанка. Није имао могућност да се школује на прави начин, и због

тога је остао без сликарског знања, без којег није могао да покаше више од занатске просечности. Сагледавањем његовог сликарског опуса откривамо важна сазнања о ликовним приликама у Србији током прве три деценије 19. века.

Надвратник изнад Царских двери (димензије 69 x 33 цм), је декоративно урађен у виду сараценског лука са декорацијом од кругова и цветова у плавој боји на црвеној позадини. Надвратник изнад северних врата, такође је декоративно урађен, и састоји се од три круга декоративно обојена наизменично плавом и црвеном бојом. Пролаз изнад јужних врата је једноставније завршен у односу на друга два, у виду полукруга. Изнад надвратника је табла, састављена из два дела, обојена у плаво. Она заузима простор изнад јужних врата пролаза (димензије 75 x 17 цм), и изнад престоне иконе Исус Христ (димензије 69 x 17 цм).

³⁸⁹ Станић, 1977: 65, Фреске које је Јеремија Михаиловић радио у манастиру Вујан данас нису сачуване. Оне су уништене још 1851. године када је преко њих Андрија Дијаковић насликао нови живопис. Дијаковићев иконостас није сачуван, пошто су преко фресака насликане нове фреске, чији је аутор Рафаило Марковић. Од иконостаса који је 1808. године радио Јеремија Михаиловић данас се у манастиру чува сами једна икона Св. архистратиг Михаило. Иконостас из цркве манастира Вујан, пренет је у цркву Св. Богородице у Горњој Трепчи, пошто је на његово место 1943. године постављен нови иконостас, рад Наума Андрића.

³⁹⁰ Коларић, 1950: 111; Коларић, 1959: 8.

³⁹¹ Фреске у манастиру Вујан, нису сачуване, а да јесу данас би се могао стећи бољи увид у његово стваралаштво.

³⁹² Вујовић, 1978: 109.

³⁹³ Коларић, 1950: 112; Ђорђевић, 1925: 33.

³⁹⁴ Шаkota, 1959: 133, Јеремија је при сликању цркве у Тополи имао два помоћника: Јанка Михаиловића, касније познатог и врло цењеног сликара, и неког Милована Шутулића, до данас неиндентификованог сликара.



Сараценски лук, иконостас,
црква брвнара Св. Ђорђа, Таково

На табли која је састављена од две даске је текст који говори о томе да је „темпо” откупио господар и војвода Јован Обреновић. На основу тога закључујемо да би и остали делови цркве могли да датирају из времена Јована Обреновића.³⁹⁵ Слова текста су изведена белом бојом на плавој основи, док је изнад и испод слова декорација у виду цветова плаве, жуте и црвене боје уплетених у лиске и гранчице зеленкасто-смеће боје.

Десно од Царских двери је престопа икона Исус Христ (димензије 69 x 42,5 цм). Исус Христ је представљен како стоји на облаку. Десном руком благосиља, док у левој држи отворено јеванђеље. Обучен је у црвени хитон и плави химатион. Има светло смеђу дугу косу и браду. Нимб је златне боје са уписаним крстом и сигнатуром **ОСН**.

Лево од Царских двери је престопа икона Богородица са малим Христом (69 x 42,5 цм), сигнирана **М:Р Θ:V**. Приказана је како стоји на облаку. У наручју држи малог Христа. Одевена је у црвени хитон који пада у наборима са златним наруквицама и оковратником и плави мафарион, који је порубљен златном траком и украшен звездастим мотивима. Има нимб златне боје. Благо је савила главу. Христ је десну руку подигао у ставу благосиљања. Обе престопа иконе се налазе у златном декорисаном раму, новијег су датума и рађене су на платну. Највероватније су „импорт” из Грчке.³⁹⁶



Приложнички текст изнад прве зоне иконостаса, на основу кога знамо да је иконостас овој цркви брвнари подарио господар Јован Обреновић, црква брвнара Св. Ђорђа, Таково

Другу зону зону иконостаса чини фриз од 12 апостола, по 6 са јужне (димензије 101 x 34 цм) и северне стране (димензије 102 x 34 цм), и у средини Деизис (димензије 96 x 34 цм). Деизисна група је састављена из три дела и налази се на средишњој плочи. Богородица и Христ су у центру композиције, док су са јужне стране до Исуса Христа приказани Јован Претеча и апостол Павле, а на северној до Богородице апостол Петар.

³⁹⁵ Успомене од поја Сјанојла Ковачевића.

³⁹⁶ Документација Завода за заштиту споменика културе, Краљево.



Престона икона Богородица
са малим Христом, црква брвнара
Св. Ђорђа, Таково

Престона икона Исус Христ,
црква, брвнара Св. Ђорђа, Таково

Деизис је очуван, једино је у централном делу, између Богородице и Христа бојени слој отпао. Исус Христ, сигниран **ΙΗΣ ΧΡΣ**, је приказан допојасно, како седи. Сигнатура је урађена белом бојом. Десном руком благосиља, док у левој држи отворено јеванђеље. Има кратку смеђу косу и браду. Обучен је у црвени хитон и зелени огртач који је пребачен преко рамена. Има нимб златне боје. Богородица, сигнирана **ΜΡ=ΘΥ**, и Јован Претеча, сигниран **Сѣый Іωαννη̄ Пре**, су приказани као целе фигуре у нешто ужим пољима. Окренути су ка Христу. Представљени су у пејзажу, који је код представе Јована Претече детаљније приказан, види се представа дрвета. Богородица је обучена у плави хитон и црвени мафарион. Десна рука јој је подигнута до висине груди, док у левој држи развијени свитак. Има нимб златне боје. Сигнатура је урађена белом бојом. Јован Претеча је приказан како држи дугачки крст у левој руци. Обучен је у пурпурни хитон и плави огртач. Апостол Петар, сигниран **Сѣый а Петаръ**, приказан је са дугом седом косом и брадом, како у левој руци држи два кључа која су повезана врпцом, док у десној држи склопљено јеванђеље. Обучен је у зелени хитон и црвени огртач. Има нимб златне боје. Сигнатура је урађена белом бојом. Апостол Павле, сигниран **Сѣый а Павелъ**, приказан је како у левој руци држи дугачки мач, док у десној држи затворену књигу својих посланица. Обучен је у пурпурни хитон и црвени огртач који је пребачен преко једног рамена. Има дугу смеђу косу и браду. Око главе има златни нимб. Сигнатура је изведена белом бојом. На полеђини ове плоче је цртеж изведен умбром, сцена Митар и Фарисеј (димензије 44 x 33 цм), као



Деизис, црква брвнара Св. Ђорђа, Таково

и сцена Отац проналази блудног сина (димензије 48 33 цм). Код прве сцене занимљиво је дата представа цркве са кубетом, док на другој, приказ блудног сина и скица коњаника показују несигурност у цртежу.

Представљање апостола је у вези са Деизисом групом. Тренутак другог Христовог доласка и Страшног суда са Богородицом и Јованом Претечом око Христа који је на престолу проширен је представом 12 апостола. Северно од Деизисне групе су представљени апостоли Тома, сигниран **Сѣый а Тома**, Вартоломеј, сигниран **Сѣый а Вартоломеи**, Андреј, сигниран **Сѣый а Андреи**, Марко, сигниран **Сѣый а Марку** и Матеј, сигниран **Сѣый а Матеји**. Светитељи су приказани у стојећем ставу до колена. Окренути су ка Богородици и Христу. Апостол Тома, један од Христових ученика, обучен је у плаву хаљину и црвени огртач. У левој руци држи зидарско равнало, док десном придржава огртач. Има младолики изглед, кратке смеђе косе. Има нимб златне боје. Сигнатура је изведена белом бојом. Апостол Вартоломеј је приказан обучен у пурпурни хитон и црвени огртач који је пребачен преко рамена. У левој руци држи савијени свитак, док му је десна подигнута у висини груди. Има дугу смеђу косу и браду. Има нимб златне боје, а сигнатура је изведена белом бојом. Апостол Андреј је приказан обучен у плави хитон и црвени огртач, смеђе косе и браде. У рукама држи отворено јеванђеље. Сигнатура је изведена белом бојом. Апостол Марко је приказан обучен у зелени хитон и пурпурни огртач. Лева рука му је подигнута у ставу благосиљања, док у десној држи отворено јеванђеље. Има дугу смеђу косу и кратку браду. Златни нимб је око његове главе. Сигнатура је изведена белом бојом. Апостол Матеј је обучен у црвени хитон и плави огртач. Приказан је како исписује текст свог јеванђеља. Има дугу седу косу и браду. Нимб је златне боје. Сигнатура је изведена белом бојом. На полеђини даске су цртежи изведени умбром. Јеванђелист Матеј је приказан у екстеријеру са градом у позадини. Фигура анђела је дата у динамичном покрету. Види се несразмерност шаке у односу на фигуру. Апостол Марко приказан је у нејасно дефинисаној средини по узору на средњовековне амбијенте на фрескама. У позадини се виде делови архитектуре који указују да се радња дешава напољу, али он седи за столом на коме је приказан писаћи прибор. На обе ове скице види се слободан потез цртежа. Највероватније да је исти мајстор извео Деизисни чин и фриз апостола.

На јужној страни представљени су јеванђелисти Јован, сигниран **Сѣый а еѣа Јовани**, Лука, сигниран **Сѣый а еѣа Лука**, Симон, сигниран **Сѣый а еѣа Симонъ**, Јаков, сигниран **Сѣый а еѣа Јаковъ** и Филип, сигниран **Сѣый а еѣа Ф...** Јеванђелист Јован, приказан је као старац дуге седе косе и браде. Обучен је у плави хитон и црвени огртач. У десној руци држи перо, док у левој држи затворено јеванђеље. Око главе има златни нимб. Позадина је дата једноставно у плавој боји. Сигнатура је изведена белом бојом. Јеванђелист Лука је приказан обучен у пур-



Поворка светитеља, јужна страна, црква брвнара Св. Ђорђа, Таково

пурни хитон и плави огртач како држи јеванђеље. Има кратку смеђу косу и браду. Нимб је златне боје, док је сигнатура изведена на белом бојом. Апостол Симон је приказан одевен у зелену хаљину и пурпурни огртач. Има десну руку подигнуту до висине груди, док у левој држи отворено јеванђеље. Приказан је са кратком смеђом косом и брадом. Има нимб златне боје. Сигнатура је изведена белом бојом. Апостол Јаков приказан је са дугом смеђом косом и брадом. Одевен је у црвену хаљину и пурпурни огртач како држи развијени свитак са обе руке. Око главе има златни нимб, док је сигнатура изведена белом бојом. Апостол Филип је приказан младоликог лика, смеђе косе. Обучен је у црвени хитон и плави огртач. У десној руци држи савијени свитак. Око главе има златни нимб. Сигнатура је изведена белом бојом.

Светитељи су slikани темпером на грундираној дасци. Приказани су као стојеће фигуре, изузев Исуса Христа који је приказан како седи. Имају златне нимбове уоквирене белом бојом. Фигуре светитеља су прецизно и јасно изведене. Нема већих грешака у пропорцијама и анатомији. Цртеж је истакнут тамнијом контуром. Инкарнат лица је дат у светло окер тоновима. Физиономије се одликују лепотом лика и благошћу израза. Све фигуре одликују заједничке карактеристике: размакнуте крупне очи, мала уста... Приметна је статичност у обради фигура, као и



Поворка светитеља, северн страна, црква брвнара Св. Ђорђа, Таково



Деизис, централна група светитеља, црква брвнара Св. Ђорђа, Таково



укоченост гестова, што се посебно примећује у обради код апостола Филипа и Симона. Колорит је једноставан и заснива се највише на контрастима топлих и хладних боја: црвено-плаво, ружичасто-зелено. Деизис је релативно добро очуван, и датира из треће деценије 19. века.

Изнад Деизисне групе, је представа Свете Тројице, сигнирана **БГ... СЪВІОӨ**, дата у виду Сведидећег ока уписаног у једнакокрајични троугао, окруженог сунчевим зрацима. Представа уједно чини и постоље у облику листа са једноставним украсом (димензије 94 x 28 цм) на коме почива велики крст са представом Христовог Распећа (димензије 120 x 12 цм). Позадина сцене је дата у наранџастој боји.



Представа Св. Тројице, црква брвнара Св. Ђорђа, Таково

Трећу, највишу зону иконостаса чини велики дрвени крст са представом Распећа (димензије 110 x 10 цм), и иконе Вазнесење Христово и Св. Ђорђе. Све четири стране крста завршене су у виду тролиста. Христ је приказан разапет на крсту, младоликог изгледа, дуге смеђе косе и кратке браде, затворених очију и клонуле главе на десно раме. Из рана на ногама и рукама, пробијених клиновима, иде крв. Око паса има пребачену црвену перизому, која је на десном боку везана у чвор. Има крстасти нимб око главе. У подножју крста је стена

с пећином у којој се налазе лобања и кости Адама и Еве на које капље Христова крв, и тако спира прародитељски грех. Тако је посебно истакнута Христова искупитељска жртва.³⁹⁷ Позадина је једноставно изведена у плавој боји. Из централног дела крста који је дат у виду круга полази по један зрак на све четири стране.

Лево од крста са представом Распећа је икона Вазнесење Христово, сигнирана **Вокресени Христово** (димензије 57 x 43 цм), а десно је икона Св. Ђорђе, сигнирана **СѢИИ Велкѡ МѢченікѢ Георгіе** (димензије 63 x 60 цм). На икони Вазнесење Христово, Христ је приказан у стеновитом пејзажу, док се у подножју виде тела два војника. Христ око паса има пребачену перизому црвене боје. На икони Св. Ђорђе, великомученик Георгије представљен је као голобрад ратник, како јаше на коњу беле боје. Он у десној руци држи копље и њима пробада аждају, а у левој држи узде. На себи има светло зелену доњу хаљину и богато украшен оклоп од злата преко ње. Црвени огртач се у наборима виори иза његових леђа. Коњ је пропет на задње ноге. Аждаја је насликана сивом бојом. Сцена се одиграва у пејзажу, без детаља. Лево до главне групе у даљини је дата минијатурна фигура принцезе, која на узди држи аждају.

Тематски репертоар иконостаса цркве брвнаре у Такову показује прихваћену и много пута поновљену иконографску формулу. За потребе тадашње Србије било је неопходно представити основне догматске истине и

³⁹⁷ Поповић, 1978: 466-467.



истаћи значај литургије. Наглашени су најважнији моменати богослужења, који симболишу најважније тренутке из Христовог живота, као што су Оваплоћење, које је представљено олично у Благовестима на Царским дверима, Христ Велики архијереј на наддверју, Христ владар света и глава цркве у средишту апостолског реда, Искуљење и Спасење кроз Распеће у врху иконостаса.



Икона Св. Ђорђа, патрона цркве,
црква Св. Саве, Савинац

Икона Св. архиђакона Стефана,
црква брвнара Св. Ђорђа, Таково

Икона Св. Ђорђа се чува у ризници цркве Св. Саве на Савинцу. Некада се налазила у цркви брвнари у Такову. Икона је рађена на дрвету и доста је оштећена. Св. Ђорђе, представљен је као голобрад ратник, како јаше на коњу беле боје. Са обе руке држи копље и њим пробада аждају. На себи има светло зелену доњу хаљину и богато украшен ратнички оклоп од злата преко ње. Црвени огртач се у наборима виори иза његових леђа. Коњ је пропет на задње ноге. Сцена се одиграва у пејзажу, без детаља. Лево до главне групе у даљини је дата минијатурна фигура принцезе. Сигнатура се налази на врху иконе, али је доста оштећена. На дну иконе је приложнички запис који је доста оштећен, али се види 1939. година.

Архиђакон Стефан, сигниран **Св. Првомученикџ. Архидјаконџ Стефанџ**, приказан је младоликог изгледа и смеђе дуге косе. Око главе има златни нимб. Сигнатура је изведена белом бојом. Обучен је у свештеничку одећу, стихар и сакос црвене боје украшен златним везом при дну и околу рукава. Има плави орар украшен златним везом. У левој руци држи књигу, а у десној кандило. При дну иконе је приложнички текст из кога сазнајемо да је икону приложио Илија Радоичић из Синошевића 1859. година, црква брвнара у Такову.



У цркви брвнари Св. Ђорђа чувају се иконе рађене уљаним бојама на лиму. Оне немају већу уметничку вредност, али су занимљиве због приложничких текстова који се налазе на њима.

Икона Св. архиђакон Стефан, рађена је уљаним бојама на лиму. Архиђакон Стефан, сигниран **Ст. Архидаконъ Стефанъ**, приказан је младоликог изгледа и смеђе дуге косе. Око главе има златни нимб. Сигнатура је изведена



Икона Св. архиђакон Стефан,
црква брвнара Св. Ђорђа, Таково

Икона св. арханђела Михаила
и Гаврила, црква брвнара
Св. Ђорђа, Таково

белом бојом. Обучен је у свештеничку одећу, стихар и саос црвене боје украшен златним везом при дну и около рукава. Има плави орар украшен златним везом. У левој руци држи књигу, а у десној кандило. Оквир иконе је црвене боје и у угловима су приказани јеванђелисти. У левом углу при дну иконе је приложнички запис „Ову икону приложи цркви таковачкој, за здравље своје и домаћим Никола Миловановић синошевички житељ 20. децембра 1859. год.”

Икона Св. арханђела Михаила и Гаврила, рађена је уљаним бојама на лиму. Архиђакон Михаило и Стефан приказани су како стоје на облаку окренути један према другоме. Архиђакон Михаило одевен је у ратнички одећу, има и црвени плашт пребачен преко руке у којој држи теразије. У другој руци држи мач. Архиђакон Гаврило приказан је како држи крин у руци. На дну иконе је приложнички запис:

**Арсение. Стефановићъ Икону приложи Стои цркви таковачкои за споменъ и за
здравлѣ себи. и својои фамилии. 1859.**



У цркви брвнари Св. Ђорђа чува се неколико богослужбених предмета из времена изградње цркве.

Кашичица или **Ложица**, највероватније из 19. века. Израђена је од сребра, има једноставну обраде и без декорације је. Дршка ложице је завршена једноставним крстом. Чува се у цркви Св. Ђорђа у Такову.

Венчила су урађена у виду обруча са зупчастим испустима. Површина обруча је украшена мотивима у облику звездица, а надвишен је тракама које се укрштају и на свом саставку имају куглу у чијем врху је утиснут крст.

Престони крст, израђен од сребра, 20. век. Једноставне је израде, и без неке веће декорације. Краци крста завршени у виду тролиста. На њему се налази приложнички текст: Ђорђу Радишићу прилаже тетка Зорка 1962. г.

Крст са иконостаса је урађен од дрвета, осликан темпаром. На крсту је приказано Распеће Христово. Позадина је дата у плавој боји. Христ је приказан фронтално са дугом тамном косом и тамном кратком брадом, благо повијене главе у десно. Око главе му је нимб. Обучен је у кратку перизому. У подножју крста је представа Адамове лобање. Три крака крста завршени су полукружно, и у њима су представљени симболи тројице Јеванђелиста: Анђео, лав и во. У угловима крста је декорација која имитира зраке Сунца, индентично постављене у сваком углу, по три двоструко обликована зрака, златно обојени.

Престо од дрвета, једноставних линија и обраде, налази се у цркви брвнари Св. Ђорђа у Такову.

Пажњу привлачи **полијелеј** (висина целог полијелеја је 86,5 цм, а пречник 38,5 цм), који је израђен од меког дрвета са орнаменталним рељефним деловима.³⁹⁸ Има шест чашица, тј. држача за свеће. За розету кружног цветног облика причвршћена су три ланца (дужине 70 цм) која се надовезују и уједно придржавају централни кружни део полијелеја. Са централног дела, са горње стране ниче цвет са дуплом чашицом обојен плавом и златном бојом. Из тог средишњег дела излази чест држача за свеће од метала (додатим касније у оквиру конзерваторских радова, првобитне чашице су биле дрвене, али су сагореле)³⁹⁹ са златно и плаво обојеним украсима. Кружни централни део је рашчлањен у розете, листове и овална поља на којима су постављене металне апликације са цветним мотивима. Настао је вероватно почетком 19. века. Неки делови су одваљени, а већи број апликација је отпао, као и бојени слој (кобалт) и позлата.

У олтарском простору налази се **Часна трпеза**. Она датира из времена освећења цркве. Њу чине четвртаста камена плоча и камени стуб на који је постављена плоча. Стуб је правоугаоног пресека без стопе. Укупна висина трпезе износи 98 цм, док висина стопе износи 82 цм. Димензије плоче су 73 x 82 x 16 цм. На стопи, на страни која је окренута ка западу, налазе се уклесана 4 крста.

³⁹⁸ Павловић, 1961: 79, Дрвени полијелеји су рађени по угледу на средњовековне полијелеје знатно већих размера, ливених у бронзи као што је онај у Дечанима... Код цркава брвнара оваква су кола усклађена према величини саме грађевине и чине саставни део њене унутрашње архитектуре... Једно од најлепших таквих кола могло се видети у цркви брвнари у Дубу, које се данас налази у Музеју у Ужицу.

³⁹⁹ Документација Завода за заштиту споменика културе, Краљево.



Кашичица, црква брвнара
Св. Ђорђа, Таково



Венчила, црква брвнара
Св. Ђорђа, Таково



Дрвени крст са Иконостаса
са Распећем Христовим, црква
брвнара Св. Ђорђа, Таково



Престо, црква брвнара
Св. Ђорђа, Таково



Престони крст, 20. век,
црква Св. Ђорђа, Таково



Часна трпеза, олтарска апсида,
црква брвнара Св. Ђорђа, Таково



Полијелеј, црква брвнара
Св. Ђорђа, Таково



Успомене попа Станојла Ковачевића, ризница цркве Св. Саве, Савинац

Свештеник, летописац Станојло Ковачевић рођен је 16. септембар 1857. године у Дучаловићима. Основну школу учио је у Прилипцу (Драгачево). Трговачку школу, нижу гимназију и Богословију завршио је у Београду. За учитеља у Прељини код Чачка постављен је 1885. године. Одатле је прешао у Брђане. Пошто је примио свештенички чин, службовао је у Такову, Савинцу и Брђанима. Живео је у Прислоници, а једно време био је старешина манастира Вујан. Окупаторска војска га је доста прогањала. Интерниран је у манастир Враћевшницу 1916. године, а потом у логор у Мађарској. По повратку, обновио је манастир Вујан. Умро је у Чачку 3. јануара 1944. године. Доста је писао и објављивао. Најзначајнија су му литерарно-истраживачка остварења која су остала сачувана у рукописима који се чувају у Међуопштинском историјском архиву у Чачку. Дневник Станојла Ковачевића написан је 1919. године, на основу предходног дневника који је имао 150 табака, које су Аустријанци спалили у току рата. Дневник обухвата период од 1857. до 1934. године. Од сачуваног, у рукопису, најзначајнији су му: *Дневник и забелешке 1857–1934*, *Историјати Вујна*, *О веронауци у основним школама*, *О пољитичкој историји Србије за време династије Обреновића*, *Преварена Европа*, и *Јеврејски просвећени зверови*. У Православном календару Свети Лазар за 1925. годину штампан му је већи прилог о манастиру Вујан у Прислоници код Чачка.



Био је један од најобразованијих свештеника, говорио је немачки и грчки језик, због чега је добио надимак Грк. Владика Никанор га је 25. марта на Благовест рукоположио за свештеника, и послао у Таково у цркву, јер тамо није било свештеника 2 године, а парохију су опслуживали свештеници из Љутовнице, Брезне, Бањана и Горњег Милановца, па чак и из Вујна.

У ризници цркве Св. Саве на Савинцу чувају се неки од предмета који су се налазили у цркви брвнари Св. Ђорђа у Такову.

Нови Завет са посветом цркви у Такову, 29. август 1849. године, ризница цркве Св. Саве на Савинцу. Нови завет је из 19. века, има кожни повез који је оивичен бордуром састављеном од вегетабилних мотива. На првом листу се налази приложнички запис који говори да је ово свето Јеванђеље поклонило таковској цркви за вечити спомен Павле Ненадовић 19. августа 1849. године.

Службеник, највероватније из 19. века. Повез урађен од црвеног сомота. На средини је у златотиску урађена раскошна представа која је сачињена од сидра, крста, отворене књиге и биљне орнаментике.



Нови Завет са посветом цркви у Такову, 19. август 1849. године, ризница цркве Св. Саве, Савинац



Службеник из 19. века, ризница цркве Св. Саве, Савинац



Службеник из 19. века, ризница цркве Св. Саве, Савинац



Службеник, 19. век. Кожни повез, на средини је представа крста која је састављена од орнаменталних мотива, а ивице су декорисане у виду траке састављене од орнаменталних преплета, док су у сва 4 угла дате представе срца.

Петохлебница из 19. века урађена је од месинганог лима, у техници резања и искуцавања. Постављена је на купастом постољу на коме је носач у виду тордиране траке. На округлом постољу које је оивичено траком која је украшена неправилним прорезима су три чашице, округло постоље са носачем у виду тордиране траке и трокраки свећњак. Чаше су састављене од две траке. Горња трака је украшена неправилним прорезима. Поклопци на чашицама су у облику калоте, на чијим врховима је највероватније био крст. Петохлебница је врло грубе израде. Некада је припадала цркви брвнари Св. Ђорђа у Такову, а данас се чува у ризници цркве Св. Саве на Савинцу.

Дрвени путир, једноставног облика са стопом, и са једноставном декорацијом састављеном од линија. Датира из 18. или почетка 19. века. Налазио се у цркви Св. Ђорђа у Такову, а данас се чува у ризници цркве Св. Саве на Савинцу.

Кашичица или **Ложица**, израђена је од сребра. На врху је завршена крстом, дршка је украшена стилизованим и вегеталним мотивима у виду листа. Припадала је цркви Св. Ђорђа у Такову. Данас се чува у ризници цркве Св. Саве у Такову.

Кашичица или **Ложица**, израђена је од сребра, 19. век. Дршка је стилизована и украшена са мотивима биљне орнаментике, а завршена је крстићем на врху.

Делови кандила за које постоје држачи на иконостасу, две чаше и свећњак од петохлебнице и кадионица пронађени су 1987. године приликом конзерваторских радова на тавану цркве брвнаре Св. Ђорђа у Такову. Сви предмети су из 19. века и производ су домаће радионице.⁴⁰⁰ Чувају се у збирци Музеја рудничко-таковског краја у Горњем Милановцу. Кандила су ливена од бронзе и прорезивана су. Цилиндричног су облика. Састоје се од три једнаке плоче на чијим саставима је плетеница. Имају испупчено дно. У горњем делу је представљено дрво живота, са гранама савијеним у волуте, а у доњем су по три светитељске фигуре, смештене испод аркада стилизованих на готски начин. Уз горњу ивицу иде хоризонтални цик-цак обод, за који су причвршћене три карикое које служе за



Петохлебница, 19. век,
ризница цркве Св. Саве, Савинац

⁴⁰⁰ Лукић, Берић, 1990: 125-126.



Путир, 19. век, ризница цркве
Св. Саве, Савинац



Кашичица или Ложица, 19. век,
ризница цркве Св. Саве, Савинац



Кашичица или Ложица, 19. век,
ризница цркве Св. Саве, Савинац



Делови кандила пронађени 1987.
године приликом конзерваторских
радова на тавану цркве брвнаре
Св. Ђорђа у Такову, Музеј рудничко-
таковског краја, Горњи Милановац



Делови поскурника, 19. век,
Музеј рудничко-таковског краја,
Горњи Милановац

качење ланца.⁴⁰¹ Кандила истог облика и из исте радионице налазе се и у цркви Св. Саве на Савинцу и цркви Св. Димитрија у Брезни. Оваква кандила срећемо и у Дечанима.⁴⁰²

Делови поскурника, 19. век. Сачувани су горњи делови у виду крста на коме је представљено Христово Распећа. Припадали су цркви Св. Ђорђа у Такову, а данас се чувају у збирци Музеја рудничко-таковског краја.

Часни крст Мелентија Павловића, пред овим крстом су се 1815. године, испред цркве брвнаре Св. Ђорђа у Такову, заклели кнез Милош Обреновић и устаници, Мелентију Павловићу и српском народу. Крст је филигрански рад, са испуном од тисовог дрвета. Дуборезни крст који са једне стране има представу Крштења Христовог, а са друге Распеће Христово. Крст се налази у позлаћеном окуву. У крацима крста су представе анђела, јеванђелиста и пророка. Украшен је са 18 полудрагих каменчића у зеленој и црвеној боји. Некада се чувао у цркви брвнари Св. Ђорђа у Такову, а данас у ризници манастира Враћевшница.

⁴⁰¹ Лукић, Берић, 1990: 125-126.

⁴⁰² Шакота, 1984: 261.

Крст Мелентија Павловића,
Манастир Враћевшница, 19. век







Теочин

Село Теочин је пространо и раштркано, а поједини засеоци налазе се по косама и странама.⁴⁰³ По легенди, село је добило име по лепотама овог краја. Становници Чачка и околних села, су бежећи од Турака према Суворору, застајали на овом подручју. Били су одушевљени свежином ваздуха и лепотом ових предела. Због тога су говорили: „Те очи да стану од зеленила и лепоте”. Од сталног понављања речи „Те очи” народ је село назвао Теочин.⁴⁰⁴ Постоји још једна легенда о имену села, по којој је путописац Евлија Челебија био одушевљен овим крајем, посебно реком Дичином, за коју је рекао: „Точи ова река као сан”. Према народном предању у Страњашима,⁴⁰⁵ на падини која се спушта према реци Дичини, налазио се манастир. О постојању манастира сведоче и топоними, називи потока: Ђелије и Црквине.⁴⁰⁶ На потесу Ђелије, на граници према Лозњу, према народном предању постојала је црква 1773. године.⁴⁰⁷ У село су први дошли Павловићи, и они су према предању подигли цркву. Постоје два веровања о овој цркви. Према једном да су Турци цркву запалили, и другом да је у току ноћи била премештена, прво у Дринчића косу, а затим у Брезну, када се Милић одметнуо у хајдуке.⁴⁰⁸

Трудељ

Село Трудељ налази се на северозападним падинама Рудника, у долини реке Козељице, и то у њеном горњем току, где се зове Трудељска река.⁴⁰⁹ Село је разбијеног типа. Према народном предању, име села потиче још из времена тешких намета народу, када су приликом зидања Острвице, трудне жене из овог села доносиле камен за зидање. По њима је село добило име.⁴¹⁰ По народном предању, на локалитету Ђелије, на десној обали истоименог потока, а на имању Светолика Андрића, који се назива Парлог, постојала је дрвена црква. На месту где се налазила црква брвнара пронађени су стари новчићи.⁴¹¹

⁴⁰³ Филиповић, 1997: 167.

⁴⁰⁴ Перишић, 2002: 79.

⁴⁰⁵ Постоји веровање да је подручје Страњаша добило то име због стрмог терена који према реци Дичини иде под великим нагибом.

⁴⁰⁶ Мишковић, 2007: 289.

⁴⁰⁷ Радосављевић, 2007: 374.

⁴⁰⁸ Филиповић, 1997: 167.

⁴⁰⁹ Ракић, 1905: 805.

⁴¹⁰ Ракић, 1905: 806.

⁴¹¹ Гаршанин, 1956: 196.



Закључак

Сагледавајући, једноставну архитектуру и декоративност дуборезне орнаментике црква брвнара на територији општине Горњи Милановац, видимо да су оне сличне онима које су грађене у Србији крајем 18. и почетком 19. века. Оно што их одликују су складне пропорције и лепота и вештина израде. Оне су потврда градитељског умећа, које је задовољавало углавном наручиоце сиромашнијих могућности.

У почетку не много другачије од обичне куће намењене за становање, одиграле су значајну улогу у животима нашег народа. Сачувани малобројни богослужбени предмети, књиге, делови иконостаса, иконе говоре о жељи народа нашег краја да дрвеним храмовима да што узвишенији карактер. Време у којем су подизане је било време борби за самосталност и стицање одређених повластица, а све кроз реформе које је потенцирао кнез Милош Обреновић. Грађене од једноставних материјала, дрвета, брзо и лако, омогућиле су народу да има место молитве. Места на којима су грађене била су скривена од пута, у близини неког извора, али што даље од погледа Трака. Упркос томе, често су биле спаљиване.

Недовољно писаних извора о црквама брвнарима, као и мали број сачуваних богослужбених предмета који су се изворно у њима налазили, допринели су да се многа питања о њима отворе. Бројне непознанице и недоумице о њима пратиле су истраживачке напоре да се открије тачно време изградње, ктитори као и неимарски језик њихових градитеља. Подаци о њима, величини, месту градње, времену градње, разлозима због којих су грађене пронађени су у сачуваној архивској грађи, записима са сачуваних предмета и делова иконостасних целина које су у њима сачуване, народним предањима, забелешкама свештеника који су службовали у њима, забележкама путописаца, прилозима истраживача и историчара уметности. Као најзначајнији за нашу општину су *Извештај митрополије београдске око 1735. године* који је приредио Димитрије Руварац и *Попис о стању црква у Окружју рудничком из 1836. године* који се чува у Архиву српске православне цркве. Ова два пописа омогућавају увид у стање тадашње православне цркве, као и стање црква у таковском крају. Тако сазнајемо да су прве цркве брвнаре у нашем крају саграђене у Брезни, Бољковцима, Љутовници, Прањанима, Такову и Лозњу.

Као највреднији „извештај” о црквама брвнарима је тај што су на територији општине Горњи Милановац данас успеле да преживе и остану сачуване четири цркве брвнаре (у Такову, Прањанима, Коштунићима и Љутовници). Оне стоје као најаутентичнији сведоци прошлости. О њима постоји и сачувана одређена архивска грађа, летописи, разни записи о њима, богослужбени предмети, као и сачувани делови иконостаса, као аутентичне целине из времена подизања и освећења, који сведоче о животу цркве. Међутим, цркве брвнаре које нису сачуване, а о чијем постојању, такође постоје разна сведочења путописаца, народна предања, записи са богослужбених књига и предмета, па и архивских докумената, а које су биле саграђене на територији општине Горњи Милановац, утицало је да се о њима до сада мало зна. Једна од несачуваних црква брвнара је уједно и једана



од најлепших, бар када је лепота орнаменталне декорације у питању. Реч је о цркви брвнари Св. Ђорђа у Брезни. Нажалост, небригом људи она није сачувана. Остала су сачувана врата, као најлепши пример декорације коју су извели вешти народни неимари Осаћани. Они су прелазили Дрину у потрази за послом у Србији. Градили су световне и сакралне облекте широм Србије, али су остали упамћени као градитељи цркава брвнара. Створили су јединствен неимарски алат и сопствени језик споразумевања, што доприноси аутентичности и вредности ових храмова. Један број осаћанских неимара је заједно са породицама насељаван током 19. века у села око Такова и Горњег Милановца. У част свог заштитника Св. апостола Томе, Осаћански неимари су у вароши Деспотовици, данас Горњи Милановац, 1858. године саградили црквицу брвнару посвећену овом свецу. Она није сачувана, али су о времену њене градње остали сачувани подаци у Србским новинама, као и Јеванђеље са посветом овој црквици брвнари. Као успомена на њу, и у част Св. Томе и дан данас се у граду традиционално сваке године одржава вашар. Свакако, вредне помена су и цркве брвнаре у Лозњу, Мајдану, Бољковцима, а којих данас више нема. Са поносом истичемо да је на територији наше општине остала сачувана једна од најпознатијих и најлепших цркава брвнара. То је црква брвнара Св. Ђорђа у Такову, која је одиграла важну историјску улогу током Другог српског устанака. Она је до данас сачувала аутентичност колико је то могуће, јер је временом морала да буде рестаурирана. Ту су и цркве брвнаре у Љутовници и Прањанима, као и црквица капела у сред сеоског гробља у Коштунићима као репрезентативни примери народног градитељства које је цветало крајем 18. и почетком 19. века.

Истраживачким подухватом и жељом да се евидентирају цркве брвнаре на територији општине Горњи Милановац, а у намери да се што боље расветли прошлост и стекне увид о уметничким приликама у Србији у време кнеза Милоша, и уопште о градитељској активности у 18. и 19. веку у Србији, дошли смо до закључка да је на нашој територији постојало 23 цркве брвнаре. У овај број улазе оне које су сачуване до данас, као и оне које су некада постојале или су сачуване само кроз народно предање. Због опасности од Турака, често су у току ноћи биле расклапане и премештане на сигурнију локацију што отежава да се утврди да ли је и где нека од цркава брвнара постојала. На темељима или местима некадашњих цркава брвнара подизане су нове, а неке су временом промениле облик. Захваљујући сазнању о постојању 23 цркве брвнаре на нашој територији, али и увидом у све слојеве народног градитељства у могућности смо да истакнемо вештину и лепоту архитектонских облика и декоративне орнаментике дрвених храмова који стоје као споменици времена које је протекло.

Рецензија

Стручно мишљење о рукопису Ане Јелић „Цркве брвнаре на територији општине Горњи Милановац”

Поштовани,

Част ми је да Вам искажем стручно мишљење о књизи Ане Јелић „Цркве брвнаре на територији општине Горњи Милановац.” Књига има 193. страна текста, укључујући фотографске илустрације и спискове коришћене литературе и архивских извора.

Цркве брвнаре представљају једну од важних тема српске духовне и културне историје. У време османске власти, у отежаним условима живота српског народа, подизане су бројне цркве брвнаре. Неке од њих, попут оне у Такову, представљају и изузетно важне топосе новије српске историје.

Ана Јелић је свој рукопис посветила црквама брвнарима на територији општине Горњи Милановац. У уводним поглављима А. Јелић пише о основним карактеристикама цркава брвнара и њиховим градитељима – осаћанским неимарима. Најзначајнији део текста посвећен је монографским приказима цркава брвнара са подручја Горњег Милановца. Јелић на савремени методолошки начин и на основу старије литературе и извора анализира постојеће објекте у Коштунићима, Прањанима, Такову и Љутовници, као и оне који су постојали у прошлости. На тај начин укупно су приказане двадесет и три цркве брвнаре.

Приступ Ане Јелић карактериште то што је њена истраживачка пажња посвећена свим садржајима цркава брвнара. Доносе се детаљни прикази архитектонских карактеристика, као и унутрашња опрема – иконе, иконостаси и богослужбени предмете. На тај начин књига Ане Јелић доноси бројна сазнања о црквама брвнарима, као и о сакралној визуелној култури на простору Горњег Милановца и Србије.

На основу горе наведеног, препоручујем да се рукопис књизи Ане Јелић „Цркве брвнаре на територији општине Горњи Милановац” објави у интегралном виду. Уверен сам да је књига Ане Јелић значајан допринос бољем познавању уметничког наслеђа и српског духовног и културног живота у прошлости.

Београд, 11. новембар 2024.

проф. др Ненад Макуљевић
Одељење за историју уметности
Филозофски факултет Београд

Рецензија

Црквама брвнарама које представљају веома значајан део нашег културног и историјског наслеђа, као и нашег народног градитељства и сакралне архитектуре, никада није поклањано довољно пажње. Велелепне, монументалне цркве, задужбине и манастири, који наравно имају изузетну културну, историјску, уметничку и архитектонску вредност, били су много више заступљени у литератури, и о њима се много више писало. Цркве брвнаре су остајале негде у дубокој прошлости.

Као сакрални објекти оне су грађене од дрвета и представљају дела безимених народних неимара, са веома занимљивим уметнички изведеним архитектонским формама, али веома скромних размера. Делиле су судбину свог народа, током тешких историјских догађања, и њихова историјска величина је огромна.

На неки начин представљају особеност наше сакралне архитектуре мада нису само наше културно добро. Грађене су у Русији, Украјини, Пољској, Мађарској, Румунији, Словачкој, Норвешкој, Финској, Шведској и то у огромном броју. Цркве брвнаре у Русији, Украјини и Словачкој грађене су са много уметничког укуса и представљају права архитектонска ремек-дела, мада свака земља, свако поднебље и свака култура поседују одређене карактеристике и особености.

Иако представљају и наше културно наслеђе и део светске културне баштине, сама специфичност њиховог постојања у нашој историји, традицији и прошлости имала је посебну и значајну улогу у тешким историјским тренуцима и догађањима када су представљале најснажније упориште православне вере.

У својој књизи и студији „Цркве брвнаре на територији општине Горњи Милановац” ауторка Ана Јелић нам представља цркве брвнаре у: Бершићима, Бољковцима, Брезни, Брусници, Велеречу, Врнчанима, Горњем Милановцу (Деспотовици), Доњим Бранетићима, Дренови, Коштунићима, Лозању, Љутовници, Мајдану, Накучанима, Озрему, Прањанима, Ручићима, Савинцу, Синошевићима, Семедражу, Такову, Теочину и Трудељу.

Извори проучавања ауторке Ане Јелић, за њен студиозни рад, били су бројни. Она је материјал за проучавање ове теме прикупљала из: материјалних, писаних и визуелних извора.

Материјални извори су били: саме цркве брвнаре, црквени и богослужбени предмети, црквени мобилијар, иконе и иконостаси.

Писани изворикоје је ауторка користила у свом раду су: стручна литература, путописи, архивска грађа, новински чланци. Литературу је студиозно обрадила наводећи ауторе који су се бавили овом темом: Радослав Грујић, Вук Стефановић Караџић, Феликс Каниц, Јоаким Вујић, Георгије Магарашевић, Ото Дубислав Пирх, Шпиро Кулишић, Тихомир Ђорђевић, Дејан Медаковић, Никола Пантелић, Радомир Станић, Бранко Вујовић, Димитрије Руварац, Драгиша Милосављевић, Недељко Радосавље-

вић, Наташа Церовић, Олга Зиројевић, Павле Васић, Петар. Ж. Петровић, Радош Гачић, Радош Љушић, А. Самарџић, Радивоје Љубинковић, Недељко Радосављевић, Радмила Михаиловић, Радмила Павићевић – Поповић, Ранко Финдрик, Слободан Аксентијевић, Слободан Вучићевић, Слободан Д. Николић, Слободан Живојиновић, Стојан Новаковић и други.

Добросава Ст. Павловића посебно издваја као нашег највећег познаваоца цркава брвнара за кога каже да је у својим радовима које је брижљиво и систематично сакупљао, навео да је с краја XVIII и с почетка XIX века у Србији било око 160 цркава брвнара. А до данас је остало сачувано око 40.

Ана Јелић сматра да су цркве брвнаре на територији општине Горњи Милановац, с обзиром на њихову једноставну архитектуру и декоративност дуборезне орнаментике, сличне црквама које су грађене крајем XVIII и почетком XIX века у Србији. Историјско време у коме су ове цркве брвнаре настале представља време борби за самосталност, за стицање одређених повластица и време реформи у доба кнеза Милоша Обреновића.

Ауторка наводи да је на територији општине Горњи Милановац до данас остало сачувано само четири цркве брвнаре у селима: Таково, Прањани, Љутовница и Коштунићи.

Такође наводи да постоје многа сведочења путописаца, народна предања, разна архивска грађа, летописи, записи, делови иконостаса, богослужбени предмети о црквама брвнарима које нису сачуване до нашег доба.

Издаја цркву брвнару Св. Ђорђа у селу Брезна која није сачувана али је била једна од најлепших и одисала је лепотом своје орнаменталне декорације. Она је небригом људи девастирана и само су остала сачувана врата са изузетном декорацијом коју су извели народни неимари Осаћани.

Изузетан допринос проучавању цркава брвнара у општини Горњи Милановац, ауторка Ана Јелић је дала пронашавши прва податак да су у част свог свеца заштитника Св. Апостола Томе, Осаћани неимари у некадашњој вароши Деспотовица, садашњем Горњем Милановцу, изградили цркву брвнару 1858. године. Исте године је поклоњено и Јеванђеље. Те значајне податке је ауторка пронашла током рада на писаним изворима, у Српским новинама.

На територији општине Горњи Милановац остала је сачувана једна од најпознатијих и најлепших цркава брвнара у селу Таково. Та црква брвнара је посвећена Св. Ђорђу и имала је важну историјску улогу током Другог српског устанка.

Ауторка је од писаних извора користила и архивску грађу из: Архива српске православне цркве, Државног архива Србије, Завода за заштиту споменика културе из Краљева, Народног музеја у Београду. Потом је користила и: Летопис цркве бољковачке, Летопис цркве љутовничке, Прањане са Прањанима, Летопис цркве прањанске од свештеника Миломира, Успомене од попа Станојла Ковачевића.

Такође и новинске чланке из: Српских новина, Политике, Времена, Таковских новина и Чачанског гласа у периоду од 1858. године до 2021. године.

Извештаји хабсбуршких официра који су путовали по Београдском пашалуку 70-их и 80-их година XVIII века омогућавају да се утврди где су све постоје цркве и манастири, као и која је улога свештеника – каже Пантелић, а наводи ауторка Ана Јелић.

Ауторка наводи као врло значајне писане изворе „Извештај митрополије београдске око 1735. године” који је приредио Димитрије Руварац и „Попис о стању цркава у Окружју рудничком из 1836. године” који се чува у Архиву српске православне цркве.

Из ових извора, ауторка је истакла да су прве цркве брвнаре у том крају саграђене у селима: Брезна, Бољковци, Љутовница, Прањани, Таково и Лозањ.

Навођењем литературе коју је ауторка Ана Јелић користила, желимо да истакнемо њен студиозни рад на литератури који захтева много труда и времена, и представља основу идеје, информације и података о теми проучавања у пословима кустоса и аутора књиге и изложбе.

Велики труд и рад ауторке Ане Јелић су изузетно значајни у овој теми коју је обрадила врло детаљно, стручно, са ентузијазмом кустоса који је препознао величину и значај овог културног наслеђа. Подготовка њен теренски истраживачки рад којим даје врло детаљне податке и информације говорећи и о физичком стању цркава брвнара. Снимањем и фотографисањем документује оно што би сви, и ми из струке, као и заинтересована културна публика, требало да знамо да би се приказао њихов историјски, културни, архитектонски и уметнички значај.

Београд, 21. октобра 2024. године

Ирена Гвозденовић
виши кустос етнолог и антрополог

Литература:

- А. С. Аличић, *Турски каласијарски појиси неких подручја западне Србије XV и XVI век*, књ. I, Чачак 1984.
- А. С. Аличић, *Турски каласијарски појиси неких подручја западне Србије XV и XVI век*, књ. II, Чачак 1985.
- А. Боловић, Б. Челиковић, *Рудничко-таковски крај у уметности XIX века*, Горњи Милановац 2011.
- А. Боловић, А. Марушић, *Црква Свете Тројице у Горњем Милановцу, настајање и изражање*, Горњи Милановац 2012.
- А. Дероко, „Наша фолклорна архитектура”, *Уметнички преглед*, III, Београд 1940.
- А. Дероко, *Народно неимарство*, I, Београд 1968.
- А. Јелић, „Јан Неволе-модернизација архитектуре и урбанизма у Србији после Другог српског устанка”, *Слово ћирилово*, 13, Горњи Милановац 2016.
- А. Јелић, „Прва црква у вароши Деспотовици (Горњи Милановац): Црквица брвнара Св. Апостола Томе”, *Слово ћирилово*, 18, 2021.
- А. Јелић, М. Брајовић, *Цркве брвнаре на територији Општине Горњи Милановац: „Прва црква у вароши Деспотовици (Горњи Милановац) – Црквица брвнара Св. Апостола Томе”*, каталог изложбе, Горњи Милановац 2022.
- А. Костић, *Црквена уметност у Кнежевини Србији (1830–1882)*, Београд 2022.
- А. Марушић, „Обреновићи као задужбинари рудничко-таковског краја”, *Митолошки зборник* 34, Рача 2015, 204.
- А. Марушић, „Рудничко-таковски крај у листу „Преглед цркве епархије жичке”, *Зборник радова Музеја рудничко-таковског краја*, 5, Горњи Милановац 2009.
- А. Марушић, „Поклони и откупи – време династије Обреновић”, у: *Водич кроз Брковића кућу*, Горњи Милановац 2014.
- А. Столић, *Државни појис 1862/63. године, Оштина Горњи Милановац*, Горњи Милановац 1997.
- А. Шкаљић, *Туризми у српскохрватском језику*, Сарајево 1966.
- Б. Вујовић, *Црквени симболици на подручју града Београда*, Београд 1973.
- Б. Вујовић, *Ликовна култура Србије у време проте Матије Ненадовића (1777–1854), „Прота Матеја Ненадовић и његово доба”*, каталог изложбе, Београд, 1978.
- Б. Вујовић, „Брезна: скица за културно-историјску монографију насеља”. *Зборник радова Народног музеја*, Чачак 1981.
- Б. Вујовић, „Никола Апостоловић-живописац земунски и београдски”, *Зборник Народног музеја*, XI, Београд 1982.
- Б. Вујовић, *Уметност обновљене Србије 1791–1848*, Београд 1986.
- Б. Којић, „Стара дрвена црква у Сечој Реци”, *Уметнички преглед*, III, Београд 1940.
- Б. Којић, *Стара градска и сеоска архитектура*, Београд 1949.
- Б. Крстановић, С. Кесић-Ристић, „Култна целина у Доњој Јабланици”, *Саопштење XXXIV*, Београд 2002.
- Б. Перуничић, *Чачак и Горњи Милановац 1815–1865*, Чачак 1968.
- Б. Перуничић, *Чачак и Горњи Милановац 1866–1915, књ. 2*, Чачак 1969.

- Б. Радић, П. Пајкић, *Знаменијости Шумадије*, Крагујевац 2006.
- В. Василић, „Хронологија административно-меморијалних јединица на подручју Општине Чачак 1944. до 1955. године”, *Зборник радова Народної музеја, Чачак* 1996.
- В. Марковић, „Ктитори, њихове дужности и права”, *Прилози за књижевности, језик, историју и фолклор*, Београд 1925.
- В. Скарић, „Попис босанских спахија из 1123 (1711) године”, *Гласник Земаљскої Музеја БиХ, XLIII*, Сарајево 1930.
- В. С. Караџић, *Српски рјечник*, Београд 1935.
- В. Ђоровић, *Историја Срба*, Београд 1993.
- Географска енциклопедија насеља Србије, књ. I (А-Ђ), Београд 2001.
- Група аутора, *Сџари Милановац*, Горњи Милановац 2002.
- Г. Томић, Д. Ст. Павловић, *Бела црква Каранска и цркве брвнаре у њеној околини*, Београд 1960.
- Д. Кузовић, Н. Стојнић, *Естетика алаја Осаћанских градишља*, Ниш 2013.
- Д. Медаковић, *Из инвентара сремских цркава 18. и 19. века*, Земун 1961.
- Д. Медаковић, *Српска уметности 19. века*, Београд 1981.
- Д. Милосављевић, *Црква брвнара у Дубу, Ужице* 1994.
- Д. Милосављевић, *Осаћански неимари*, Прибој 2000.
- Д. Милосављевић, „Црква брвнара у Горобиљу”, *Пожешки јодишњак*, 4, Пожега 2004.
- Д. Милосављевић, „Орнаментика надгробних споменика и цркве брвнаре у Србији”, *Зборник Мајице српске за ликовне уметности*, 42, Нови Сад 2014.
- Д. Милосављевић, *Осаћани – Наслеђе генерацијскої искуства*, Ужице-Сребреница 2019.
- Д. М. Папић, *Привредни развој Горњеї Милановца*, Горњи Милановац 1980.
- Д. Пантелић, „Прилози уз расправу Уходење Србије пред Кочину крајину”, *Сјоменик СКА, LXXIV*, Београд 1933.
- Д. Пантелић, „Војни-географски описи Србије пред Кочину крајину 1783 и 1784. год.”, *Сјоменик СКА, LXXXII*, Београд 1936.
- Д. Пантелић, „Попис пограничних нахија Србије после Пожаревачког мира”, *Сјоменик СКА, XCVI*, Београд 1948.
- Д. Пантелић, *Београдски џашалук љред Први српски усџанак 1784–1804*, Београд 1949.
- Д. Ст. Павловић, „Цркве брвнаре”, у: *Археолошки сјоменици и налазишња у Србији, 2, Централна Србија*, Београд 1956.
- Д. Ст. Павловић, „Разноврсни облици и вредности уметничког изражавања код цркава брвнара у Србији”, *Саошшџење IV*, Београд 1961.
- Д. Ст. Павловић, „Цркве брвнаре у Србији”, *Саошшџења V*, Београд 1962.
- Д. Руварац, „Митрополија београдска око 1735. године”, *Сјоменик СКА, XLII*, Београд 1905.
- Ђ. Магарашевић, *Пушешесџије љо Србији 1827*, Београд 1983.
- Ж. Р. Андрејић, „Средњовековне жупе у данашњој Западној Шумадији”, *Митолошки зборник* 33, Рача 2014.
- Ж. Р. Андрејић, „Средњовековна жупа Брусница и турске нахије Морава и Рудник”, *Ужички зборник* 42, Ужице 2018.

- Ж. Перишић, *Време именом зајамљено: рудничко-џаковски крај*, Чачак 2002.
- З. Матијевић, „Дневник и забелешке Станојла Ковачевића”, *Изворник* 26, Чачак 2010.
- З. Тошић, „Сеча Река”, у: *Археолошки сјоменици и налазишћа у Србији I, Зајадна Србија*, Београд 1953.
- И. Стојић, *Знамениити земунски Срби*, Земун 1913.
- Ј. Вујић, *Пуиешештвије ђо Србији I-II*, Београд 1901–1902.
- Ј. Мишковић, *Оиис Рудничкој округи*, прир. Борислав Челиковић, Горњи Милановац 2007.
- Ј. Мишковић, „Опис Рудничког округа”, *Гласник Срјској ученој друшћива*, књ. ХLI, Београд 1875.
- Ј. М. Павловић, *Качер и Качерци*, Београд 1928.
- Ј. Поповић, *Дојмаиика ѓравославне цркве, III*, Београд 1978.
- К. Летић, *Основне школе у Рудничком крају 1804–1914*, Горњи Милановац 1998.
- К. С. Протић, „Ратни догађаји из Првог и Другог српског устанка”, *Оићаџбина*, 1. јануар 1890, Београд 1890.
- Л. Мирковић, *Православна лииуриика*, Београд 1965.
- Љ. Д. Јакшић, *Еииској жички Сава Дечанац и њејов ѓрејлед жичке ејархије 1892–1896*, Краљево 1989.
- Љ. Павловић, „Једна заборављена школа”, *Срјски књижевни јласник, XXII*, 1, Београд, 1909.
- Љ. Павловић, „Соколска нахија”, *Насеља и ѓорекло насеља*, књ. 26, Београд 1930.
- Љ. Стојановић, *Сјари срјски родослови и лејојиси*, Сремски Карловци 1927.
- Љ. Стојановић, *Сјаре срјске ѓовеље и јисма I-II*, Сремски Карловци 1929–1934.
- Љ. Стојановић, *Сјари срјски зајиси и најјиси, I-IV*, Београд–Сремски Карловци 1929–1934.
- М. Гаршанин, „Средњовековне цркве и манастири”, у: *Археолошки сјоменици и налазишћа, II, Центјрална Србија*, Београд 1956.
- Митрополит Михаило, *Православна црква у кнежевини Србији*, Београд 1874.
- Митрополи Михаило, *Православна црква у краљевини Србији*, Београд 1895.
- М. Д. Протић, „Прота драгачевски Јанко Молер Михаиловић заборављени сликар”, *Православне мисли, I*, Београд 1958.
- М. Ђ. Милићевић, *Кнежевина Србија*, Београд 1876.
- М. Ђ. Милићевић, *Поменик знамениитих људи у срјској народа новијеј доба*, Београд 1979.
- М. Карановић, „Неколике велике породичне задруге у Босни и Херцеговини”, *Гласник Земаљској музеја у БиХ*, Сарајево 1930.
- М. Коларић, „Прилог проучавању српског сликарства с краја ХVIII и почетка ХIX века”, *Зборник заишћитје сјоменика кулишуре*, Београд 1950.
- М. Коларић, „Ликовна култура Карађорђевог времена”, *Исћоријски јласник*, 1-2, Београд 1951.
- М. Коларић, „Апостоловић Никола”, *Енциклоједија ликовних уметносћи*, 1, Загреб 1959.
- М. Коларић, „Грађевине и грађевинари у Србији од 1970. до 1839. године”, *Зборник Музеја ѓрвој срјској усћанка, I*, Београд, 1959.
- М. К. Миловановић, *Савинац у џаковском крају (село Шарани и село Дренова)*, Београд 1995.
- М. К. Миловановић, *Брусница ѓод Рудником*, Горњи Милановац 2000.
- М. К. Миловановић, „О имену места Горњег Милановца”, *Зборник радова Музеја рудничко-џаковској краја, 1*, Горњи Милановац 2001.
- М. Лазић, „Ктигори и приложници у српској култури 19. и почетка 20. века”, у: *Привајини живојти код Срба у 19. веку*; прир., А. Столић и Н. Макуљевић, Београд 2006.

- М. Лукић, Н. Берић, „Кандила, делови петохлебнице и кадионица из цркве брвнаре у Такову”, *Гласник ДСК*, бр. 14, Београд 1990.
- М. Лукић Цветић, „Црква Св. Тројице у Мајдану”, *Зборник музеја-рудничко-џаковској краја*, 6, Горњи Милановац 2011.
- М. Петровић, *Финансије и установе обновљене Србије од 1842*, књ. II, Београд 1897.
- М. Р. Радојевић, *Рудник у прошлости*, Београд 1971.
- М. С. Филиповић, *Насеља и сјановништво џаковској краја*, Горњи Милановац 1997.
- М. Т. Ракић, „Качер”, *Насеља српских земаља, Српски етнографски зборник*, књ. 3, Београд 1905.
- М. Тимотијевић, *Црква Св. Георгија у Темишвару*, Нови Сад 1996.
- М. Тимотијевић, *Таковски устанак – Српске цвети*, Београд 2012.
- М. Шаkota, *Дечанска ризница*, Београд 1984.
- Н. Дубић, „Надгробни белези у Србији и њихови клесари”, *Саопштења*, XXXIV, Београд 2002.
- Н. Ђокић, М. Стевић, „Попис цркава 1836. године у окружју рудничком”, *Расински анали*, 6, Историјски архив Крушевац 2008.
- Н. Кусовац, *Класицизам код Срба, каталој црквеној сликарство и примењене уметности*, Београд 1967.
- Н. Макуљевић, „Литургија, симболика и приложништво: Иконостас цркве Свете Тројице у Врању”, у: *Саборни храм Свете Тројице у Врању*, прир. Н. Макуљевић, Врање 2008.
- Н. Радосављевић, „Ваљевска епископија у Извештају из 1735. године”, *Гласник Историјској архива у Ваљеву*, 31, Ваљево 1997.
- Н. Радосављевић, *Православна црква у Београдском џашалуку 1766–1831*, Београд 2007.
- Н. Церовић, *Крстови, Из збирке Народной музеја у Београду (од XIV до XIX века)*, Београд 2014.
- О. Д. Пирх, *Путовање по Србији у јодини 1829*, Београд 1899.
- О. Зиројевић, *Цркве и манастири на јодручју Пећке џајријаршије до 1683. јодине*, Београд 1984.
- П. Васић, *Уметнички живој Београда*, Београд 1976.
- П. Ж. Петровић, „Шумадијска Колубара”, *Насеља и јорекло сјановништва*, књ. 31, Београд 1949.
- Р. Гачић, „Цркве брвнаре таковској краја”, *Зборник радова Музеја рудничко-џаковској краја*, бр. 1, Горњи Милановац 2001.
- Р. Гачић, „Зидане цркве наше општине”, *Зборник радова музеја рудничко-џаковској краја*, бр. 3-4, Горњи Милановац 2006.
- Р. Грујић, „Прилози за историју Србије у доба аустријске окупације (1718–1739)”, *Сјоменик СКА*, LII, Београд 1914.
- Р. Љушић, А. Самарцић, *Рудничка нахија 1816–1839*, Горњи Милановац 1995.
- Р. Љубинковић, „Миличиница”, у: *Археолошки сјоменици и налазиштва у Србији I, Зайадна Србија*, Београд 1953.
- Р. Михаиловић, „Прва зона српској иконостаса XVIII века”, *Зборник Филозофској факултета 14*, Београд 1979.
- Р. Павићевић-Поповић, „Натписи на сеоским кућама у околини Чачка и Горњег Милановца”, *Рашка башишина I*, Краљево 1975.
- Р. Павићевић-Поповић, Марија Домазет, „Црква брвнара у Такову”, *Рашка башишина II*, Краљево 1980.
- Р. Павићевић-Поповић, Д. Ст. Павловић, Р. Станић, *Моштва у јори – цркве брвнаре у Србији*, Београд 1994.

- Р. Станић, „Непозната дела Николе Апостоловића”, *Повеља 1*, Краљево 1971.
- Р. Станић, „Иконе Сретена Протића Молеровића”, *Зборник радова Народної музеја V*, Чачак 1974.
- Р. Станић, „Делатност Завода за заштиту споменика културе у Краљеву 1965–1975”, *Рашка башишина*, 1, Краљево 1975.
- Р. Станић, „Прилог познавању дела Јанка Михаиловића Молера, Сретена Протића и Алексија Лазовића”, *Зборник радова Народної музеја VII*, Чачак 1976.
- Р. Станић, „Конзерваторска открића”, *Зборник радова Народної музеја Чачак VIII*, Чачак 1977.
- Р. Станић, „Градитељство и сликарство скраја XVIII и почетка XIX века у пределима око Чачка”, *Зборник радова Народної музеја*, X, Чачак 1979.
- Р. Станић, „Градитељска делатност за време Хаџи-Продана Глигоријевића у западној Србији”, *Зборник радова Народної музеја XIX*, Чачак 1989.
- Р. Финдрик, „Прилози познавању кровних покривача од дрвене грађе у нашем народном градитељству”, *Рашка башишина* 2, Краљево 1980.
- С. Аксентијевић, „Вести о селу Бољковци и Бољковчанима између XVI и почетка XX века”, *Зборник радова Музеја рудничко-џаковској краја 7*, Горњи Милановац 2014.
- С. Вучићевић, *Горњи Милановац и његова села*, Београд 2016.
- С. Д. Николић, „Црква у Такову”, *Жички весник*, година I, бр. 2, Краљево 1965.
- С. Живојиновић, *Рача крај Дрине*, Београд 1974.
- С. Новаковић, *Село*, Београд 1965.
- С. Шакота, „Сликарско дело Петра Николајевића Молера”, *Зборник Музеја Првој српској устџанка*, I, Београд 1959.
- Т. Илић, „Из живота Николе Апостоловића”, *Раг војвођанских музеја*, 11, Нови Сад 1962.
- Т. Р. Ђорђевић, *Архивска грађа за занџије и еснафе у Србији од другој устџанка (1818 године) до еснафске уредбе 1847. године*, Београд 1925.
- Т. Р. Ђорђевић, „Звона по нашим црквама за време Турака”, *Шишићев зборник*, Загреб 1929.
- Т. Р. Ђорђевић, *Наш народни живоји*, Београд 1930.
- Т. Р. Ђорђевић, „Из Србије кнеза Милоша-културне прилике од 1815. до 1839. године”, Београд 1983.
- Ф. Kanitz, *Das Konigreich Serbien und das Serbenvolk*, Leipzig 1904.
- Ф. Каниц, Србија, Земља и становништво од римског доба до краја XIX века, књ. I, Београд 1985.
- Ц. Стојкановић, *100 година цркве у Црвици и развој духовној живоји у Осџиу*, Бајна Башта 2009.
- Ш. Кулишић, П. Ж. Петровић, Н. Пантелић, *Српски мџолошки речник*, Београд 1970.
- Ш. Солдо, *Тџиови кућа и зџрада у џређешњој Босни и Херцџевини*, Београд 1932.

Архивски извори:

Архив српске православне цркве
 Државни архив Србије
 Завод за заштиту споменика културе, Краљево

Народни музеј, Београд
Летопис цркве бољковачке
Летопис цркве љутовничке
Прањани са Прањанцима и Летопис цркве прањанске од свештеника Миломира Андрића
Успомене од попа Станојла Ковачевића

Новински чланци:

Таковске новине, 9. децембар 2021. године
Таковске новине, 23. септембар 1971. године
Чачански ѿлас, 8. XI 1968. године
Чачански ѿлас, 15. јануар 1971. године
Чачански ѿлас, 21. јануар 1971. године
Таковске новине, 11. фебруар 1988. године
Таковске новине, 13. април 2017. године
Време, 3. децембра 1914. године.
Полиѿиика, 15. новембар 1964. године
Срѿске новине, 2. децембар 1856. године
Срѿске новине, 26. септембар 1857. године
Срѿске новине, 29. мај 1958. године
Срѿске новине, 20. мај 1858. године

CIP - Каталогизација у публикацији
Народна библиотека Србије, Београд

726.54(497.11)
271.222(497.11)-523.4

ЈЕЛИЋ, Ана, 1974-

Цркве брвнаре на територији општине Горњи Милановац /
Ана Јелић ; [предговор Драгиша Милосављевић]. - Горњи Милановац :
Музеј рудничко-таковског краја, 2024 (Горњи Милановац :
Codex print). - 198 стр. : илустр. ; 21 x 21 cm

Тираж 500. - Предговор: стр. 9-14. - Стр. 189: Стручно мишљење
о рукопису Ане Јелић „Цркве брвнаре на територији општине
Горњи Милановац” / Ненад Макуљевић. - Стр. 190-192: Рецензија /
Ирена Гвозденовић. - Напомене и библиографске референце уз текст. -
Библиографија: стр. 193-198.

ISBN 978-86-82700-08-1

а) Цркве брвнаре -- Горњи Милановац и околина

COBISS.SR-ID 158594825